

ottobock.

The ADI logo consists of the letters 'ADI' in a bold, italicized, sans-serif font, enclosed within a circular border.

Rücken und Unterstützung (DE)
Backs and Support (EN)
Dos et Soutien (FR)
Schienali e Supporto (IT)
Respaldos y Soporte (ES)



Baxx Rückenstützen (DE), Rückenstützen der Serien AL & AFT

Baxx Back Supports (EN), AL & AFT Series Back Supports

Supports dorsaux Baxx (FR), Supports dorsaux séries AL et AFT

Supporti posteriori Baxx (IT), Supporti schiena serie AL e AFT

Soportes para la espalda Baxx (ES), Soportes traseros de la serie AL y AFT

Bedienungsanleitung und Wartungsanleitung
Owner's Manual and Maintenance Guide
Manuel du propriétaire et guide d'entretien
Manuale di istruzioni e guida alla manutenzione
Manual del propietario y guía de mantenimiento

The Stealth Products logo features the brand name in a stylized, italicized font with a red and black arrow graphic pointing to the right.

Inhaltsverzeichnis

| | |
|---|---------------|
| Kundenzufriedenheit | i |
| Allgemein | i |
| Wichtige Informationen | ii-iii |
| Garantie..... | ii |
| Lieferantenreferenz | ii |
| Warnschilder | iii |
| Beschränkte Haftung | iii |
| Design und Funktion | 1-4 |
| Verwendungszweck..... | 1 |
| Sitzphilosophie..... | 1 |
| Konturen der Rückenstütze..... | 2 |
| Kompatibilität der Kopfstütze | 2 |
| Größentabellen für Rückenlehnen..... | 3-4 |
| Installation | 5-14 |
| Installationsplan..... | 5 |
| Drehmomentspezifikation | 5 |
| Werkzeuge benötigt | 5 |
| Quick Release-Montagehardware | 6-8 |
| 2-Point Pro-Montagehardware..... | 9-11 |
| 4-Point Pro-Montagehardware..... | 12-14 |
| Einstellung | 15-21 |
| Höhenverstellung der Quick Release-Hardware..... | 15 |
| Breiteneinstellung der Quick Release-Hardware | 15 |
| Winkелеinstellung der Quick Release-Hardware..... | 16 |
| Tiefeneinstellung der Quick Release-Hardware | 16 |
| Höhenverstellung der 2-Point Pro-Hardware | 17 |
| Breiteneinstellung der 2-Point Pro-Hardware..... | 17 |
| Winkелеinstellung der 2-Point Pro-Hardware | 18 |
| Tiefeneinstellung der 2-Point Pro-Hardware | 18 |
| Höhenverstellung der 4-Point Pro-Hardware | 19 |
| Breiteneinstellung der 4-Point Pro-Hardware..... | 19 |
| Winkелеinstellung der 4-Point Pro-Hardware | 20 |
| Tiefeneinstellung der 4-Point Pro-Hardware | 20 |
| Zubehör | 21 |
| Erstmalige Verwendung | 22 |
| Händlerunterstützung | 22 |
| Benutzertests | 22 |
| Nutzungsbedingungen..... | 22 |
| Risiken und Kontraindikationen | 22 |
| Reinigung und Instandhaltung | 23-24 |
| Reinigung | 23 |
| Desinfektion | 23 |
| Wartung und Reparaturen..... | 23 |
| Instandsetzung..... | 24 |
| Wiederverwendung/Entsorgung | 25 |
| Wiederverwendung | 25 |
| Entsorgung | 25 |

Stealth Products verpflichtet sich zu 100 % Kundenzufriedenheit. Ihre vollste Zufriedenheit ist uns wichtig. Bitte kontaktieren Sie uns mit Feedback oder Vorschlägen, die uns helfen, die Qualität und Benutzerfreundlichkeit unserer Produkte zu verbessern.

Sie erreichen uns unter:



Stealth Products, LLC
104 John Kelly Drive, Burnet, TX 78611

Telefon: (512) 715-9995

Zollfrei: (800) 965-9229

Fax: (512) 715-9954

Zollfrei Fax: (800) 806-1225

info@stealthproducts.com

www.stealthproducts.com



| | | |
|---|---|---|
| EC REP MDSS GmbH Schiffgraben 41 30175 Hannover Germany | CH REP SODIMED SA Chemin Praz Devant 12 1032 Romanel sur-Lausanne Switzerland | Bevollmächtigter Vertreter in Großbritannien MDSS-UK RP 6 Wilmslow Road, Rusholme Manchester M14 5TP United Kingdom |
|---|---|---|

Allgemein

Lesen und verstehen Sie alle Anweisungen vor der Verwendung des Produkts. Die Nichtbeachtung der Anweisungen und Warnungen in diesem Dokument kann zu Sachschäden, Verletzungen oder zum Tod führen. Der Missbrauch des Produkts oder die Nichtbeachtung der Anweisungen führt zum Erlöschen der Garantie.

Stellen Sie die Verwendung sofort ein, wenn eine Funktion beeinträchtigt ist, wenn Teile fehlen oder locker sind oder wenn eine Komponente Anzeichen von übermäßigem Verschleiß aufweist. Wenden Sie sich bezüglich Reparatur, Einstellung oder Austausch an Ihren Lieferanten.

Alle Personen, die für die Montage, Einstellung und den täglichen Gebrauch der in dieser Anleitung beschriebenen Geräte verantwortlich sind, müssen alle Sicherheitsaspekte der genannten Geräte kennen und verstehen. Damit unsere Produkte erfolgreich verwendet werden können, müssen Sie alle Anweisungen und Warnungen lesen und verstehen und unsere Produkte gemäß unseren Pflege- und Wartungsanweisungen warten.

Die Installationsanleitung führt Sie durch die Optionen und Möglichkeiten dieses Produkts.

Anweisungen wurden mit der ausdrücklichen Absicht geschrieben, sie mit Standardkonfigurationen zu verwenden. Sie enthalten auch wichtige Sicherheits- und Wartungsinformationen und beschreiben mögliche Probleme, die während des Gebrauchs auftreten können. Für weitere Unterstützung oder erweiterte Anwendungen wenden Sie sich bitte an Ihren Lieferanten oder an **Stealth Products** unter (512) 715-9995 oder gebührenfrei unter (800) 965-9229.

Bewahren Sie die Bedienungsanleitung immer an einem sicheren Ort auf, damit Sie bei Bedarf nachschlagen können.

Alle Informationen, Bilder, Illustrationen und Spezifikationen basieren auf den Produktinformationen, die zum Zeitpunkt der Drucklegung verfügbar waren. Die in dieser Anleitung gezeigten Bilder und Illustrationen sind repräsentative Beispiele und sollen keine genauen Darstellungen der verschiedenen Teile des Produkts sein.

Wichtige Informationen



VORSICHT

Diese Produkte sind so konzipiert, dass sie ausschließlich von medizinischem Fachpersonal angepasst, angewendet und installiert werden, das für diese Zwecke ausgebildet wurde. Die Montage, Anwendung und Installation durch eine nicht qualifizierte Person kann zu schweren Verletzungen führen.

Garantie

Unsere Produkte werden nach den höchsten Standards entworfen, hergestellt und produziert. Wenn ein Material- oder Verarbeitungsfehler festgestellt wird, wird **Stealth Products** das Produkt nach unserem Ermessen reparieren oder ersetzen. Jegliche stillschweigende Garantie, einschließlich der stillschweigenden Garantien der Marktgängigkeit und Eignung für einen bestimmten Zweck, erstreckt sich nicht über die Dauer dieser Garantie hinaus. **Stealth Products** garantiert keine Schäden aufgrund von, aber nicht beschränkt auf: Missbrauch, Missbrauch oder falsche Anwendung des Produkts und/oder Modifikation des Produkts ohne schriftliche Genehmigung von **Stealth Products, LLC**. Jegliche Änderung oder das Fehlen der Seriennummer führt gegebenenfalls automatisch zum Erlöschen der Garantie.

Stealth Products, LLC haftet nur für Ersatzteile. **Stealth Products, LLC** haftet nicht für anfallende Arbeitskosten.

Stealth Products garantiert gegen Ausfälle aufgrund von Material- oder Verarbeitungsfehlern:

Abdeckungen: 2 Jahre

Hardware: 5 Jahre

Elektronik: 3 Jahre

Im Falle eines Produktfehlers, der von unserer Garantie abgedeckt wird, gehen Sie bitte wie folgt vor:

Rufen Sie **Stealth Products** unter (512) 715-9995 oder gebührenfrei unter (800) 965-9229 an.

Fordern Sie ein Rücksendegenehmigungsformular (RA) bei der Rücksendeabteilung an und befolgen Sie die Dokumentationsanweisungen.

Sie können zusätzliche Exemplare dieses Handbuchs herunterladen, indem Sie auf die Stealth-Website (<https://stlpro.site/stealth-docs>) zugreifen und in der Suchleiste oben auf der Seite nach „Ottobock Baxx“ suchen.

Lieferantenreferenz

| | |
|-------------------|--|
| Lieferant: | |
| Telefon: | |
| Adresse: | |
| | |
| Kaufdatum: | |
| Modell: | |

Warnschilder

Warnhinweise dienen der Sicherheit des Benutzers, des Kunden, des Bedieners und des Eigentums. Bitte lesen und verstehen Sie, was die Signalwörter **GEFAHR**, **WARNUNG**, **VORSICHT**, **HINWEIS** und **SICHERHEIT** bedeuten und wie sie sich auf den Benutzer, die Umgebung des Benutzers und das Eigentum auswirken können.



GEFAHR

Kennzeichnet eine unmittelbar bevorstehende Situation, die, wenn sie nicht vermieden wird, zu schweren Verletzungen, Tod und Sachschäden führen kann.



WARNUNG

Kennzeichnet eine potenzielle Situation, die, wenn sie nicht vermieden wird, zu schweren Verletzungen, Tod und Sachschäden führen kann.



VORSICHT

Kennzeichnet eine potenzielle Situation, die, wenn sie nicht vermieden wird, zu leichten bis mittelschweren Verletzungen und Sachschäden führen kann.

HINWEIS

Kennzeichnet wichtige Informationen, die sich nicht auf Verletzungen beziehen, sondern auf mögliche Sachschäden.

SICHERHEIT

Weist auf Schritte oder Anweisungen für sichere Praktiken, Erinnerungen an sichere Verfahren oder wichtige Sicherheitsausrüstungen hin, die möglicherweise erforderlich sind.

Beschränkte Haftung

Stealth Products, LLC übernimmt keine Haftung für Personen- oder Sachschäden, die dadurch entstehen können, dass der Benutzer oder andere Personen die Empfehlungen, Warnungen und Anweisungen in diesem Handbuch nicht befolgen.

Stealth Products übernimmt keine Verantwortung für die endgültige Integration der Endmontage des Produkts für den Endbenutzer. **Stealth Products** haftet nicht für Tod oder Verletzung des Benutzers.

HINWEIS

Verfügbarkeit der Gebrauchsanweisung für Benutzer mit unterdurchschnittlichem Sehvermögen oder Sehbehinderung:

Die Gebrauchsanweisung ist elektronisch verfügbar und kann manipuliert werden, um die Größe der Buchstaben für den Zugriff auf die Informationen anzupassen, sowie mithilfe der Lesefunktion der Dateilesesoftware.

Verwendungszweck

Die **Ottobock Baxx Line** erweitert unser Sitz- und Positionierungsportfolio und ergänzt unsere Sitzkissen als Teil unserer umfassenden Sitzphilosophie.

Die **Ottobock Baxx Line**, unterteilt in die Aluminium Back Series (AL) und die Aluminium Series Flat Top (AFT), unterstützt den Rumpf von hinten und seitlich.

Eine Auswahl von fünf Höhen, drei Konturen und elf Rückenbreiten bietet eine große Auswahl an Schalenformen, um den individuellen Unterstützungsbedürfnissen des Benutzers gerecht zu werden. Mehr als 160 mögliche Kombinationen stehen zur Verfügung. Ein besonderes Highlight ist die Möglichkeit, zwischen mehreren Farben der Rückenschale zu wählen.

Ottobock Baxx sind aus Aluminium gefertigt und einfach zu montieren. Das **Baxx-System** ist für eine Vielzahl von Rollstühlen von Ottobock und Drittanbietern geeignet.

Die **Baxx Line** wirkt sich aufgrund ihrer ergonomischen Form positiv auf die Gesundheit und das Wohlbefinden der Benutzer aus. Schlechte langfristige Sitzhaltungen sind mit gesundheitlichen Problemen verbunden. Die Form und spezifische Rumpfunterstützung der **Baxx-Line** fördert eine verbesserte Sitzhaltungsstabilität und Komfort.

Sitzphilosophie

Bei Ottobock hat jeder Rollstuhlfahrer eine einzigartige Kombination von Anforderungen und Prioritäten, die maßgeschneiderte Rollstuhlsitzlösungen erfordern, oft unter Verwendung einer Kombination verschiedener Rollstuhl- und Sitzprodukte.

Sitzlösungen sollten Folgendes berücksichtigen:

- **Benutzerkomfort:** *statische und dynamische Sitztoleranz.*
- **Funktionelle Unabhängigkeit:** *posturale Einflüsse auf Beweglichkeit, Kommunikation, Gesichtsfeld, Atmung und Schlucken etc.*
- **Zielgerichtete Bewegung:** *entscheidend für Unabhängigkeit, Mobilität, Komfort und Wohlbefinden.*
- **Sicherheit:** *Risikomanagement gegen potenzielle Vorteile abgewogen.*
- **Beckenposition:** *Einfluss auf Wirbelsäulenform, Nacken- und Kopfposition.*
- **Fußstellung:** *Auswirkung auf die Beckenstellung.*
- **Körperhaltung und Stabilität:** *Einfluss der statischen und dynamischen Situation auf die Positionierung (Gefälle bergauf/bergab, Überwindung von Gefällen oder wenn der Rollstuhl als Sitz in einem Fahrzeug verwendet wird).*
- **Flexible Haltungsveränderungen:** *Bedarf an korrigierender Unterstützung.*
- **Feste Haltungsveränderungen:** *Anpassungs- und Unterstützungsbedarf.*
- **Muskeltonus:** *Die Positionierung beeinflusst Muskeltonus und Reflexe.*
- **Gewebeverträglichkeit:** *Anfälligkeit gegenüber Druck, Scherung und ungünstigen mikroklimatischen Bedingungen.*

Konturen der Rückenstütze



Tiefe Kontur

100 mm (4") Tiefe

Für Benutzer, die benötigen moderate integrale seitliche Stützen, z.B. leichte posturale Instabilität.

Aktive Kontur

64 mm (2,5") Tiefe

Für Benutzer mit guter Haltungsstabilität, oder diejenigen, die separate benötigen Seitenstützen, z.B. Skoliose.



Extra tiefe Kontur

150 mm (6") Tiefe

Für Benutzer, die davon profitieren würden ein hohes Maß an integraler Seitenführung, z.B. erhebliche posturale Instabilität.

Kompatibilität der Kopfstütze

Baxx-Rückenschalen sind so konzipiert, dass sie eine Vielzahl von Kopfstützen und Kopfstützenadaptern aufnehmen können. Bitte konsultieren Sie die Tabellen auf der folgenden Seite, um festzustellen, ob Ihre Rückenlehne mit vorgebohrten Löchern für Kopfstützenbefestigungsteile ausgestattet ist.

| AL-Serie | | | AFT-Serie | |
|----------------|---------------|-----------------|-------------|-------------------|
| Länge | | | Länge | |
| <i>Niedrig</i> | <i>Mittel</i> | <i>Standard</i> | <i>Groß</i> | <i>Extra hoch</i> |
| 254 mm | 330,2 mm | 406,4 mm | 457,2 mm | 508 mm |
| Breite | | | Breite | |
| 25-51 cm | 25-51 cm | 25-51 cm | 25-51 cm | 25-51 cm |

Größentabellen für Rückenlehnen

| Baxx Schalengröße - 254mm (10") Höhe | | | | | | | | | | |
|--------------------------------------|----|------------------------|--------------|------|--------|-------|----------|----------|---------|----------------------------|
| Breite | | Kontur | Teil | Höhe | Breite | Tiefe | 2pt Pro* | 4pt Pro* | QR* | Löcher für die Kopfstütze? |
| mm | in | | | | | | | | | |
| 254,0 | 10 | Activ (63,5 mm - 2,5") | 477D00-SR100 | 254 | 188,0 | 53,3 | 276-232 | 275-220 | 288-243 | JA |
| | | Tief (100 mm -4") | 477D00-SR101 | 254 | 182,9 | 66,6 | 278-233 | 276-222 | 288-243 | JA |
| 279,4 | 11 | Activ (63,5 mm - 2,5") | 477D00-SR102 | 254 | 213,4 | 53,3 | 301-257 | 300-246 | 311-266 | JA |
| | | Tief (100 mm -4") | 477D00-SR103 | 254 | 205,7 | 96,5 | 304-260 | 302-248 | 314-269 | JA |
| 304,8 | 12 | Activ (63,5 mm - 2,5") | 477D00-SR104 | 254 | 233,7 | 55,9 | 327-282 | 326-281 | 337-292 | JA |
| | | Tief (100 mm -4") | 477D00-SR105 | 254 | 238,7 | 99,1 | 329-284 | 318-273 | 337-292 | JA |
| 330,2 | 13 | Activ (63,5 mm - 2,5") | 477D00-SR108 | 254 | 259,1 | 55,9 | 352-307 | 351-296 | 362-317 | NEIN |
| | | Tief (100 mm -4") | 477D00-SR109 | 254 | 261,6 | 98,6 | 354-309 | 353-298 | 364-319 | NEIN |
| 355,6 | 14 | Activ (63,5 mm - 2,5") | 477D00-SR112 | 254 | 284,5 | 55,9 | 377-332 | 376-322 | 387-342 | NEIN |
| | | Tief (100 mm -4") | 477D00-SR113 | 254 | 322,6 | 119,4 | 378-333 | 377-323 | 388-343 | NEIN |
| 381,0 | 15 | Activ (63,5 mm - 2,5") | 477D00-SR118 | 254 | 309,9 | 58,4 | 403-358 | 401-347 | 412-367 | NEIN |
| | | Tief (100 mm -4") | 477D00-SR119 | 254 | 350,5 | 121,9 | 403-358 | 401-347 | 412-367 | NEIN |
| 406,4 | 16 | Activ (63,5 mm - 2,5") | 477D00-SR124 | 254 | 335,3 | 58,2 | 428-383 | 427-372 | 438-393 | NEIN |
| | | Tief (100 mm -4") | 477D00-SR125 | 254 | 375,9 | 121,9 | 428-383 | 427-373 | 438-393 | NEIN |
| 431,8 | 17 | Activ (63,5 mm - 2,5") | 477D00-SR131 | 254 | 360,7 | 58,4 | 454-409 | 452-398 | 465-419 | NEIN |
| | | Tief (100 mm -4") | 477D00-SR132 | 254 | 401,3 | 127,0 | 453-407 | 451-397 | 462-418 | NEIN |
| 457,2 | 18 | Activ (63,5 mm - 2,5") | 477D00-SR138 | 254 | 386,1 | 58,4 | 479-434 | 478-423 | 488-443 | NEIN |
| | | Tief (100 mm -4") | 477D00-SR139 | 254 | 426,7 | 127,0 | 478-433 | 477-422 | 488-452 | NEIN |
| 482,6 | 19 | Activ (63,5 mm - 2,5") | 477D00-SR145 | 254 | 411,5 | 61,0 | 504-459 | 502-448 | 514-469 | NEIN |
| | | Tief (100 mm -4") | 477D00-SR146 | 254 | 452,1 | 127,0 | 503-458 | 501-447 | 513-468 | NEIN |
| 508,0 | 20 | Activ (63,5 mm - 2,5") | 477D00-SR152 | 254 | 436,9 | 61,0 | 530-485 | 529-479 | 540-495 | NEIN |
| | | Tief (100 mm -4") | 477D00-SR153 | 254 | 477,5 | 129,5 | 528-483 | 527-472 | 538-502 | NEIN |

| Baxx Schalengröße - 330,2mm (13") Höhe | | | | | | | | | | |
|--|----|------------------------|--------------|-------|--------|-------|----------|----------|---------|----------------------------|
| Breite | | Kontur | Teil | Höhe | Breite | Tiefe | 2pt Pro* | 4pt Pro* | QR* | Löcher für die Kopfstütze? |
| mm | in | | | | | | | | | |
| 304,8 | 12 | Activ (63,5 mm - 2,5") | 477D00-SR106 | 330,2 | 233,7 | 55,9 | 329-284 | 326-281 | 337-292 | JA |
| | | Tief (100 mm -4") | 477D00-SR107 | 330,2 | 238,8 | 99,1 | 329-284 | 318-273 | 337-292 | JA |
| 330,2 | 13 | Activ (63,5 mm - 2,5") | 477D00-SR110 | 330,2 | 259,1 | 55,9 | 352-307 | 351-296 | 362-317 | JA |
| | | Tief (100 mm -4") | 477D00-SR111 | 330,2 | 261,6 | 98,6 | 352-307 | 353-298 | 364-319 | JA |
| 355,6 | 14 | Activ (63,5 mm - 2,5") | 477D00-SR114 | 330,2 | 284,5 | 55,9 | 377-332 | 376-322 | 387-342 | JA |
| | | Tief (100 mm -4") | 477D00-SR115 | 330,2 | 322,6 | 119,4 | 378-333 | 377-323 | 388-343 | JA |
| 381,0 | 15 | Activ (63,5 mm - 2,5") | 477D00-SR120 | 330,2 | 309,9 | 58,4 | 403-358 | 401-347 | 412-367 | NEIN |
| | | Tief (100 mm -4") | 477D00-SR121 | 330,2 | 350,5 | 121,9 | 403-358 | 401-347 | 412-367 | NEIN |
| 406,4 | 16 | Activ (63,5 mm - 2,5") | 477D00-SR126 | 330,2 | 335,3 | 58,2 | 428-383 | 427-372 | 438-393 | NEIN |
| | | Tief (100 mm -4") | 477D00-SR127 | 330,2 | 375,9 | 121,9 | 428-383 | 427-373 | 438-393 | NEIN |
| 431,8 | 17 | Activ (63,5 mm - 2,5") | 477D00-SR133 | 330,2 | 360,7 | 58,4 | 454-409 | 452-398 | 465-419 | NEIN |
| | | Tief (100 mm -4") | 477D00-SR134 | 330,2 | 401,3 | 127,0 | 453-407 | 451-397 | 462-418 | NEIN |
| 457,2 | 18 | Activ (63,5 mm - 2,5") | 477D00-SR140 | 330,2 | 386,1 | 58,4 | 479-434 | 478-423 | 488-443 | NEIN |
| | | Tief (100 mm -4") | 477D00-SR141 | 330,2 | 426,7 | 127,0 | 478-433 | 477-422 | 488-452 | NEIN |
| 482,6 | 19 | Activ (63,5 mm - 2,5") | 477D00-SR147 | 330,2 | 411,5 | 61,0 | 504-459 | 502-448 | 514-469 | NEIN |
| | | Tief (100 mm -4") | 477D00-SR148 | 330,2 | 452,1 | 127,0 | 503-458 | 501-447 | 513-468 | NEIN |
| 508,0 | 20 | Activ (63,5 mm - 2,5") | 477D00-SR154 | 330,2 | 436,9 | 61,0 | 530-485 | 529-479 | 540-495 | NEIN |
| | | Tief (100 mm -4") | 477D00-SR155 | 330,2 | 477,5 | 129,5 | 528-483 | 527-472 | 538-502 | NEIN |

* etwa

HINWEIS

Verwenden Sie nur die mit der Baxx-Rückenstütze gelieferte Hardware. Ersetzen Sie keine anderen Schrauben, Halterungen oder Klemmen. Die Verwendung alternativer Hardware oder Montagehalterungen führt zum Erlöschen der Garantie.

Baxx Schalengröße - 406,4mm (16") Höhe

| Breite | | Kontur | Teil | Höhe | Breite | Tiefe | 2pt Pro* | 4pt Pro* | QR* | Löcher für die Kopfstütze? |
|--------|----|-------------------------|--------------|-------|--------|-------|----------|----------|---------|----------------------------|
| mm | in | | | | | | | | | |
| 355,6 | 14 | Activ (63,5 mm - 2,5") | 477D00-SR116 | 406,4 | 284,5 | 55,9 | 377-332 | 376-322 | 387-342 | JA |
| | | Tief (100 mm -4") | 477D00-SR117 | 406,4 | 322,6 | 119,4 | 378-333 | 377-323 | 388-343 | JA |
| 381,0 | 15 | Activ (63,5 mm - 2,5") | 477D00-SR122 | 406,4 | 309,9 | 58,4 | 403-358 | 401-347 | 412-367 | JA |
| | | Tief (100 mm -4") | 477D00-SR123 | 406,4 | 350,5 | 121,9 | 403-358 | 401-347 | 412-367 | JA |
| 406,4 | 16 | Activ (63,5 mm - 2,5") | 477D00-SR128 | 406,4 | 335,3 | 58,4 | 428-383 | 427-372 | 438-393 | JA |
| | | Tief (100 mm -4") | 477D00-SR129 | 406,4 | 375,9 | 121,9 | 428-383 | 427-373 | 438-393 | JA |
| | | Extra Tief (100 mm -4") | 477D00-SR130 | 406,4 | 395,9 | 171,2 | 428-383 | 427-373 | 438-393 | JA |
| 431,8 | 17 | Activ (63,5 mm - 2,5") | 477D00-SR135 | 406,4 | 360,7 | 58,4 | 454-409 | 452-398 | 465-419 | JA |
| | | Tief (100 mm -4") | 477D00-SR136 | 406,4 | 401,3 | 127,0 | 453-407 | 451-397 | 462-418 | JA |
| | | Extra Tief (100 mm -4") | 477D00-SR137 | 406,4 | 421,3 | 177,8 | 453-407 | 451-397 | 462-418 | JA |
| 457,2 | 18 | Activ (63,5 mm - 2,5") | 477D00-SR142 | 406,4 | 386,1 | 58,4 | 479-434 | 478-423 | 488-443 | JA |
| | | Tief (100 mm -4") | 477D00-SR143 | 406,4 | 426,7 | 127,0 | 478-433 | 477-422 | 488-452 | JA |
| | | Extra Tief (100 mm -4") | 477D00-SR144 | 406,4 | 446,7 | 177,8 | 478-433 | 477-422 | 488-452 | JA |
| 482,6 | 19 | Activ (63,5 mm - 2,5") | 477D00-SR149 | 406,4 | 411,5 | 61,0 | 504-459 | 502-448 | 514-469 | JA |
| | | Tief (100 mm -4") | 477D00-SR150 | 406,4 | 452,1 | 127,0 | 503-458 | 501-447 | 513-468 | JA |
| | | Extra Tief (100 mm -4") | 477D00-SR151 | 406,4 | 472,1 | 177,8 | 503-458 | 501-447 | 513-468 | JA |
| 508,0 | 20 | Activ (63,5 mm - 2,5") | 477D00-SR156 | 406,4 | 436,9 | 61,0 | 530-485 | 529-479 | 540-495 | JA |
| | | Tief (100 mm -4") | 477D00-SR157 | 406,4 | 477,5 | 129,5 | 528-483 | 527-472 | 538-502 | JA |
| | | Extra Tief (100 mm -4") | 477D00-SR158 | 406,4 | 497,5 | 180,6 | 528-483 | 527-472 | 538-502 | JA |

Baxx Schalengröße - 457,2mm (18") Höhe

| Breite | | Kontur | Teil | Höhe | Breite | Tiefe | 2pt Pro* | 4pt Pro* | QR* | Löcher für die Kopfstütze? |
|--------|----|-------------------------|--------------|-------|--------|-------|----------|----------|---------|----------------------------|
| mm | in | | | | | | | | | |
| 406,4 | 16 | Activ (63,5 mm - 2,5") | 477D00-SR160 | 457,2 | 335,8 | 69,6 | 425-380 | 423-369 | 436-391 | JA |
| | | Tief (100 mm -4") | 477D00-SR161 | 457,2 | 373,4 | 127,0 | 429-384 | 427-373 | 440-395 | JA |
| | | Extra Tief (100 mm -4") | 477D00-SR162 | 457,2 | 396,5 | 173,5 | 429-384 | 427-373 | 440-395 | JA |
| 431,8 | 17 | Activ (63,5 mm - 2,5") | 477D00-SR166 | 457,2 | 361,2 | 69,6 | 450-405 | 449-394 | 461-416 | JA |
| | | Tief (100 mm -4") | 477D00-SR167 | 457,2 | 398,8 | 127,0 | 453-408 | 451-397 | 464-420 | JA |
| | | Extra Tief (100 mm -4") | 477D00-SR168 | 457,2 | 421,1 | 176,8 | 453-408 | 451-397 | 462-418 | JA |
| 457,2 | 18 | Activ (63,5 mm - 2,5") | 477D00-SR172 | 457,2 | 386,6 | 69,6 | 475-431 | 478-423 | 487-441 | JA |
| | | Tief (100 mm -4") | 477D00-SR173 | 457,2 | 424,2 | 127,0 | 479-434 | 478-423 | 490-445 | JA |
| | | Extra Tief (100 mm -4") | 477D00-SR174 | 457,2 | 446,5 | 176,8 | 479-434 | 478-423 | 490-445 | JA |
| 482,6 | 19 | Activ (63,5 mm - 2,5") | 477D00-SR178 | 457,2 | 412,0 | 69,6 | 501-456 | 502-448 | 512-467 | JA |
| | | Tief (100 mm -4") | 477D00-SR179 | 457,2 | 449,6 | 127,0 | 504-448 | 501-447 | 515-470 | JA |
| | | Extra Tief (100 mm -4") | 477D00-SR180 | 457,2 | 471,4 | 178,3 | 504-448 | 501-447 | 515-470 | JA |
| 508,0 | 20 | Activ (63,5 mm - 2,5") | 477D00-SR184 | 457,2 | 437,4 | 69,6 | 526-482 | 524-470 | 537-492 | JA |
| | | Tief (100 mm -4") | 477D00-SR185 | 457,2 | 475,0 | 127,0 | 528-483 | 527-472 | 539-494 | JA |
| | | Extra Tief (100 mm -4") | 477D00-SR186 | 457,2 | 498,9 | 180,8 | 528-483 | 527-472 | 539-494 | JA |

Baxx Schalengröße - 508,0mm (20") Höhe

| Breite | | Kontur | Teil | Höhe | Breite | Tiefe | 2pt Pro* | 4pt Pro* | QR* | Löcher für die Kopfstütze? |
|--------|----|-------------------------|--------------|-------|--------|-------|----------|----------|---------|----------------------------|
| mm | in | | | | | | | | | |
| 406,4 | 16 | Activ (63,5 mm - 2,5") | 477D00-SR163 | 508,0 | 335,8 | 69,6 | 425-380 | 423-369 | 436-391 | JA |
| | | Tief (100 mm -4") | 477D00-SR164 | 508,0 | 373,4 | 127,0 | 429-384 | 427-373 | 440-395 | JA |
| | | Extra Tief (100 mm -4") | 477D00-SR165 | 508,0 | 396,5 | 173,5 | 429-384 | 427-373 | 440-395 | JA |
| 431,8 | 17 | Activ (63,5 mm - 2,5") | 477D00-SR169 | 508,0 | 361,2 | 69,6 | 450-405 | 449-394 | 461-416 | JA |
| | | Tief (100 mm -4") | 477D00-SR170 | 508,0 | 398,8 | 127,0 | 453-408 | 451-397 | 464-420 | JA |
| | | Extra Tief (100 mm -4") | 477D00-SR171 | 508,0 | 421,1 | 176,8 | 453-408 | 451-397 | 464-420 | JA |
| 457,2 | 18 | Activ (63,5 mm - 2,5") | 477D00-SR175 | 508,0 | 386,6 | 69,6 | 475-431 | 473-420 | 487-441 | JA |
| | | Tief (100 mm -4") | 477D00-SR176 | 508,0 | 424,2 | 127,0 | 479-434 | 478-423 | 490-445 | JA |
| | | Extra Tief (100 mm -4") | 477D00-SR177 | 508,0 | 446,5 | 176,8 | 479-434 | 478-423 | 490-445 | JA |
| 482,6 | 19 | Activ (63,5 mm - 2,5") | 477D00-SR181 | 508,0 | 412,0 | 69,6 | 501-456 | 499-445 | 512-467 | JA |
| | | Tief (100 mm -4") | 477D00-SR182 | 508,0 | 449,6 | 127,0 | 504-459 | 501-448 | 515-470 | JA |
| | | Extra Tief (100 mm -4") | 477D00-SR183 | 508,0 | 471,4 | 178,3 | 504-459 | 501-448 | 515-470 | JA |
| 508,0 | 20 | Activ (63,5 mm - 2,5") | 477D00-SR187 | 508,0 | 437,4 | 69,6 | 526-482 | 526-470 | 537-492 | JA |
| | | Tief (100 mm -4") | 477D00-SR188 | 508,0 | 475,0 | 127,0 | 528-483 | 527-472 | 539-494 | JA |
| | | Extra Tief (100 mm -4") | 477D00-SR189 | 508,0 | 498,9 | 180,8 | 528-483 | 527-472 | 539-494 | JA |

* etwa

Installationsplan

Erstellen Sie einen Installationsplan, bevor Sie Hardware auf der hinteren Schale installieren. Dieser Plan sollte Folgendes angeben:

- Wo die Klemmen an den Stangen angebracht werden sollen.
- Die richtige Höhe der Hardware für den Benutzer.
- Der richtige Winkel und die richtige Tiefe der Hardware für den Benutzer.

Drehmomentspezifikation

Die Drehmomentspezifikationen für die Befestigungselemente von Quick Release-, 2-Point Pro- und 4-Point Pro-Montageteilen lauten wie folgt:

| Verschluss | Drehmomentspezifikation |
|----------------------------------|-------------------------|
| M5 x 0,8 x 22 mm SHS | 5,1 N·m / 45,1 in-lb |
| M5 x 0,8 x 25 mm SHS | 5,1 N·m / 45,1 in-lb |
| M6 x 1,0 x 20 mm BHS | 8,7 N·m / 77 in-lb |
| M6 x 1,0 x 35 mm BHS | 8,7 N·m / 77 in-lb |
| M6 x 1,0 Nylon-Sicherungsmuttern | 13,2 N·m / 117 in-lb |

Werkzeuge benötigt

Folgende Werkzeuge sind für die Installation der Quick Release-, 2-Point Pro- und 4-Point Pro-Montageteile erforderlich:

1. 4 mm Sechskantschlüssel
2. 10 mm Schlüssel
3. Drehmomentschlüssel (N·m/in-lb)

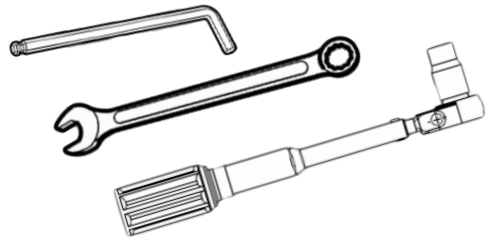

WARNUNG

Schützen Sie alle Rücken vor stumpfen Kräften
kann Schäden und/oder Brüche verursachen.

HINWEIS

Verwenden Sie nur die mit der **Baxx-Rückenstütze** gelieferte Hardware.
Ersetzen Sie keine anderen Schrauben, Halterungen oder Klemmen.
Die Verwendung alternativer Hardware oder
Montagehalterungen führt zum Erlöschen der Garantie.

Quick Release-Montagehardware

Geeignet für Benutzer, die ihren Rollstuhl beim Transport als Sitz verwenden oder ein schnelles Entnahmesystem für den einfachen Transfer in ein Fahrzeug benötigen. Der Quick-Release-Mechanismus ist für die Verwendung durch Personen mit eingeschränkter Handfunktion optimiert, z. Tetraplegiker.

Überblick

- A. Installieren Sie den U-Block zur Rückenstütze.
- B. Befestigen Sie den Quick Release-Verriegelung am U-Block
- C. Befestigen Sie Klemmbaugruppen an Stöcken.
- D. Ziehen Sie die Hardware mit dem vorgeschriebenen Drehmoment an.



WARNING

Quick Release-Hardware sollte **NUR** von einem qualifizierten Servicetechniker installiert werden.

- A. Installieren Sie den U-Block zur Rückenstütze.

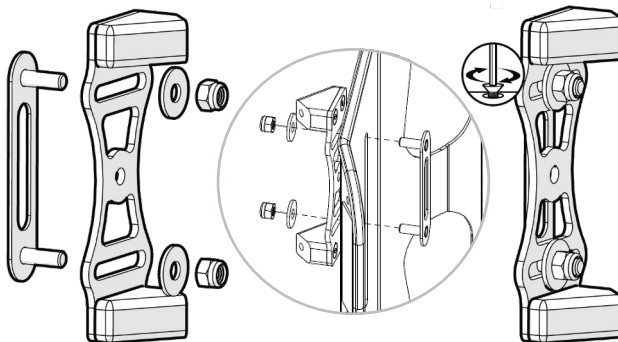

1. Notieren Sie sich die gewünschte Position für den U-Block entlang der vorgestanzten Schlitz in der Rückenstütze.
2. Führen Sie die Bolzenplatte von der Vorderseite der Rückenstütze (der dem Benutzer zugewandten Seite) durch den vorgestanzten Schlitz und richten Sie sie mit dem U-Block auf der Rückseite der Rückenstütze an der im ersten Schritt notierten Stelle aus .
3. Setzen Sie eine Unterlegscheibe auf jeden Bolzen und schrauben Sie ein M6 x 1,0 Nylon-Sicherungsmutter auf jeden, ziehen Sie die Muttern fest genug, um den U-Block in Position zu halten. Ziehen Sie die Kontermuttern zu diesem Zeitpunkt noch nicht fest.

Installation

B. Befestigen Sie den Quick Release-Verriegelung am U-Block

1. Setzen Sie zwei Halbrundkopfschrauben M6 x 1,0 x 20 mm in die Federringe und Unterlegscheiben ein. Bringen Sie mit dem 4-mm-Sechskantschlüssel die Verriegelungseinheit wie in der Abbildung unten gezeigt an.

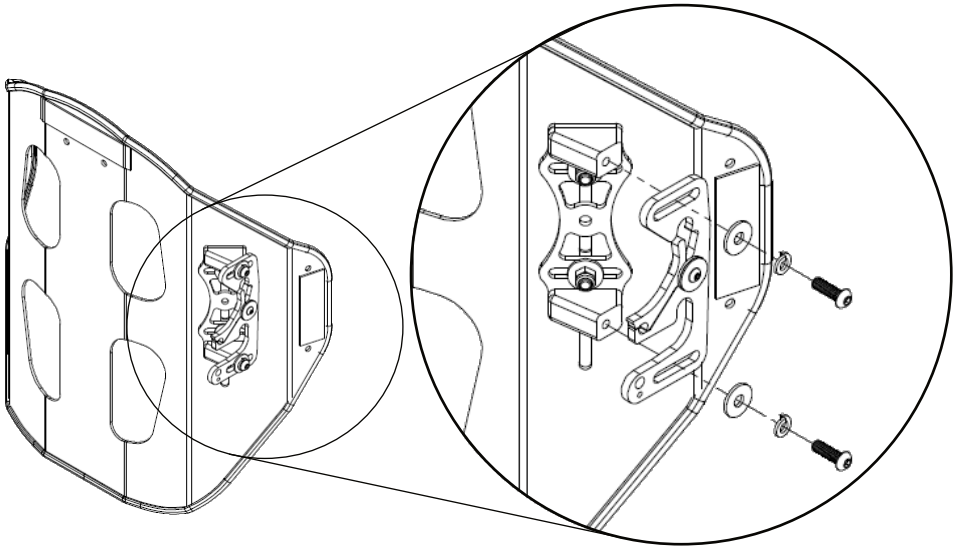

HINWEIS

Es ist wichtig, dass die mitgelieferten Federringe an allen vier Befestigungspunkten verwendet werden, um die gewünschte Winkel- und Tiefeneinstellung des Rückens beizubehalten.

C. Befestigen Sie Klemmbaugruppen an Stöcken.

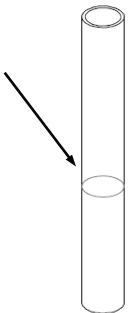

1. Bestimmen Sie visuell die gewünschte Höhe der Rückenlehne am Stuhl. Markieren Sie jeden Rohrstock mit der Position der Klemmbaugruppen, um die gewünschte Höhe zu erreichen.

⚠ VORSICHT

Stellen Sie vor der Verwendung sicher, dass sich die Verriegelungshebel in der verriegelten Position befinden.

⚠ VORSICHT

Wenn das System auf 1-Zoll-Rohren montiert wird, verwenden Sie die mitgelieferten M5 x 0,8 x 25-mm-Innensechskantschrauben anstelle der M5 x 0,8 x 22-mm-Innensechskantschrauben.

- Lösen Sie die M5-Schrauben. Öffnen Sie die Klemmbacken der Rohrklammer und schieben Sie die Klemmbacken über den Rohrstock, wobei der Befestigungsbolzen nach innen zeigt (in Richtung des gegenüberliegenden Rohrstocks). Richten Sie die Klemme an der im vorherigen Schritt angebrachten Markierung aus und ziehen Sie sie mit dem 4-mm-Sechskantschlüssel leicht an, um sie am Stock zu befestigen.

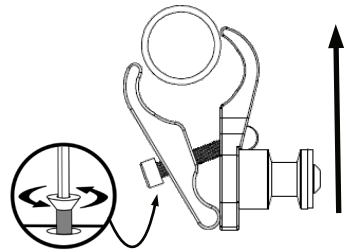

HINWEIS

Die Befestigungsteile sollten auf gleicher Höhe auf der linken und rechten Seite und parallel zum Sitzrahmen installiert werden.

HINWEIS

Ziehen Sie die Klemmschrauben fest, um die Empfänger an Ort und Stelle zu halten, lassen Sie jedoch eine Bewegung zu, damit Sie sie im nächsten Schritt einstellen können.

- Bringen Sie die Rückenstütze an den Gehstöcken an, indem Sie die Befestigungsteile an den Gehstock-Klemmbolzen ausrichten. Nehmen Sie nach Bedarf kleine Anpassungen an den Befestigungsteilen oder Rohrklammern vor, um ein reibungsloses Anbringen und Abnehmen der Rückenlehne vom Stuhl zu gewährleisten.

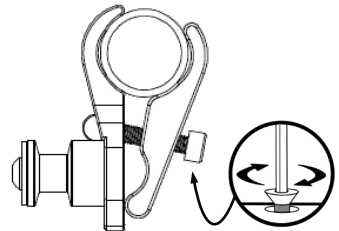

HINWEIS

Die Riegelzentrierung kann eine Breitereinstellung der Befestigungsteile an der Rückenschale erfordern.

D. Ziehen Sie die Hardware mit dem vorgeschriebenen Drehmoment an.

- Wenn alle Einstellungen vorgenommen wurden und sich die Hardware in der gewünschten Position befindet, ziehen Sie die Befestigungselemente mit den auf Seite 3, „Drehmomentangaben“, angegebenen Werten fest.

⚠ VORSICHT

Wenn die Hardware klemmt oder nicht glatt ist, müssen Sie möglicherweise die Hardware-Aufnahmepunkte an den Stangen neu ausrichten.

2-Point Pro-Montagehardware

Geeignet für Benutzer von manuellen und elektrischen Rollstühlen, die ihre Rückenstütze nicht entfernen.

Überblick

- A. Installieren Sie den U-Block zur Rückenstütze.
- B. Befestigen Sie die 2-Point-Baugruppe am U-Block.
- C. Befestigen Sie Klemmbaugruppen an Stöcken.
- D. Ziehen Sie die Hardware gemäß den Drehmomentspezifikationen an.



WARNUNG

2-Point Pro-Hardware sollte installiert sein
NUR durch einen qualifizierten Servicetechniker.

A. Installieren Sie den U-Block zur Rückenstütze.

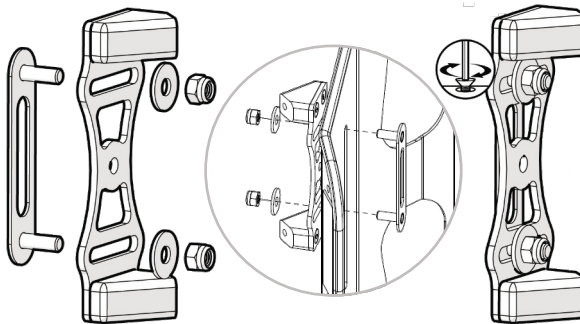

VORSICHT

Installieren Sie den U-Block, bevor Sie die Abdeckung auf der Rückenstütze anbringen.

1. Beachten Sie die gewünschte Position für den U-Block entlang der vorgestanzten Schlitze in der Rückenstütze.
2. Führen Sie die Bolzenplatte von der Vorderseite der Stütze (der dem Benutzer zugewandten Seite) durch den vorgestanzten Schlitz und richten Sie sie mit dem U-Block auf der Rückseite der Stütze an der im ersten Schritt notierten Stelle aus.
3. Legen Sie eine Unterlegscheibe auf jeden Bolzen und schrauben Sie jeweils eine Nylon-Sicherungsmutter M6 x 1,0 darauf. Ziehen Sie die Muttern so fest an, dass der U-Block in Position bleibt. Ziehen Sie die Sicherungsmuttern zu diesem Zeitpunkt noch nicht fest.

B. Befestigen Sie die 2-Point-Baugruppe am U-Block.

1. Richten Sie die 2-Point-Montagehalterung und Rohrklemme mit dem zusammengebauten und montierten U-Block aus.
2. Führen Sie zwei Halbrundkopfschrauben M6 x 1,0 x 20 mm in die Federringe und Unterlegscheiben ein. Befestigen Sie die Baugruppe mit dem 4-mm-Sechskantschlüssel wie in den Abbildungen unten gezeigt.

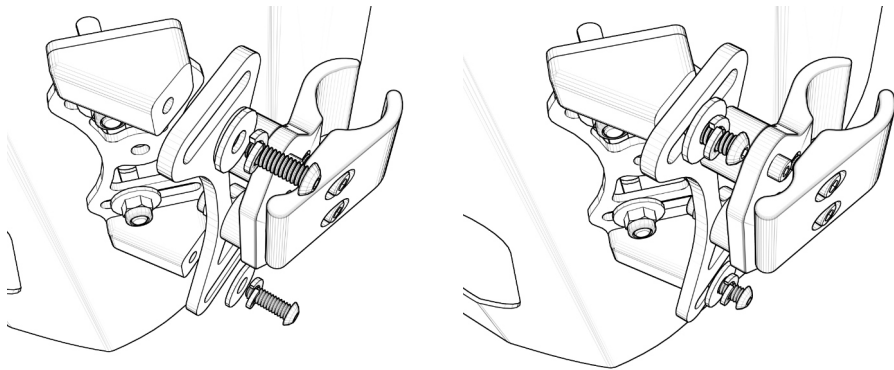

C. Befestigen Sie Klemmbaugruppen an Stöcken.

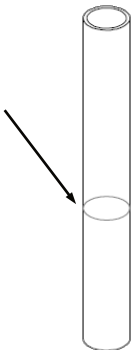

1. Bestimmen Sie visuell die gewünschte Höhe der Rückenlehne am Stuhl. Markieren Sie jeden Rückenpfosten mit der Position der Klemmbaugruppen, um die gewünschte Höhe zu erreichen.

HINWEIS

Die Befestigungsteile sollten auf gleicher Höhe auf der linken und rechten Seite und parallel zum Sitzrahmen installiert werden.

Installation

- Lösen Sie die M5-Schrauben. Öffnen Sie die Klemmbacken der Rohrklammer und schieben Sie die Klemmbacken über den Rohrstock, wobei der Befestigungsbolzen nach innen zeigt (in Richtung des gegenüberliegenden Rohrstocks). Richten Sie die Klammer an der im vorherigen Schritt angebrachten Markierung aus und ziehen Sie sie mit dem 4-mm-Sechskantschlüssel leicht an, um sie am Stock zu befestigen.

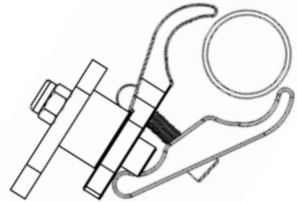
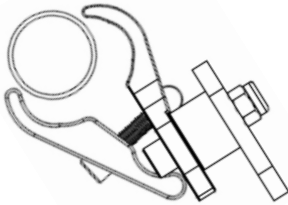

HINWEIS

Ziehen Sie die Klemmschrauben fest, um die Empfänger an Ort und Stelle zu halten, lassen Sie jedoch eine Bewegung zu, damit Sie sie im nächsten Schritt einstellen können.

D. Ziehen Sie die Hardware gemäß den Drehmomentspezifikationen an.

- Wenn alle Einstellungen vorgenommen wurden und sich die Hardware in der gewünschten Position befindet, ziehen Sie die Befestigungselemente mit den auf Seite 3, „Drehmomentspezifikationen“, angegebenen Werten fest.

HINWEIS

Minimale und maximale Anpassung für die Breite der Hardware beträgt 2,54 cm (1").

HINWEIS

Die Rückenstützen der AFT-Serie bieten eine zusätzliche Breitenverstellung von 2,54 cm (1") (insgesamt 5,08 cm (2")) aufgrund eines vorgestanzen Schlitzes in der Schale.

4-Point Pro-Montagehardware

Geeignet für Benutzer von manuellen oder elektrischen Rollstühlen, die ihre Rückenstütze nicht entfernen. Bietet mehr Tiefen- und Winklereinstellung als der 2-Point Pro. 4-Punkt-Halterungen an den Rückenstöcken machen diese Hardware besonders geeignet für Benutzer, die zu höheren Aktivitätsniveaus neigen.

Overview

- A. Installieren Sie die gebogene Halterung an der Rückenstütze.
- B. Bestimmen Sie die Höhe der Rückenstütze an Stöcken.
- C. Bringen Sie Cane-Klemmen an Canes an.
- D. Installieren Sie Rückenstützen an Stöcken.
- E. Ziehen Sie die Befestigungselemente mit dem vorgeschriebenen Drehmoment an.



WARNUNG

4-Point Pro-Hardware sollte nur von einem qualifizierten Servicetechniker installiert werden

A. Installieren Sie die gebogene Halterung an der Rückenstütze.

1. Notieren Sie sich die gewünschte Position für die gebogene Halterung entlang der vorgestanzten Schlitz in der Rückenstütze.
2. Stecken Sie die Bolzenplatte durch die Vorderseite der Rückenstütze (die dem Benutzer zugewandte Seite) durch den vorgestanzten Schlitz und richten Sie sie an der gebogenen Halterung auf der Rückseite der Rückenstütze an der zuerst notierten Stelle aus Schritt.
3. Legen Sie eine Unterlegscheibe auf jeden Bolzen und schrauben Sie eine M6 x 1,0 Nylon-Sicherungsmutter auf jeden Bolzen und ziehen Sie die Muttern fest genug, um die gebogene Halterung in Position zu halten. Ziehen Sie die Kontermuttern zu diesem Zeitpunkt noch nicht fest.

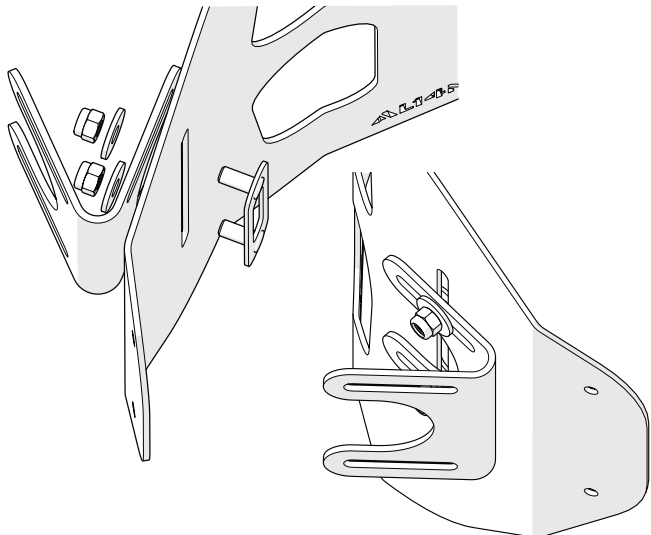

Installation

B. Bestimmen Sie die Höhe der Rückenstütze an Stöcken.

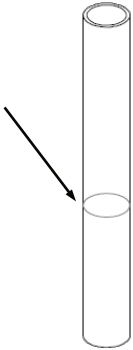

1. Rückenstütze mit montierten gebogenen Bügeln an die Stöcke halten und die gewünschte Höhe visuell bestimmen. Die Breite muss möglicherweise leicht angepasst werden, damit die Klammern die Stöcke erreichen.
2. Markieren Sie die gewünschte Montageposition auf den Stangen durch den oberen Schlitz in der gebogenen Halterung.

C. Bringen Sie Cane-Klemmen an Canes an.

1. Legen Sie eine äußere Klemme (BR5022) und eine innere Klemme (BR5021) an einer der in Schritt B markierten Stellen um den Stock. Befestigen Sie die Klemme mit einer der mitgelieferten 35-mm-Innensechskantschrauben (HBR071) am Stock. Ziehen Sie die Schraube fest genug an, um die Schraube an Ort und Stelle zu halten, aber trotzdem in der Lage zu sein, sie einzustellen.

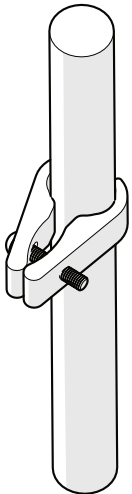

2. Wiederholen Sie die Installation am anderen Stock. Die Gewindeabschnitte der 35-mm-Schrauben sollten zur Mittellinie des Stuhls zeigen und um etwa 45° zur Rückseite des Stuhls gedreht werden, um den nächsten Schritt zu erleichtern.

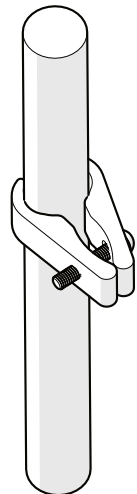

HINWEIS

Klemmbaugruppen sollten leicht herausgedreht werden. Ziehen Sie sie zu diesem Zeitpunkt noch nicht vollständig fest.

D. Installieren Sie Rückenstützen an Stöcken.

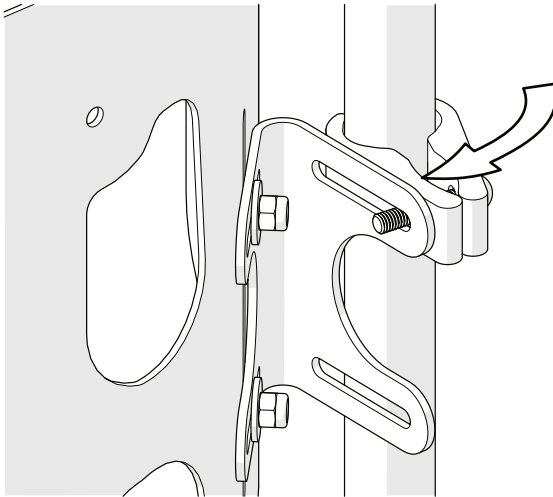

1. Schieben Sie die Rückenstütze zwischen die Stangen und richten Sie die oberen Schlitz in den gebogenen Halterungen (BR5030) mit den Schrauben in den Stangenklemmen aus.
2. Drehen Sie die Klemmen, bis die 35-mm-Bolzen (HBR071) in die oberen Schlitz in den gebogenen Halterungen (BR5030) gleiten.

3. Platzieren Sie eine innere Klemme und eine äußere Klemme um den Stock am unteren Schlitz jeder gebogenen Halterung und befestigen Sie sie mit einer 35-mm-Innensechskantschraube.
4. Befestigen Sie jede Stockklemme an der gebogenen Halterung, indem Sie eine Unterlegscheibe (HBR035) und eine Nylon-Kontermutter (HBR034) auf das Gewindeende der 35-mm-Innensechskantschraube (HBR071) setzen.

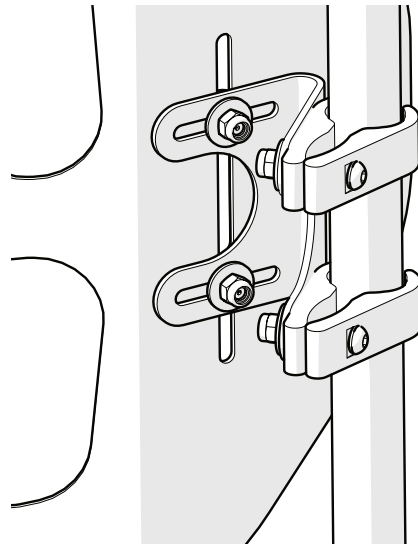

E. Ziehen Sie die Befestigungselemente mit dem vorgeschriebenen Drehmoment an.

1. Wenn alle Einstellungen vorgenommen wurden und sich die Hardware in der gewünschten Position befindet, ziehen Sie die Befestigungselemente mit den auf Seite 3, „Drehmomentangaben“, angegebenen Werten fest.



HINWEIS

Wenn Sie die Stöcke zusammenklappen können, sollte sich die Rückenstütze beim Transport des Rollstuhls in der zusammengeklappten Position befinden, insbesondere vor dem Verladen für Flugreisen.

Höhenverstellung der Quick Release-Hardware

1. Lösen Sie mit einem 10-mm-Schraubenschlüssel die M6-Muttern (A) an der Bolzenplatte.

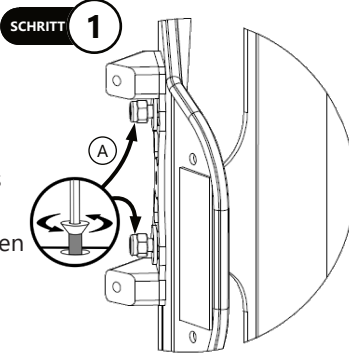

2. Schieben Sie die Noppenplatte entlang des vorgestanzten Schlitzes in der Rückenstütze nach oben oder unten, um die gewünschte Position zu erreichen.

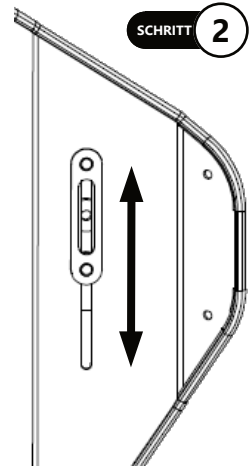

3. Ziehen Sie die Nylon-Sicherungsmuttern mit einem Drehmomentschlüssel an und sichern Sie sie. Siehe Seite 3 für die richtigen Drehmomentspezifikationen.



Breiteneinstellung der Quick Release-Hardware

1. Lösen Sie mit einem 10-mm-Schraubenschlüssel die M6-Muttern (A) an der Bolzenplatte.

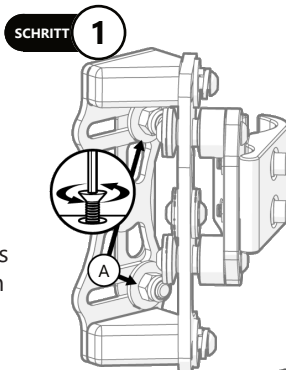

2. Schieben Sie die Noppenplatte entlang des vorgestanzten Schlitzes in der Rückenstütze nach oben oder unten, um die gewünschte Position zu erreichen.

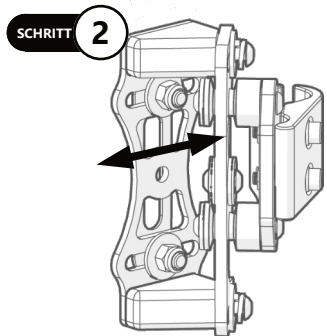

3. Ziehen Sie die Nylon-Sicherungsmuttern mit einem Drehmoment-schlüssel an und sichern Sie sie. Siehe Seite 3 für die richtigen Drehmomentspezifikationen.

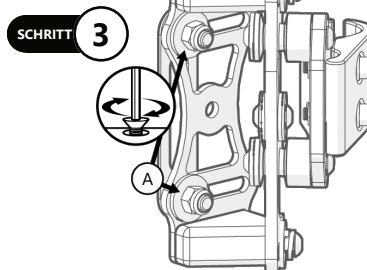

Winkleinstellung der Quick Release-Hardware

1. Lösen Sie auf jeder Seite der Hardware die oberen und unteren M6-Schrauben (A) mit einem 4-mm-Sechskantschlüssel.
2. Stellen Sie die Rückenstütze ein, um den gewünschten Benutzerwinkel zu erreichen. Es stehen ca. 20° Einstellwinkel zur Verfügung.
3. Nachdem die endgültigen Einstellungen abgeschlossen sind, ziehen Sie alle Schrauben wie auf Seite 3, Drehmomentspezifikationen, an.

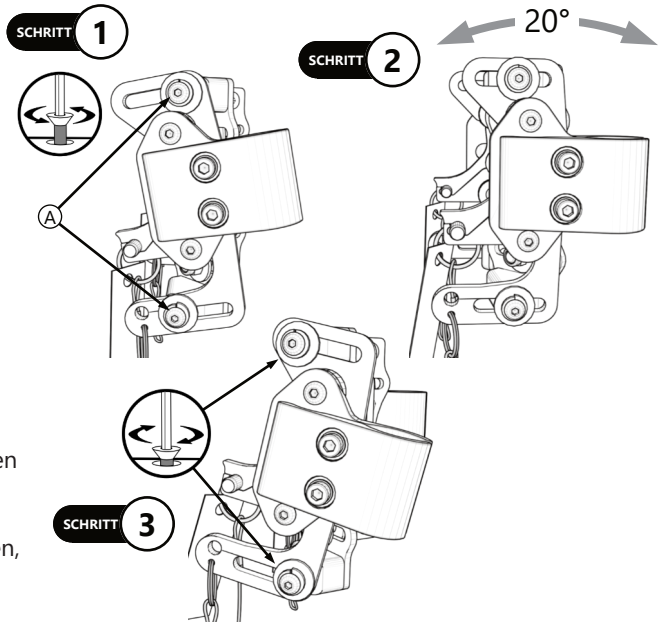

Tiefeneinstellung der Quick Release-Hardware

1. Lösen Sie auf jeder Seite der Hardware die oberen und unteren M6-Schrauben (A) mit einem 4-mm-Sechskantschlüssel.
2. Schieben Sie die Hardware (B) entlang der Verriegelungseinheit vorwärts oder rückwärts, um die gewünschte Tiefe zu erreichen.
3. Ziehen Sie nach Abschluss der Einstellung die Schrauben an, wie auf Seite 3, Drehmomentangaben, beschrieben.

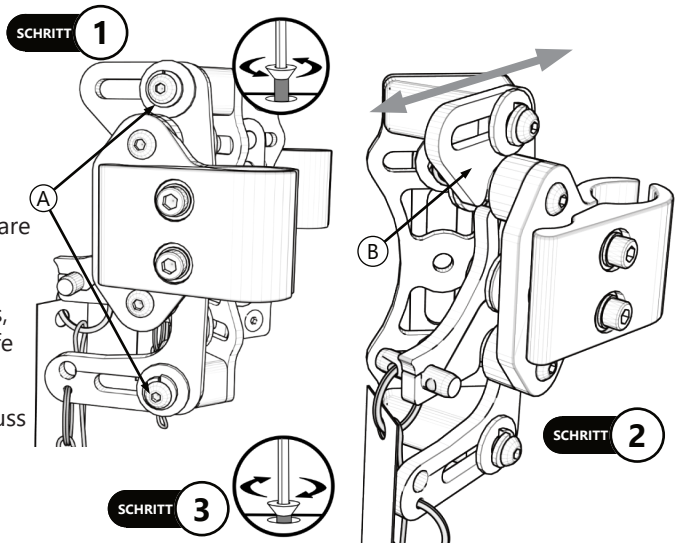

Höhenverstellung der 2-Point Pro-Hardware

1. Lösen Sie die beiden Nylon-Sicherungsmuttern, mit denen die Halterung an der Rückenstütze befestigt ist.

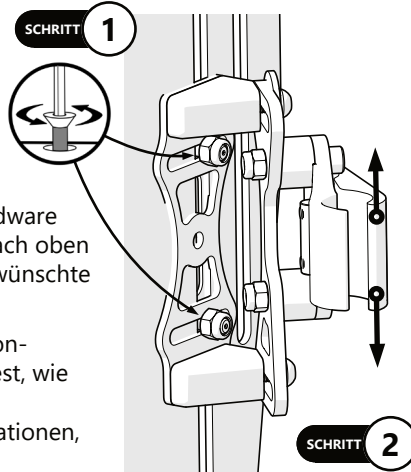

2. Bewegen Sie die Hardware oder die Rückenstütze nach oben oder unten in die gewünschte Position.

3. Ziehen Sie die Nylon-Sicherungsmuttern fest, wie auf Seite 3, Drehmomentspezifikationen, beschrieben.

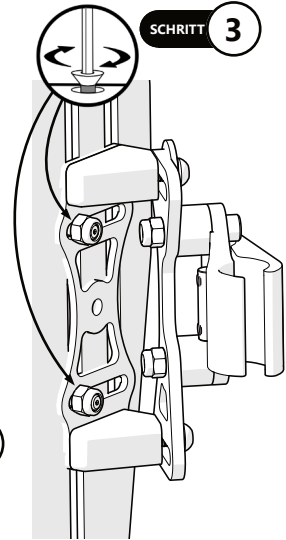

Breiteneinstellung der 2-Point Pro-Hardware

1. Lösen Sie die Nylon-Sicherungsmuttern, mit denen die Hardware an der Rückenstütze befestigt ist. Eine Breitenverstellung von ca. 2,54 cm (1 Zoll) ist verfügbar.

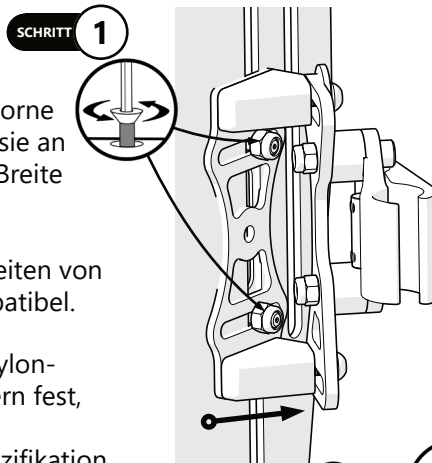

2. Bewegen Sie die Hardware nach vorne oder hinten, um sie an die gewünschte Breite anzupassen. Die Hardware ist mit Rückenlehnenbreiten von 10" bis 23" kompatibel.

3. Ziehen Sie die Nylon-Sicherungsmuttern fest, wie auf Seite 3, Drehmomentspezifikationen, beschrieben.

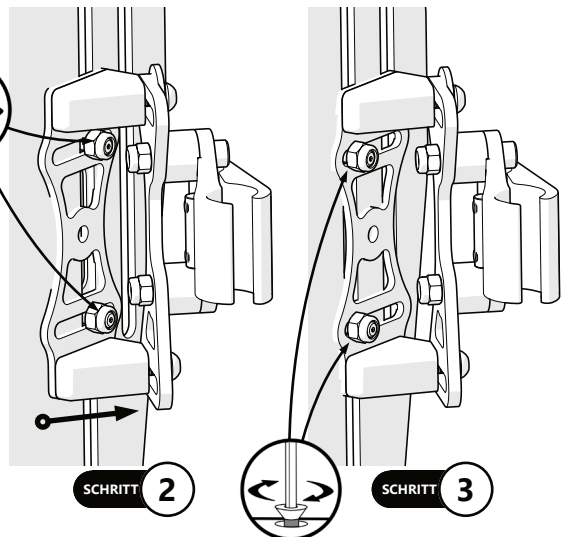

Winkeleinstellung der 2-Point Pro-Hardware

1. Lösen Sie die Rundkopfschrauben, mit denen die Hardware befestigt ist.

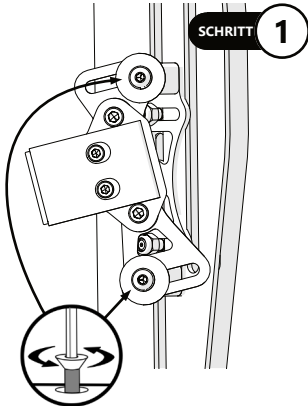

Es stehen ca. 20°
Einstellmöglichkeiten zur
Verfügung.

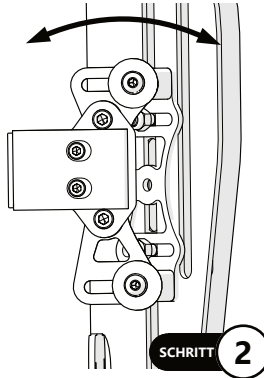

2. Stellen Sie den Winkel der Rückenlehne ein.

3. Ziehen Sie die Rundkopfschrauben wie auf Seite 3 Drehmomentangaben beschrieben an.

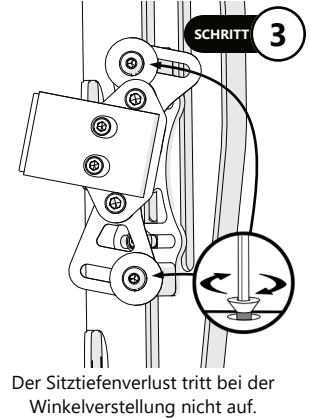

Tiefeneinstellung der 2-Point Pro-Hardware

1. Lösen Sie die Rundkopfschrauben, mit denen die Hardware befestigt ist.
2. Bewegen Sie die Hardware nach vorne oder hinten, um die Tiefe anzupassen. Eine Tiefeneinstellung von ca. 3,18 cm (1-1/4") ist verfügbar.*
3. Ziehen Sie die Rundkopfschrauben wie auf Seite 3 Drehmomentangabe n beschrieben an.

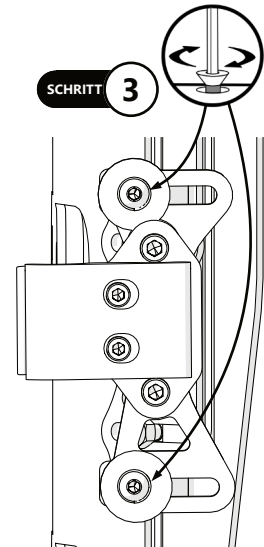
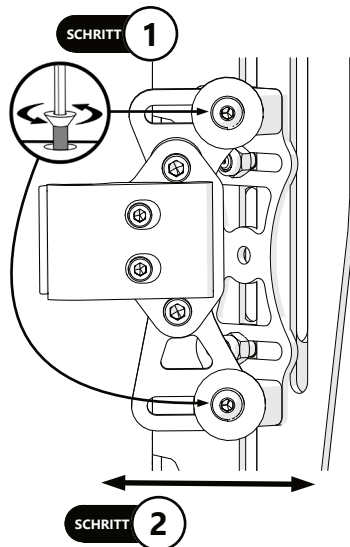

* Mittelmontage der Hardware positioniert das Rückenstützta hinter den Rückenpfosten. Die vordere Montage der Hardware positioniert das Rückenpolster um 5/8 Zoll nach vorne und die hintere Montage der Hardware positioniert das Rückenpolster um 5/8 Zoll nach hinten.

Höhenverstellung der 4-Point Pro-Hardware

Die Rückenstütze kann allein oder mit der Hardware höhenverstellt werden:

1. Lösen Sie die Nylon-Sicherungsmuttern, mit denen die gebogene Halterung an den Stockklemmen befestigt ist. Lösen Sie die Rundkopfschrauben, mit denen die Stockklemmen am Stock befestigt sind.
2. Schieben Sie die Hardware und die angebrachte Rückenstütze am Gehstock nach oben oder unten in die gewünschte Position.
3. Ziehen Sie die Halbrundkopfschrauben fest, mit denen die Stockklemmen am Stock befestigt sind, und ziehen Sie dann die Nylon-Sicherungsmuttern fest, mit denen die gebogene Halterung an den Stockklemmen befestigt ist.

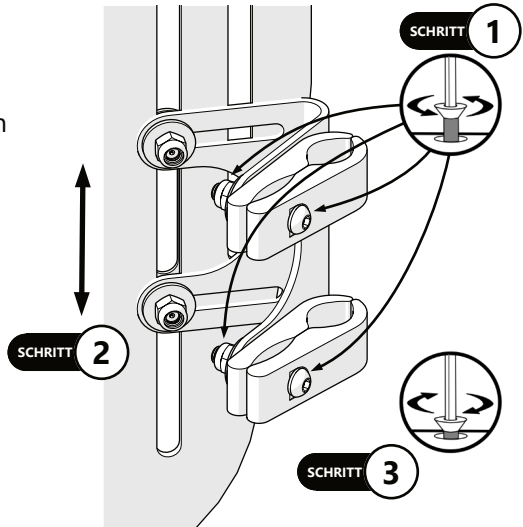

HINWEIS: Um die Höhe der Rückenstütze einzustellen, ohne die Hardware zu bewegen, verwenden Sie die beiden Nylon-Sicherungsmuttern, mit denen die Rückenstütze an der gebogenen Halterung befestigt wird.

Breiteneinstellung der 4-Point Pro Hardware

1. Lösen Sie die Nylon-Sicherungsmuttern, mit denen die Rückenstütze an der gebogenen Halterung befestigt ist.
2. Während Sie die gleiche vertikale Position der Rückenlehne beibehalten, schieben Sie die gebogene Halterung nach vorne oder hinten auf die gewünschte Breite.
3. Ziehen Sie die Nylon-Sicherungsmuttern fest, mit denen die Rückenstütze an der gebogenen Halterung befestigt ist, wie auf Seite 3, Drehmomentspezifikationen, beschrieben.

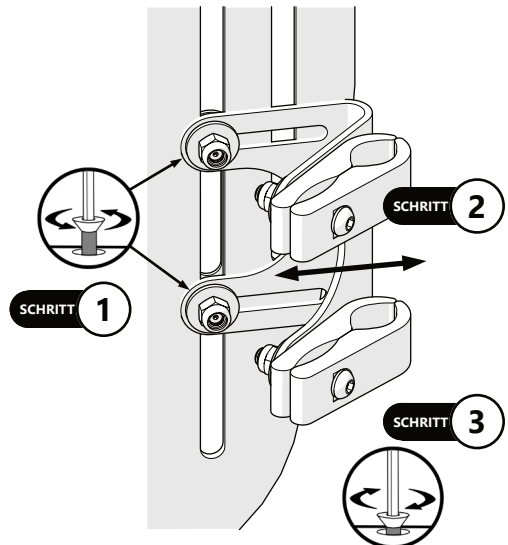

Winkleinstellung der 4-Point Pro-Hardware

1. Lösen Sie auf jeder Seite der Hardware die Nylon-Sicherungsmuttern, mit denen die gebogene Halterung an der Rückenstütze befestigt ist.
2. Stellen Sie den Winkel der Rückenstütze ein, um den gewünschten Benutzerwinkel zu erreichen.
3. Nachdem die Einstellung abgeschlossen ist, ziehen Sie die Nylon-Sicherungsmuttern fest, wie auf Seite 3, Drehmomentspezifikationen, beschrieben.

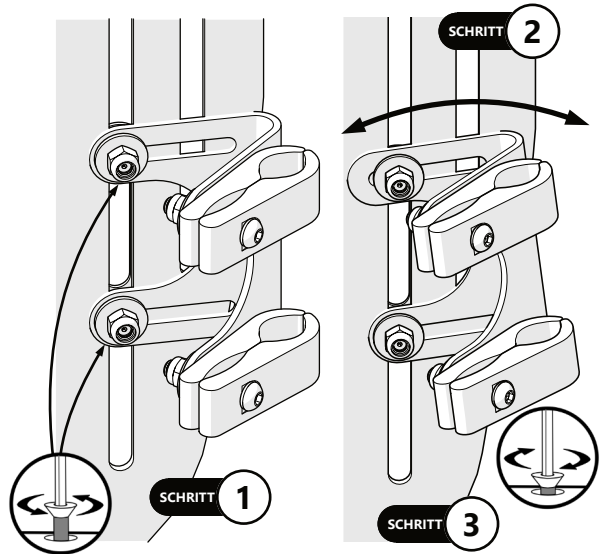

Tiefeneinstellung der 4-Point Pro-Hardware

1. Lösen Sie die Nylon-Sicherungsmuttern, mit denen die gebogene Halterung an den Stockklemmen befestigt ist.
2. Schieben Sie die gebogene Halterung bis zur gewünschten Tiefe vor oder zurück.
3. Ziehen Sie die Nylon-Sicherungsmuttern fest, mit denen die Rückenstütze an der gebogenen Halterung und die gebogene Halterung an den Stockklemmen befestigt sind, wie auf Seite 3, Drehmomentspezifikationen, beschrieben.

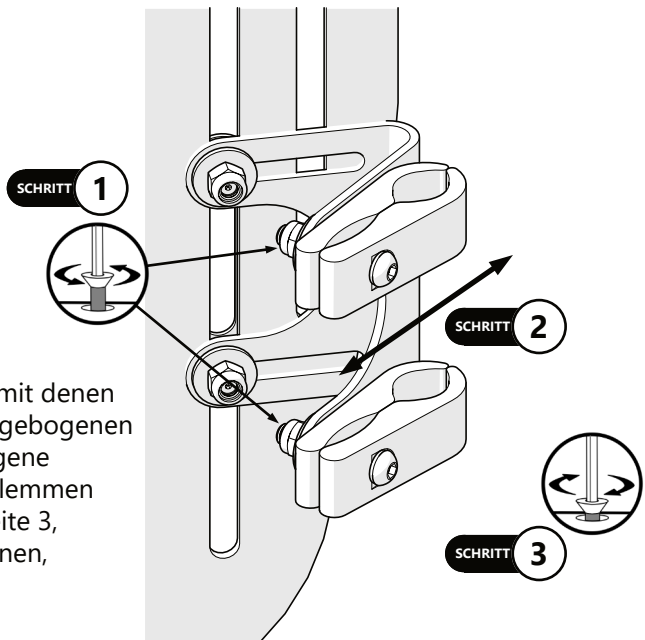

Zubehör

Loop-Griff



Der Schlaufengriff bietet einen stabilen, bequemen Griff, um das einfache Entfernen und Handhaben der Rückenschale und des Kissens zu erleichtern.

Datenschutzklappe



Die Sichtschutzklappe bietet Sichtschutz und Zugluftschutz, der zwischen die Basis der Rückenstütze und den Rollstuhlsitz passt. Es wird durch einen Reißverschluss am Baxx-Rücken und einen Klettverschluss am Sitzpolster befestigt.



Händlerunterstützung

Bei der erstmaligen Verwendung durch den Kunden wird empfohlen, dass der Händler oder Servicetechniker dem Kunden (dem Benutzer und/oder der Begleitperson) bei der Einrichtung behilflich ist und diese erklärt. Bei Bedarf kann der Händler letzte Anpassungen vornehmen.



VORSICHT

Baxx-Rückenstützen passen möglicherweise nicht zu jedem Stuhl. Wenden Sie sich bitte an Ihren Arzt oder Lieferanten, der Ihre Geräte bereitstellt. Versuchen Sie NICHT, die Rückenlehne anzubringen, wenn der Benutzer im Stuhl sitzt.

Benutzertests

Es ist wichtig, dass der Kunde die Installation vollständig kennt, wie sie verwendet wird und was angepasst werden kann, um so viel Mobilität wie möglich zu erreichen. Als Händler gehen Sie wie folgt vor:

- Erklären und zeigen Sie dem Kunden, wie Sie die Installation durchgeführt haben, und erklären Sie die Funktion der Hardware.
- Passen Sie die Hardware bei Bedarf an die richtige Position an.
- Erklären Sie dem Kunden mögliche Probleme und deren Lösung.



WARNUNG

Quick Release und **2-Point Pro** sind für den Transport zugelassene Hardware für die Baxx-Rückenunterstützung. Verwenden Sie **Baxx-Rückenstützen** nicht in einem Fahrzeug mit Hardware, die nicht für den Transit zugelassen ist.

Nutzungsbedingungen

Die Hardware ist für die Verwendung vorgesehen, wie sie vom Händler gemäß den Installationsanweisungen in diesem Handbuch installiert wurde.

- Die vorgesehenen Nutzungsbedingungen werden vom Händler oder Servicetechniker dem Benutzer und/oder der Begleitperson bei der ersten Verwendung mitgeteilt.
- Wenn sich die Nutzungsbedingungen erheblich ändern, wenden Sie sich bitte an Ihren Händler oder einen qualifizierten Servicetechniker, um übermäßigen Verschleiß oder unbeabsichtigte Schäden zu vermeiden.

Risiken und Kontraindikationen

- Verletzungsgefahr durch unsachgemäßen Gebrauch. Sitzpolster, die direkt mit der Haut in Berührung kommen, können funktionelle und hygienische Risiken hervorrufen, wenn das Produkt von einer anderen Person verwendet wird. Sie müssen zur Wiederverwendung ausgetauscht werden.
- Es gibt keine Kontraindikationen im Zusammenhang mit diesem Produkt.

Reinigung

- Reinigen Sie die Rückenschale mit einem weichen Tuch.
- Waschen Sie den Schaumstoffpolsterbezug von Hand mit mildem Seifenwasser oder Reinigungsmittel und lassen Sie ihn trocknen.
- Das Schaumstoffpolster sollte NICHT nass werden.



Schaum **NICHT** in Wasser eintauchen.
NICHT waschen oder in der Maschine trocknen.
NICHT von Hand bei Wassertemperaturen über 70°C waschen.



Institutionen **MÜSSEN** das Produkt zwischen mehreren Patientenanwendungen reinigen und desinfizieren.

Desinfektion

- Wischen Sie vorsichtig mit einem Tuch ab, das mit einem Haushaltsdesinfektionsmittel angefeuchtet ist.
- Schaum gründlich an der Luft trocknen lassen.

SICHERHEIT

Überprüfen Sie immer alle Befestigungsteile, Stellen Sie sicher, dass alle Befestigungselemente richtig angezogen sind, bevor Sie die Rückenstütze verwenden.



Maximale Gewichtskapazität
113,40 kg (250 Pfund)

Instandhaltung und Reparatur

Ihre BAXX-Rückenstütze ist mit der CE-Kennzeichnung versehen. Der Hersteller garantiert hiermit, dass dieses Medizinprodukt insgesamt den Anforderungen der Medizinprodukteverordnung (EU) 2017/745 entspricht. Die ordnungsgemäße Funktion der Kombination aus Rollstuhl/Untergestell und Rückensystem sollte vor jedem Gebrauch überprüft werden. Stellen Sie sicher, dass alle Schraubenbefestigungen regelmäßig überprüft und fest angezogen werden. Sicherheitsmuttern sollten nur einmal verwendet werden. Wenn sie mehrmals gelöst wurden, müssen diese Muttern ersetzt werden.

Sollten Ihnen Mängel auffallen, wenden Sie sich bitte umgehend an Ihren autorisierten Fachhändler, um diese beheben zu lassen. Dies ist besonders wichtig, wenn Sie bemerken, dass das Rückensystem oder die Rollstuhl-/Mobilitätsbasis an Stabilität verliert. Wir empfehlen Ihnen außerdem, den Rollstuhl regelmäßig alle 24 Monate von Ihrem autorisierten Fachhändler warten zu lassen.

Die in der folgenden Liste beschriebenen Funktionen müssen vom Benutzer in den angegebenen Abständen überprüft werden:

| Überprüfen | Vor Gebrauch | Monatlich |
|---|--------------|-----------|
| Mängel in der Rückenschale | | X |
| Schraubverbindungen auf festen Sitz prüfen | | X |
| Verriegelungsfunktion prüfen | | X |
| Montageadapter/Montagewinkel auf festen Sitz prüfen | | X |
| Verschmutzung der Rückenpolsterung | X | X |

Mit etwas technischem Geschick können Sie einige Teile Ihres Rollstuhls möglicherweise selbst warten, um einen reibungslosen Betrieb zu gewährleisten:

- Sollte Ihr Rückenlehensystem nass werden, empfehlen wir, es mit einem sauberen Handtuch abzutrocknen.
- Insbesondere während der ersten Nutzungsdauer und nach der Einstellung des Rollstuhls/der Basis sollten die Schraubverbindungen auf festen Sitz überprüft und ggf. nachgezogen werden. Sollte sich eine Schraubverbindung wiederholt lösen, wenden Sie sich bitte an Ihren Fachhändler.
- Sollte die Polsterung beschädigt sein, tauschen Sie diese bitte umgehend aus.

Instandsetzung

Durch falsche Einstellung und/oder Installationsfehler kann es zu schweren Verletzungen des Benutzers und Schäden am Produkt kommen. Alle Reparaturen sollten von qualifiziertem Personal durchgeführt werden.

HINWEIS

Ändern einer Baxx-Rückenstütze in irgendeiner Weise und/oder unsachgemäße Installation führt zum Erlöschen der Garantie.

Wiederverwendung

Das Rückensystem ist zur Wiederverwendung geeignet. Ähnlich wie Gebrauchsmaschinen oder Autos unterliegen Produkte, die wiederverwendet werden, einer erhöhten Belastung. Merkmale und Funktionen dürfen sich nicht in einer Weise ändern, die Patienten oder andere Personen im Lebenszyklus des Produkts gefährden könnte.

Basierend auf Marktbeobachtungen und dem aktuellen Stand der Technik hat der Hersteller errechnet, dass das Rückensystem bei sachgemäßem Gebrauch und unter Beachtung der Service- und Wartungshinweise (Schale und Befestigungselemente: 5 Jahre; Pad: 2 Jahre). Zeiten, in denen das Produkt beim Händler oder beim Kostenträger gelagert wird, werden in diesen Zeitraum nicht einbezogen. Es muss jedoch klar darauf hingewiesen werden, dass das Rückensystem bei entsprechender Pflege und Wartung weit über diesen definierten Zeitraum hinaus zuverlässig funktioniert.

Im Falle einer Wiederverwendung muss das entsprechende Produkt zunächst gründlich gereinigt und desinfiziert werden. Anschließend muss das Produkt von einem autorisierten Fachmann auf Zustand, Abnutzung und eventuelle Schäden untersucht werden. Abgenutzte und beschädigte Bauteile (insbesondere Polstermaterialien) sowie Bauteile, die nicht passen oder für den Benutzer nicht geeignet sind, müssen ausgetauscht werden.

Informationen zur Entsorgung

Soll ein Produkt entsorgt werden, müssen alle am Produkt befindlichen Komponenten entsprechend den im jeweiligen Land geltenden Umweltschutzbestimmungen ordnungsgemäß entsorgt werden.

| | |
|---|---------------|
| Customer Satisfaction | i |
| General | i |
| Important Information | ii-iii |
| Warranty | ii |
| Supplier Reference..... | ii |
| Warning Labels..... | iii |
| Limited Liability..... | iii |
| Design and Function | 1-4 |
| Intended Use..... | 1 |
| Seating Philosophy..... | 1 |
| Back Support Contours..... | 2 |
| Head Support Compatibility | 2 |
| Back Support Sizing Tables..... | 3-4 |
| Installation | 5-14 |
| Installation Plan..... | 5 |
| Torque Specification..... | 5 |
| Tools Required..... | 5 |
| Quick Release Mounting Hardware | 6-8 |
| 2-point Pro Mounting Hardware | 7-9 |
| 4-point Pro Mounting Hardware | 12-14 |
| Adjustment | 15-21 |
| Quick Release Hardware Height Adjustment..... | 15 |
| Quick Release Hardware Width Adjustment | 15 |
| Quick Release Hardware Angle Adjustment..... | 16 |
| Quick Release Hardware Depth Adjustment | 16 |
| 2-Point Pro Hardware Height Adjustment | 17 |
| 2-Point Pro Hardware Width Adjustment..... | 17 |
| 2-Point Pro Hardware Angle Adjustment..... | 18 |
| 2-Point Pro Hardware Depth Adjustment | 18 |
| 4 Point Pro Hardware Height Adjustment..... | 19 |
| 4 Point Pro Hardware Width Adjustment..... | 19 |
| 4 Point Pro Hardware Angle Adjustment..... | 20 |
| 4 Point Pro Hardware Depth Adjustment..... | 20 |
| Accessories | 21 |
| First-Time Use..... | 22 |
| Dealer Assistance | 22 |
| User Testing..... | 22 |
| Conditions of Use..... | 22 |
| Risks and Contraindications..... | 22 |
| Cleaning and Maintenance | 23-24 |
| Cleaning..... | 23 |
| Disinfection..... | 23 |
| Maintenance and Repair | 23 |
| Repairs..... | 24 |
| Re-Use/Disposal | 25 |
| Re-Use | 25 |
| Disposal..... | 25 |

Customer Satisfaction

Stealth Products is committed to 100% customer satisfaction. Your complete satisfaction is important to us. Please contact us with feedback or suggestions to help us improve the quality and usability of our products.

You may reach us at:



Stealth Products, LLC
104 John Kelly Drive, Burnet, TX 78611

Phone: (512) 715-9995

Fax: (512) 715-9954

Toll Free: (800) 965-9229

Toll Free: (800) 806-1225

info@stealthproducts.com

www.stealthproducts.com



| | | |
|---|---|---|
| EC REP MDSS GmbH Schiffgraben 41 30175 Hannover Germany | CH REP SODIMED SA Chemin Praz Devant 12 1032 Romanel sur-Lausanne Switzerland | UK Authorized Representative MDSS-UK RP 6 Wilmslow Road, Rusholme Manchester M14 5TP United Kingdom |
|---|---|---|

General

Read and understand all instructions prior to the use of the product. Failure to adhere to instructions and warnings in this document may result in property damage, injury, or death. Product misuse or failure to follow instructions will void the warranty.

Immediately discontinue use if any function is compromised, if parts are missing or loose, or if any component shows signs of excessive wear. Consult with your supplier for repair, adjustment, or replacement.

All persons responsible for fitting, adjustment, and daily use of the devices discussed in these instructions must be familiar with and understand all safety aspects of the devices mentioned. In order for our products to be used successfully, you must read and understand all instructions and warnings, and maintain our products according to our instructions on care and maintenance.

The installation instructions will guide you through this product's options and possibilities.

Instructions are written with the expressed intent of use with standard configurations. They also contain important safety and maintenance information, as well as describe possible problems that can arise during use. For further assistance, or more advanced applications, please contact your supplier or **Stealth Products** at (512) 715-9995 or toll free at (800) 965-9229.

Always keep the operating instructions in a safe place so they may be referenced as necessary.

All information, pictures, illustrations, and specifications are based on the product information that was available at the time of printing. Pictures and illustrations shown in these instructions are representative examples and are not intended to be exact depictions of the various parts of the product.

 **CAUTION**

These products are designed to be fitted, applied, and installed exclusively by a healthcare professional trained for these purposes. The fitting, application, and installation by a non-qualified individual could result in serious injury.

Warranty

Our products are designed, manufactured, and produced to the highest of standards. If any defect in material or workmanship is found, Stealth Products will repair or replace the product at our discretion. Any implied warranty, including the implied warranties of merchantability and fitness for a particular purpose, shall not extend beyond the duration of this warranty. **Stealth Products** does not warrant damage due to, but not limited to: misuse, abuse, or misapplication of product, and/or modification of product without written approval from **Stealth Products, LLC**. Any alteration or lack of serial number, where applicable, will automatically void all warranty.

Stealth Products, LLC is liable for replacement parts only. **Stealth Products, LLC** is not liable for any incurred labor costs.

Stealth Products warrants against failure due to defective materials or workmanship:

Covers: 2 years

Hardware: 5 years

Electronics: 3 years

In the event of a product failure covered by our warranty, please follow the procedures outlined below:

Call **Stealth Products** at (512) 715-9995 or toll free at (800) 965-9229.

Request a Return Authorization (RA) form from the Returns Department and follow the documentation instructions.

You can download additional copies of this manual by accessing the Stealth website (<https://stlpro.site/stealth-docs>) and searching "Ottobock Baxx" in the search bar at the top of the page.

Supplier Reference

| | |
|-----------------------|--|
| Supplier: | |
| Telephone: | |
| Address: | |
| | |
| Purchase Date: | |
| Model: | |

Important Information

Warning Labels

Warnings are included for the safety of the user, client, operator, and property. Please read and understand what the signal words **DANGER**, **WARNING**, **CAUTION**, **NOTICE**, and **SAFETY** mean, and how they could affect the user, those around the user, and property.



DANGER

Identifies an **imminent** situation which, if not avoided, may result in **severe injury, death, and property damage**.



WARNING

Identifies a **potential** situation which, if not avoided, may result in **severe injury, death, and property damage**.



CAUTION

Identifies a **potential** situation which, if not avoided, may result in **minor to moderate injury and property damage**.

NOTICE

Identifies important information not related to injury, but possible **property damage**.

SAFETY

Indicates steps or instructions for safe practices, reminders of safe procedures, or important safety equipment that may be necessary.

Limited Liability

Stealth Products, LLC accepts no liability for personal injury or damage to property that may arise from the failure of the user or other persons to follow the recommendations, warnings, and instructions in this manual.

Stealth Products does not hold responsibility for final integration of final assembly of product to end user. **Stealth Products** is not liable for user death or injury.

NOTICE

Availability of IFU for users with sub-normal vision or visual impairment: The IFU is available electronically and can be manipulated in order to size the letters appropriately to access the information, as well as using the reading feature available in the file reading software.

Intended Use

The **Ottobock Baxx Line** expands our seating and positioning portfolio and is designed to complement our seat cushions as part of our overall Seating Philosophy.

Ottobock Baxx Line, divided into the Aluminium Back Series (AL) and the Aluminium Series Flat Top (AFT), provides posterior and lateral support to the trunk.

A choice of five heights, three contours and eleven back widths provides a wide range of shell shapes to match the individual support needs of the user. More than 160 possible combinations are available. A special highlight is the ability to choose between several colours of the back shell. **Ottobock Baxx** are made from aluminium, and easy to install. The **Baxx** system is designed to fit a large variety of **Ottobock** and third party wheelchairs.

Baxx Line positively affects the health and well-being of users due to their ergonomic shape. Poor long-term sitting postures are associated with health problems. The form and specific trunk support provided by the **Baxx Line** promotes improved sitting postural stability and comfort.

Seating Philosophy

At Ottobock, every wheelchair user has a unique combination of requirements and priorities necessitating tailored wheelchair seating solutions, often using a combination of different wheelchair and seating products.

Seating solutions should consider:

- **User comfort:** *static and dynamic seating tolerance.*
- **Functional independence:** *postural influences on mobility, communication, field of vision, breathing and swallowing, etc.*
- **Purposeful movement:** *vital for independence, mobility, comfort, and well-being.*
- **Safety:** *risk management balanced against potential benefits.*
- **Pelvic position:** *influence on spinal shape, neck and head position.*
- **Foot position:** *impact on the pelvis position.*
- **Postural alignment and stability:** *effect of static and dynamic situation on positioning (up/down slopes, traversing cambers or when the wheelchair is used as a seat in a vehicle).*
- **Flexible postural changes:** *need for corrective support.*
- **Fixed postural changes:** *need to accommodate and support.*
- **Muscle tone:** *positioning influences muscle tone and reflexes.*
- **Tissue tolerance:** *vulnerability to pressure, shear, and unfavorable micro-climate conditions.*

Back Support Contours



Active Contour

64 mm (2.5") Depth

For users with good postural stability, or those who require separate lateral supports, e.g. scoliosis.

Deep Contour

100mm (4") Depth

For users who require moderate integral lateral supports, e.g. mild postural instability.



Extra Deep Contour

150mm (6") Depth

For users who would benefit from a high level of integral lateral support, e.g. significant postural instability.

Head Support Compatibility

Baxx back shells are designed to accommodate a wide range of headrests and headrest adapters. Please consult the tables on the following page to determine if your back support has been outfitted with pre-drilled holes to accommodate headrest mounting hardware.

| AL Series | | | AFT Series | |
|------------|---------------|-----------------|-------------|--------------|
| Length | | | Length | |
| <i>Low</i> | <i>Medium</i> | <i>Standard</i> | <i>Tall</i> | <i>Xtall</i> |
| 254 mm | 330.2 mm | 406.4 mm | 457.2 mm | 508 mm |
| Width | | | Width | |
| 25-51 cm | 25-51 cm | 25-51 cm | 25-51 cm | 25-51 cm |

Back Support Sizing Tables

| Baxx Shell Sizing - 254mm (10") Height | | | | | | | | | | |
|--|----|-------------------------|--------------|--------|-------|-------|----------|----------|---------|-----------------|
| Width | | Contour | Part | Height | Width | Depth | 2pt Pro* | 4pt Pro* | QR* | Headrest Holes? |
| mm | in | | | | | | | | | |
| 254.0 | 10 | Active (63.5 mm - 2.5") | 477D00=SR100 | 254 | 188.0 | 53.3 | 276-232 | 275-220 | 288-243 | YES |
| | | Deep (100 mm -4") | 477D00=SR101 | 254 | 182.9 | 66.6 | 278-233 | 276-222 | 288-243 | YES |
| 279.4 | 11 | Active (63.5 mm - 2.5") | 477D00=SR102 | 254 | 213.4 | 53.3 | 301-257 | 300-246 | 311-266 | YES |
| | | Deep (100 mm -4") | 477D00=SR103 | 254 | 205.7 | 96.5 | 304-260 | 302-248 | 314-269 | YES |
| 304.8 | 12 | Active (63.5 mm - 2.5") | 477D00=SR104 | 254 | 233.7 | 55.9 | 327-282 | 326-281 | 337-292 | YES |
| | | Deep (100 mm -4") | 477D00=SR105 | 254 | 238.7 | 99.1 | 329-284 | 318-273 | 337-292 | YES |
| 330.2 | 13 | Active (63.5 mm - 2.5") | 477D00=SR108 | 254 | 259.1 | 55.9 | 352-307 | 351-296 | 362-317 | NO |
| | | Deep (100 mm -4") | 477D00=SR109 | 254 | 261.6 | 98.6 | 354-309 | 353-298 | 364-319 | NO |
| 355.6 | 14 | Active (63.5 mm - 2.5") | 477D00=SR112 | 254 | 284.5 | 55.9 | 377-332 | 376-322 | 387-342 | NO |
| | | Deep (100 mm -4") | 477D00=SR113 | 254 | 322.6 | 119.4 | 378-333 | 377-323 | 388-343 | NO |
| 381.0 | 15 | Active (63.5 mm - 2.5") | 477D00=SR118 | 254 | 309.9 | 58.4 | 403-358 | 401-347 | 412-367 | NO |
| | | Deep (100 mm -4") | 477D00=SR119 | 254 | 350.5 | 121.9 | 403-358 | 401-347 | 412-367 | NO |
| 406.4 | 16 | Active (63.5 mm - 2.5") | 477D00=SR124 | 254 | 335.3 | 58.2 | 428-383 | 427-372 | 438-393 | NO |
| | | Deep (100 mm -4") | 477D00=SR125 | 254 | 375.9 | 121.9 | 428-383 | 427-373 | 438-393 | NO |
| 431.8 | 17 | Active (63.5 mm - 2.5") | 477D00=SR131 | 254 | 360.7 | 58.4 | 454-409 | 452-398 | 465-419 | NO |
| | | Deep (100 mm -4") | 477D00=SR132 | 254 | 401.3 | 127.0 | 453-407 | 451-397 | 462-418 | NO |
| 457.2 | 18 | Active (63.5 mm - 2.5") | 477D00=SR138 | 254 | 386.1 | 58.4 | 479-434 | 478-423 | 488-443 | NO |
| | | Deep (100 mm -4") | 477D00=SR139 | 254 | 426.7 | 127.0 | 478-433 | 477-422 | 488-452 | NO |
| 482.6 | 19 | Active (63.5 mm - 2.5") | 477D00=SR145 | 254 | 411.5 | 61.0 | 504-459 | 502-448 | 514-469 | NO |
| | | Deep (100 mm -4") | 477D00=SR146 | 254 | 452.1 | 127.0 | 503-458 | 501-447 | 513-468 | NO |
| 508.0 | 20 | Active (63.5 mm - 2.5") | 477D00=SR152 | 254 | 436.9 | 61.0 | 530-485 | 529-479 | 540-495 | NO |
| | | Deep (100 mm -4") | 477D00=SR153 | 254 | 477.5 | 129.5 | 528-483 | 527-472 | 538-502 | NO |

| Baxx Shell Sizing - 330.2mm (13") Height | | | | | | | | | | |
|--|----|-------------------------|--------------|--------|-------|-------|----------|----------|---------|-----------------|
| Width | | Contour | Part | Height | Width | Depth | 2pt Pro* | 4pt Pro* | QR* | Headrest Holes? |
| mm | in | | | | | | | | | |
| 304.8 | 12 | Active (63.5 mm - 2.5") | 477D00=SR106 | 330.2 | 233.7 | 55.9 | 329-284 | 326-281 | 337-292 | YES |
| | | Deep (100 mm -4") | 477D00=SR107 | 330.2 | 238.8 | 99.1 | 329-284 | 318-273 | 337-292 | YES |
| 330.2 | 13 | Active (63.5 mm - 2.5") | 477D00=SR110 | 330.2 | 259.1 | 55.9 | 352-307 | 351-296 | 362-317 | YES |
| | | Deep (100 mm -4") | 477D00=SR111 | 330.2 | 261.6 | 98.6 | 352-307 | 353-298 | 364-319 | YES |
| 355.6 | 14 | Active (63.5 mm - 2.5") | 477D00=SR114 | 330.2 | 284.5 | 55.9 | 377-332 | 376-322 | 387-342 | YES |
| | | Deep (100 mm -4") | 477D00=SR115 | 330.2 | 322.6 | 119.4 | 378-333 | 377-323 | 388-343 | YES |
| 381.0 | 15 | Active (63.5 mm - 2.5") | 477D00=SR120 | 330.2 | 309.9 | 58.4 | 403-358 | 401-347 | 412-367 | NO |
| | | Deep (100 mm -4") | 477D00=SR121 | 330.2 | 350.5 | 121.9 | 403-358 | 401-347 | 412-367 | NO |
| 406.4 | 16 | Active (63.5 mm - 2.5") | 477D00=SR126 | 330.2 | 335.3 | 58.2 | 428-383 | 427-372 | 438-393 | NO |
| | | Deep (100 mm -4") | 477D00=SR127 | 330.2 | 375.9 | 121.9 | 428-383 | 427-373 | 438-393 | NO |
| 431.8 | 17 | Active (63.5 mm - 2.5") | 477D00=SR133 | 330.2 | 360.7 | 58.4 | 454-409 | 452-398 | 465-419 | NO |
| | | Deep (100 mm -4") | 477D00=SR134 | 330.2 | 401.3 | 127.0 | 453-407 | 451-397 | 462-418 | NO |
| 457.2 | 18 | Active (63.5 mm - 2.5") | 477D00=SR140 | 330.2 | 386.1 | 58.4 | 479-434 | 478-423 | 488-443 | NO |
| | | Deep (100 mm -4") | 477D00=SR141 | 330.2 | 426.7 | 127.0 | 478-433 | 477-422 | 488-452 | NO |
| 482.6 | 19 | Active (63.5 mm - 2.5") | 477D00=SR147 | 330.2 | 411.5 | 61.0 | 504-459 | 502-448 | 514-469 | NO |
| | | Deep (100 mm -4") | 477D00=SR148 | 330.2 | 452.1 | 127.0 | 503-458 | 501-447 | 513-468 | NO |
| 508.0 | 20 | Active (63.5 mm - 2.5") | 477D00=SR154 | 330.2 | 436.9 | 61.0 | 530-485 | 529-479 | 540-495 | NO |
| | | Deep (100 mm -4") | 477D00=SR155 | 330.2 | 477.5 | 129.5 | 528-483 | 527-472 | 538-502 | NO |

* approximate

NOTICE

Only use the hardware supplied with the **Baxx** back support. Do not substitute any other screws, brackets, or clamps. Use of alternative hardware or mounting brackets will void the warranty.

Design and Function

Baxx Shell Sizing - 406.4mm (16") Height

| Width | | Contour | Part | Height | Width | Depth | 2pt Pro* | 4pt Pro* | QR* | Headrest Holes? |
|-------|----|-------------------------|--------------|--------|-------|-------|----------|----------|---------|-----------------|
| mm | in | | | | | | | | | |
| 355.6 | 14 | Active (63.5 mm - 2.5") | 477D00-SR116 | 406.4 | 284.5 | 55.9 | 377-332 | 376-322 | 387-342 | YES |
| | | Deep (100 mm -4") | 477D00-SR117 | 406.4 | 322.6 | 119.4 | 378-333 | 377-323 | 388-343 | YES |
| 381.0 | 15 | Active (63.5 mm - 2.5") | 477D00-SR122 | 406.4 | 309.9 | 58.4 | 403-358 | 401-347 | 412-367 | YES |
| | | Deep (100 mm -4") | 477D00-SR123 | 406.4 | 350.5 | 121.9 | 403-358 | 401-347 | 412-367 | YES |
| 406.4 | 16 | Active (63.5 mm - 2.5") | 477D00-SR128 | 406.4 | 335.3 | 58.4 | 428-383 | 427-372 | 438-393 | YES |
| | | Deep (100 mm -4") | 477D00-SR129 | 406.4 | 375.9 | 121.9 | 428-383 | 427-373 | 438-393 | YES |
| | | Extra Deep (100 mm -4") | 477D00-SR130 | 406.4 | 395.9 | 171.2 | 428-383 | 427-373 | 438-393 | YES |
| 431.8 | 17 | Active (63.5 mm - 2.5") | 477D00-SR135 | 406.4 | 360.7 | 58.4 | 454-409 | 452-398 | 465-419 | YES |
| | | Deep (100 mm -4") | 477D00-SR136 | 406.4 | 401.3 | 127.0 | 453-407 | 451-397 | 462-418 | YES |
| | | Extra Deep (100 mm -4") | 477D00-SR137 | 406.4 | 421.3 | 177.8 | 453-407 | 451-397 | 462-418 | YES |
| 457.2 | 18 | Active (63.5 mm - 2.5") | 477D00-SR142 | 406.4 | 386.1 | 58.4 | 479-434 | 478-423 | 488-443 | YES |
| | | Deep (100 mm -4") | 477D00-SR143 | 406.4 | 426.7 | 127.0 | 478-433 | 477-422 | 488-452 | YES |
| | | Extra Deep (100 mm -4") | 477D00-SR144 | 406.4 | 446.7 | 177.8 | 478-433 | 477-422 | 488-452 | YES |
| 482.6 | 19 | Active (63.5 mm - 2.5") | 477D00-SR149 | 406.4 | 411.5 | 61.0 | 504-459 | 502-448 | 514-469 | YES |
| | | Deep (100 mm -4") | 477D00-SR150 | 406.4 | 452.1 | 127.0 | 503-458 | 501-447 | 513-468 | YES |
| | | Extra Deep (100 mm -4") | 477D00-SR151 | 406.4 | 472.1 | 177.8 | 503-458 | 501-447 | 513-468 | YES |
| 508.0 | 20 | Active (63.5 mm - 2.5") | 477D00-SR156 | 406.4 | 436.9 | 61.0 | 530-485 | 529-479 | 540-495 | YES |
| | | Deep (100 mm -4") | 477D00-SR157 | 406.4 | 477.5 | 129.5 | 528-483 | 527-472 | 538-502 | YES |
| | | Extra Deep (100 mm -4") | 477D00-SR158 | 406.4 | 497.5 | 180.6 | 528-483 | 527-472 | 538-502 | YES |

Baxx Shell Sizing - 457.2mm (18") Height

| Width | | Contour | Part | Height | Width | Depth | 2pt Pro* | 4pt Pro* | QR* | Headrest Holes? |
|-------|----|-------------------------|--------------|--------|-------|-------|----------|----------|---------|-----------------|
| mm | in | | | | | | | | | |
| 406.4 | 16 | Active (63.5 mm - 2.5") | 477D00-SR160 | 457.2 | 335.8 | 69.6 | 425-380 | 423-369 | 436-391 | YES |
| | | Deep (100 mm -4") | 477D00-SR161 | 457.2 | 373.4 | 127.0 | 429-384 | 427-373 | 440-395 | YES |
| | | Extra Deep (100 mm -4") | 477D00-SR162 | 457.2 | 396.5 | 173.5 | 429-384 | 427-373 | 440-395 | YES |
| 431.8 | 17 | Active (63.5 mm - 2.5") | 477D00-SR166 | 457.2 | 361.2 | 69.6 | 450-405 | 449-394 | 461-416 | YES |
| | | Deep (100 mm -4") | 477D00-SR167 | 457.2 | 398.8 | 127.0 | 453-408 | 451-397 | 464-420 | YES |
| | | Extra Deep (100 mm -4") | 477D00-SR168 | 457.2 | 421.1 | 176.8 | 453-408 | 451-397 | 462-418 | YES |
| 457.2 | 18 | Active (63.5 mm - 2.5") | 477D00-SR172 | 457.2 | 386.6 | 69.6 | 475-431 | 478-423 | 487-441 | YES |
| | | Deep (100 mm -4") | 477D00-SR173 | 457.2 | 424.2 | 127.0 | 479-434 | 478-423 | 490-445 | YES |
| | | Extra Deep (100 mm -4") | 477D00-SR174 | 457.2 | 446.5 | 176.8 | 479-434 | 478-423 | 490-445 | YES |
| 482.6 | 19 | Active (63.5 mm - 2.5") | 477D00-SR178 | 457.2 | 412.0 | 69.6 | 501-456 | 502-448 | 512-467 | YES |
| | | Deep (100 mm -4") | 477D00-SR179 | 457.2 | 449.6 | 127.0 | 504-448 | 501-447 | 515-470 | YES |
| | | Extra Deep (100 mm -4") | 477D00-SR180 | 457.2 | 471.4 | 178.3 | 504-448 | 501-447 | 515-470 | YES |
| 508.0 | 20 | Active (63.5 mm - 2.5") | 477D00-SR184 | 457.2 | 437.4 | 69.6 | 526-482 | 524-470 | 537-492 | YES |
| | | Deep (100 mm -4") | 477D00-SR185 | 457.2 | 475.0 | 127.0 | 528-483 | 527-472 | 539-494 | YES |
| | | Extra Deep (100 mm -4") | 477D00-SR186 | 457.2 | 498.9 | 180.8 | 528-483 | 527-472 | 539-494 | YES |

Baxx Shell Sizing - 508.0mm (20") Height

| Width | | Contour | Part | Height | Width | Depth | 2pt Pro* | 4pt Pro* | QR* | Headrest Holes? |
|-------|----|-------------------------|--------------|--------|-------|-------|----------|----------|---------|-----------------|
| mm | in | | | | | | | | | |
| 406.4 | 16 | Active (63.5 mm - 2.5") | 477D00-SR163 | 508.0 | 335.8 | 69.6 | 425-380 | 423-369 | 436-391 | YES |
| | | Deep (100 mm -4") | 477D00-SR164 | 508.0 | 373.4 | 127.0 | 429-384 | 427-373 | 440-395 | YES |
| | | Extra Deep (100 mm -4") | 477D00-SR165 | 508.0 | 396.5 | 173.5 | 429-384 | 427-373 | 440-395 | YES |
| 431.8 | 17 | Active (63.5 mm - 2.5") | 477D00-SR169 | 508.0 | 361.2 | 69.6 | 450-405 | 449-394 | 461-416 | YES |
| | | Deep (100 mm -4") | 477D00-SR170 | 508.0 | 398.8 | 127.0 | 453-408 | 451-397 | 464-420 | YES |
| | | Extra Deep (100 mm -4") | 477D00-SR171 | 508.0 | 421.1 | 176.8 | 453-408 | 451-397 | 464-420 | YES |
| 457.2 | 18 | Active (63.5 mm - 2.5") | 477D00-SR175 | 508.0 | 386.6 | 69.6 | 475-431 | 473-420 | 487-441 | YES |
| | | Deep (100 mm -4") | 477D00-SR176 | 508.0 | 424.2 | 127.0 | 479-434 | 478-423 | 490-445 | YES |
| | | Extra Deep (100 mm -4") | 477D00-SR177 | 508.0 | 446.5 | 176.8 | 479-434 | 478-423 | 490-445 | YES |
| 482.6 | 19 | Active (63.5 mm - 2.5") | 477D00-SR181 | 508.0 | 412.0 | 69.6 | 501-456 | 499-445 | 512-467 | YES |
| | | Deep (100 mm -4") | 477D00-SR182 | 508.0 | 449.6 | 127.0 | 504-459 | 501-448 | 515-470 | YES |
| | | Extra Deep (100 mm -4") | 477D00-SR183 | 508.0 | 471.4 | 178.3 | 504-459 | 501-448 | 515-470 | YES |
| 508.0 | 20 | Active (63.5 mm - 2.5") | 477D00-SR187 | 508.0 | 437.4 | 69.6 | 526-482 | 526-470 | 537-492 | YES |
| | | Deep (100 mm -4") | 477D00-SR188 | 508.0 | 475.0 | 127.0 | 528-483 | 527-472 | 539-494 | YES |
| | | Extra Deep (100 mm -4") | 477D00-SR189 | 508.0 | 498.9 | 180.8 | 528-483 | 527-472 | 539-494 | YES |

* approximate

Installation Plan

Set up an installation plan before installing hardware on the back shell. This plan should specify:

- Where the clamps should be located on the canes.
- The proper height of the hardware for the user.
- The correct angle and depth of the hardware for the user.

Torque Specifications

The torque specifications for the fasteners of Quick Release, 2-Point Pro, and 4-Point Pro mounting hardware are as follows:

| Fastener | Torque Specification |
|--------------------------|----------------------|
| M5 x 0.8 x 22 SHS | 5.1 N·m / 45.1 in-lb |
| M5 x 0.8 x 25 SHS | 5.1 N·m / 45.1 in-lb |
| M6 x 1.0 x 20mm BHS | 8.7 N·m / 77 in-lb |
| M6 x 1.0 x 35mm BHS | 8.7 N·m / 77 in-lb |
| M6 x 1.0 Nylon Lock Nuts | 13.2 N·m / 117 in-lb |

Tools Required

The tools required to install the Quick Release, 2-Point Pro, and 4-Point Pro mounting hardware are as follows:

1. 4mm Hex Key
2. 10mm Wrench
3. Torque Wrench (N·m/in-lb)

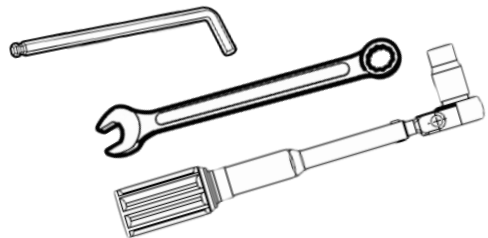

WARNING

Protect all backs from blunt forces that may cause damage and/or breakage

NOTICE

Only use the hardware supplied with the **Baxx** back support. Do not substitute any other screws, brackets, or clamps. Use of alternative hardware or mounting brackets will void the warranty.

Quick Release Mounting Hardware

Suitable for users who use their wheelchair as a seat in transportation, or require a quick removal system for easy transfer into a vehicle. The Quick Release mechanism is optimised for use by those with limited hand function, e.g. tetraplegics.

Overview

- A. Install U-Block to Back Support.
- B. Fasten Quick Release Latch to U-Block.
- C. Attach Clamp Assemblies to Canes.
- D. Tighten Hardware to Torque Specifications.



WARNING

Quick Release Hardware should be installed **ONLY** by a qualified service technician.

A. Install U-Block to Back Support

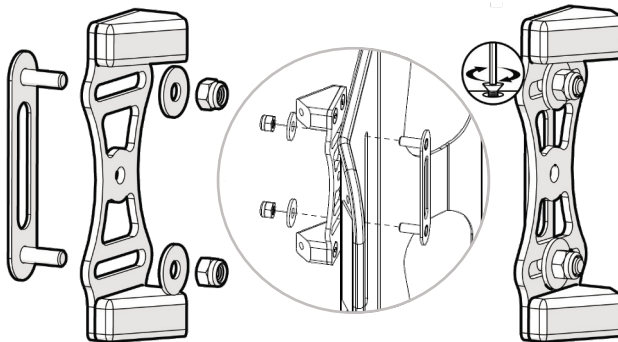

1. Note the desired location for the U-Block along the pre-cut slots in the back support.
2. Insert the stud plate from the front of the back support (the side facing the user), through the pre-cut slot and align it with with the U-Block on the back side of the back support at the point noted in the first step.
3. Place a washer on each stud and thread an M6 x 1.0 nylon lock nut on each, tightening the nuts enough to keep the U-block in position. Do not torque the lock nuts at this time.

B. Fasten Quick Release Latch to U-Block.

1. Insert two M6 x 1.0 x 20mm button head screws into split lock washers and flat washers. Using the 4mm hex key, attach the latch assembly as shown in the image below.

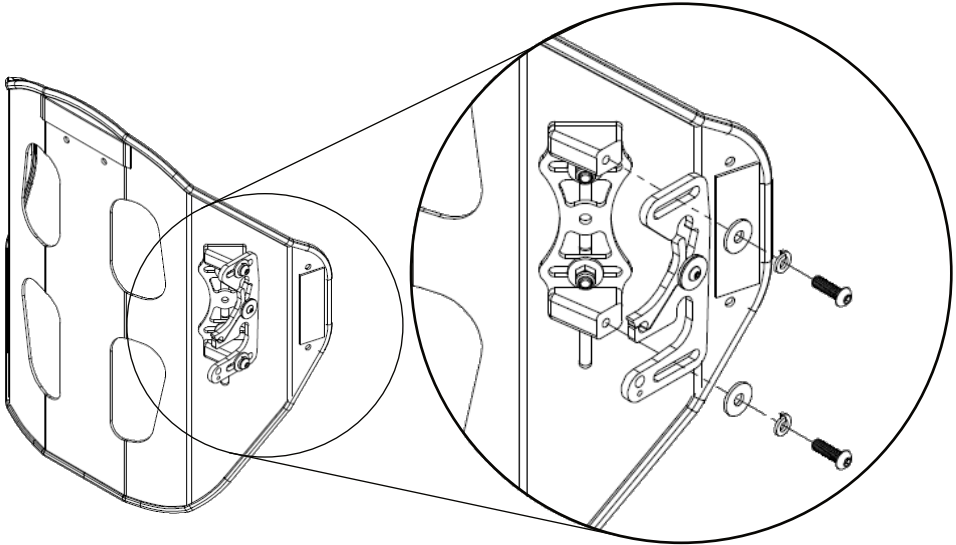

NOTICE

It is essential that the included split lock washers be used at all four attachment points to maintain the desired angle and depth adjustments of the back.

C. Attach Clamp Assemblies to Canes.

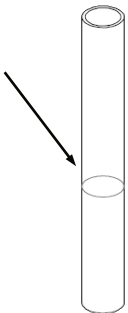

1. Visually determine the desired height of the back support on the chair. Mark each cane with the location of the clamp assemblies to achieve the desired height.

⚠ CAUTION

Before use, confirm the latch levers are in the locked position.

Installation

CAUTION

If the system is mounted on 1" canes, use the M5 x 0.8 x 25mm socket head screws included, instead of the M5 x 0.8 x 22mm socket head screws.

- Loosen the M5 screws. Open the jaws of the cane clamp and with the mounting stud facing inward (towards the opposite cane), slide the jaws over the cane. Align the clamp with the mark made in the previous step and slightly tighten with the 4mm hex key to secure it to the cane.

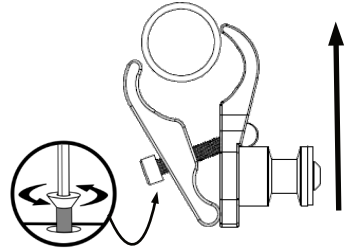

NOTICE

The mounting hardware should be installed at equal heights to the left and right sides, and parallel to the seat frame.

NOTICE

Tighten the clamp screws to hold the receivers in place, but allow for movement so you can adjust them in the next step.

- Attach the back support to the canes by aligning the mounting hardware with the cane clamp studs. Make small adjustments to the mounting hardware or cane clamps as necessary to ensure smooth attachment and detachment of the back support from the chair.

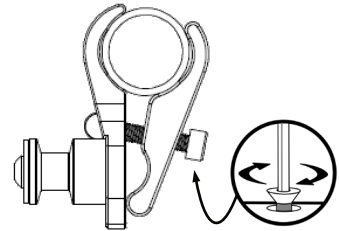

NOTICE

Latch centering may require width adjustment of the mounting hardware on the back shell.

D. Tighten Hardware to Torque Specifications.

- When all adjustments have been made and the hardware is in the desired position, torque the fasteners to the values specified on page 3, "Torque Specifications".

CAUTION

If the hardware sticks or is not smooth, you may need to realign the hardware receiving points on the canes.

2-Point Pro Mounting Hardware

Suitable for manual and powered wheelchair users who do not remove their back support.

Overview

- A. Install U-Block to Back Support.
- B. Fasten 2-Point Assembly to U-Block.
- C. Attach Clamp Assemblies to Canes.
- D. Tighten Hardware to Torque Specifications.

WARNING

2-Point Pro hardware should be installed **ONLY** by a qualified service technician.

A. Install U-Block to Back Support.

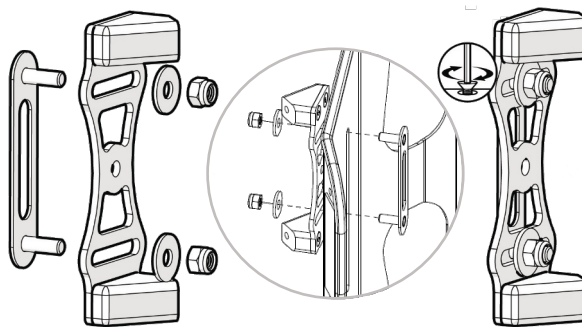

CAUTION

Install the U-block before placing the cover on the back support.

1. Note the desired location for the U-Block along the pre-cut slots in the back support.
2. Insert the stud plate from the front of the support (the side facing the user), through the pre-cut slot and align it with the U-block on the back side of the support at the point noted in the first step.
3. Place a washer on each stud and thread an M6 x 1.0 nylon lock nut on each, tightening the nuts enough to keep the U-block in position. Do not torque the lock nuts at this time.

Installation

B. Fasten 2-Point Assembly to U-Block.

1. Align the 2-Point mounting bracket and cane clamp with the assembled and mounted U-block.
2. Insert two M6 x 1.0 x 20mm button head screws into split lock washers and flat washers. Using the 4mm hex key, attach the assembly as shown in the images below.

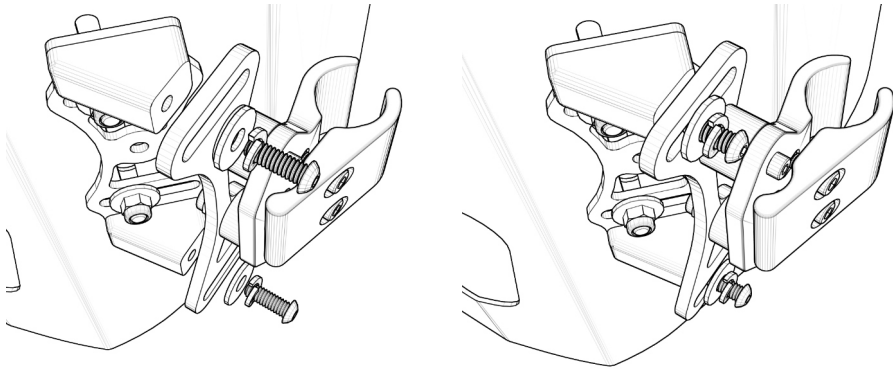

C. Attach Clamp Assemblies to Canes.

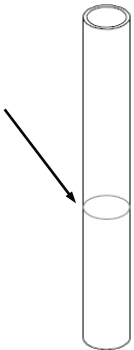

1. Visually determine the desired height of the back support on the chair. Mark each back post with the location of the clamp assemblies to achieve the desired height.

NOTICE

The mounting hardware should be installed at equal heights to the left and right sides, and parallel to the seat frame.

- Loosen the M5 screws. Open the jaws of the cane clamp and with the mounting stud facing inward (toward the opposite cane), slide the jaws over the cane. Align the clamp with the mark made in the previous step and slightly tighten with the 4mm hex key to secure it to the cane.

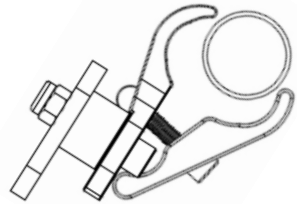
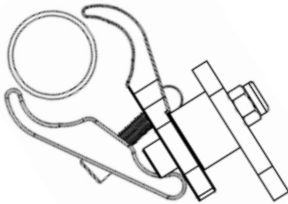
**NOTICE**

Tighten the clamp screws to hold the receivers in place, but allow for movement so you can adjust them in the next step.

D. Tighten Hardware to Torque Specifications.

- When all adjustments have been made and the hardware is in the desired position, torque the fasteners to the values specified on page 3, "Torque Specifications".

NOTICE

Minimum and maximum adjustment for the width of the hardware is 2.54 cm (1").

NOTICE

AFT Series back supports offer an extra 2.54 cm (1") of width adjustment (5.08 cm (2") total) due to a slot pre-cut in the shell.

4-Point Pro Mounting Hardware

Suitable for manual or powered wheelchair users who do not remove their back support. Offers more depth and angle adjustment than the 2-Point Pro. 4-point mounts on the back canes make this hardware particularly suitable for users prone to higher levels of activity.

Overview

- A. Install Bent Bracket to the Back Support.
- B. Determine Height of Back Support on Canes.
- C. Install Cane Clamps to Canes.
- D. Install Back Support to Canes.
- E. Tighten Fasteners to Torque Specification.



WARNING

4-Point Pro hardware should be installed **ONLY** by a qualified service technician.

A. Install Bent Bracket to the Back Support.

1. Note the desired location for the bent bracket along the pre-cut slots in the back support.
2. Insert the stud plate through the front of the back support (the side facing the user), through the pre-cut slot, and align it with the bent bracket on the back side of the back support at the point noted in the first step.

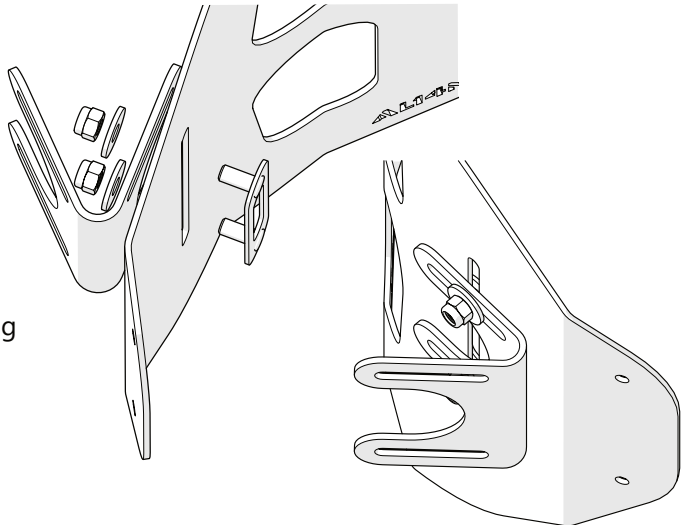

3. Place a washer on each stud and thread an M6 x 1.0 nylon lock nut on each one, tightening the nuts enough to keep the bent bracket in position. Do not torque the lock nuts at this time.

B. Determine Height of Back Support on Canes.

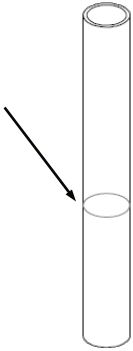

1. Hold the back support with bent brackets mounted up to the canes and visually determine the desired height. The width may have to be adjusted slightly for the brackets to reach the canes.
2. Mark the desired mounting location on the canes through the top slot in the bent bracket.

C. Install Cane Clamps to Canes.

1. Place one outer clamp (BR5022) and one inner clamp (BR5021) around the cane at one of the locations marked in Step B. Fasten the clamp to the cane with one of the 35mm socket head screws (HBR071) provided. Secure the screw tight enough to hold the bolt in place, but still be able to adjust it.

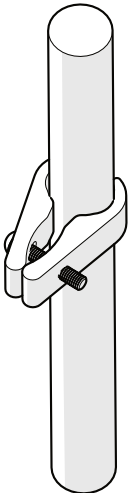

2. Repeat the installation on the other cane. The threaded sections of the 35mm bolts should face towards the mid-line of the chair and be rotated approximately 45° to the rear of the chair to facilitate the next step.

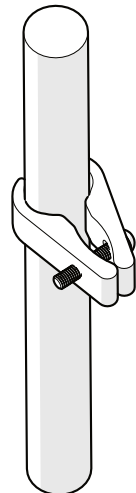

NOTICE

Clamp assemblies should be rotated out slightly.
Do not tighten completely at this stage.

Installation

D. Install Back Support to Canes.

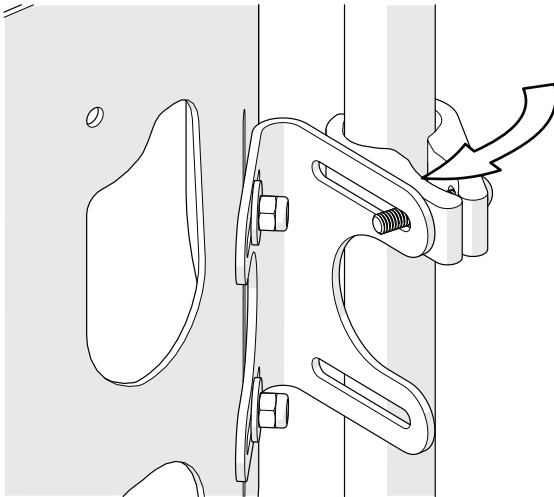

1. Slide the back support between the canes and line up the top slots in the bent brackets (BR5030) with the screws in the cane clamps.
2. Rotate the clamps until the 35mm bolts (HBR071) slide into the top slots in the bent brackets (BR5030).

3. Place an inner clamp and outer clamp around the cane at the bottom slot of each bent bracket and secure it with a 35mm socket head screw.

4. For each cane clamp, secure it to the bent bracket by placing a washer (HBR035) and a nylon lock nut (HBR034) on the threaded end of the 35mm socket head screw (HBR071).

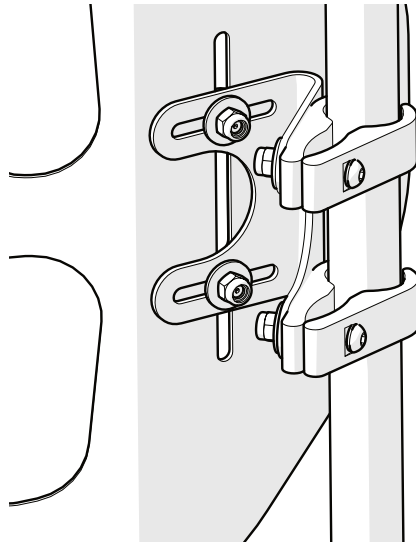

E. Tighten Fasteners to Torque Specification.

1. When all adjustments have been made and the hardware is in the desired position, torque the fasteners to the values specified on page 3, Torque Specifications.



CAUTION

If you are able to fold the canes, the back support should be in the folded position when transporting the wheelchair, especially before loading for air travel.

Quick Release Hardware Height Adjustment

1. With a 10mm wrench, loosen M6 nuts (A) on the stud plate.
2. Slide stud plate up or down along the pre-cut slot in the back support to achieve the desired position.
3. Tighten and secure nylon lock nuts with a torque wrench. See page 3 for proper torque specifications.

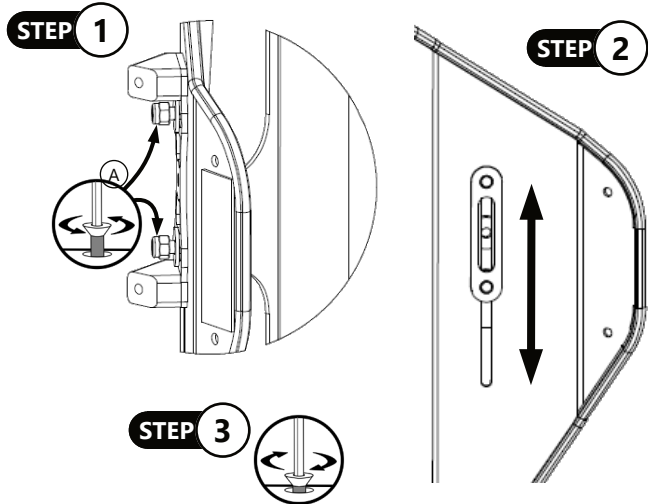

Quick Release Hardware Width Adjustment

1. On each side of the hardware, loosen the top and bottom nylon lock nuts (A) on the stud plate, using a 10mm wrench.
2. Adjust the hardware (B) inward or outward on the stud plate to achieve the required chair width. The hardware supports approximately 1 in. (2.54cm) of width adjustment.
3. After final adjustments are complete, tighten all nylon lock nuts (A) as described on Page 3, Torque Specifications.

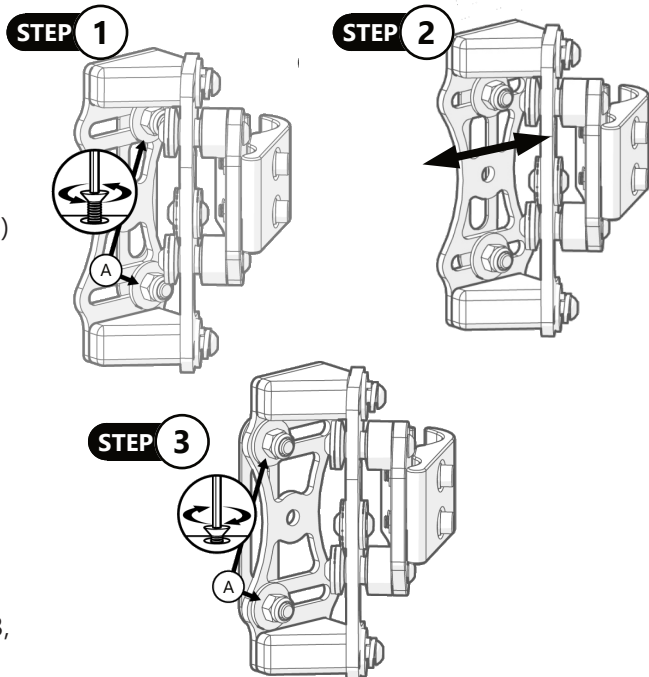

Quick Release Hardware Angle Adjustment

1. On each side of the hardware, loosen the top and bottom M6 screws (A) with a 4mm Hex Key.
2. Adjust the back support to achieve the desired user angle. Approximately 20° of adjustment angle is available.
3. After final adjustments are complete, tighten all screws as shown on page 3, Torque Specifications.

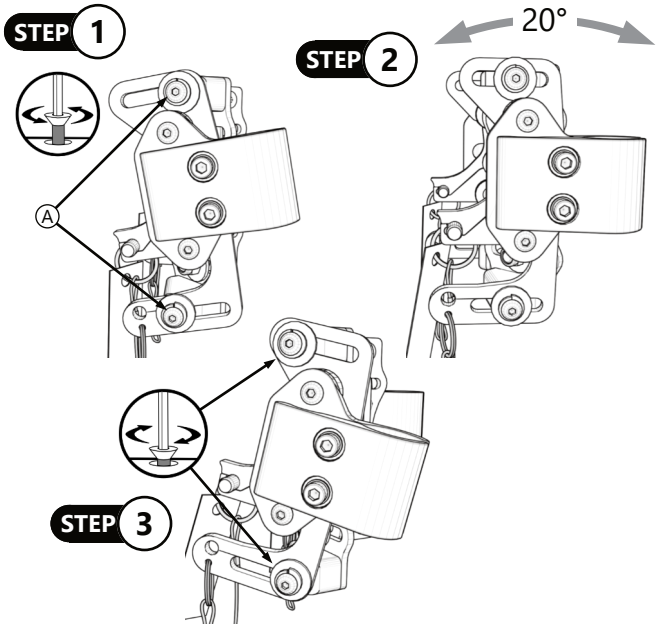

Quick Release Hardware Depth Adjustment

1. On each side of the hardware, loosen top and bottom M6 screws (A) with a 4mm Hex Key.
2. Slide hardware (B) forward or backward along the latch assembly to achieve desired depth.
3. After adjustment is complete, tighten screws as described on Page 3, Torque Specifications.

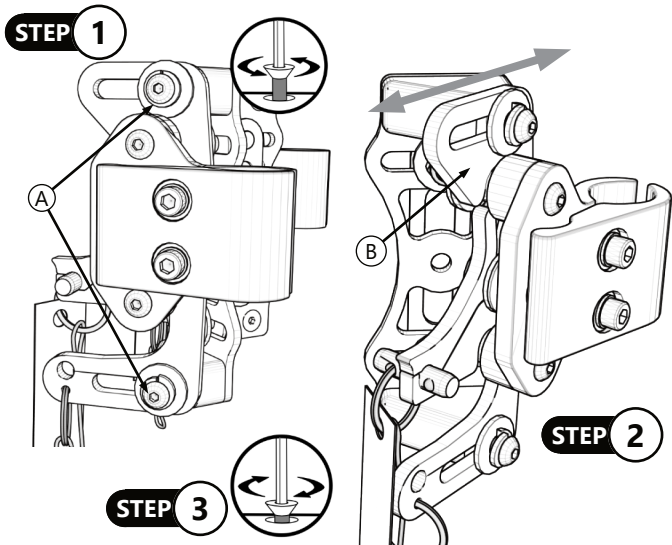

2-Point Pro Hardware Height Adjustment

1. Loosen the two nylon lock nuts securing the mount to the back support.
2. Move the hardware or back support up or down to the desired position.
3. Tighten the nylon lock nuts as described on Page 3, Torque Specifications.

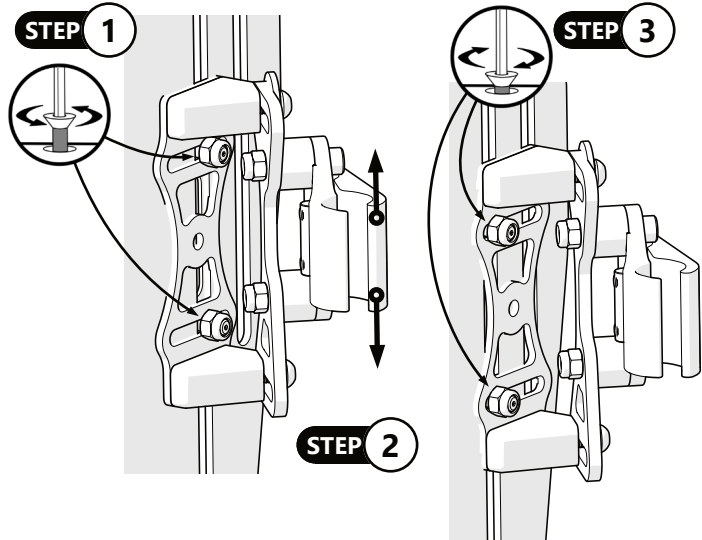

2-Point Pro Hardware Width Adjustment

1. Loosen the nylon lock nuts securing the hardware to the back support. Approximately 1" (2.54 cm) of width adjustment is available.

2. Move the hardware forward or backward to fit the desired width. Hardware is compatible with back support widths from 10" to 23".
3. Tighten the nylon lock nuts as described on Page 3, Torque Specifications.

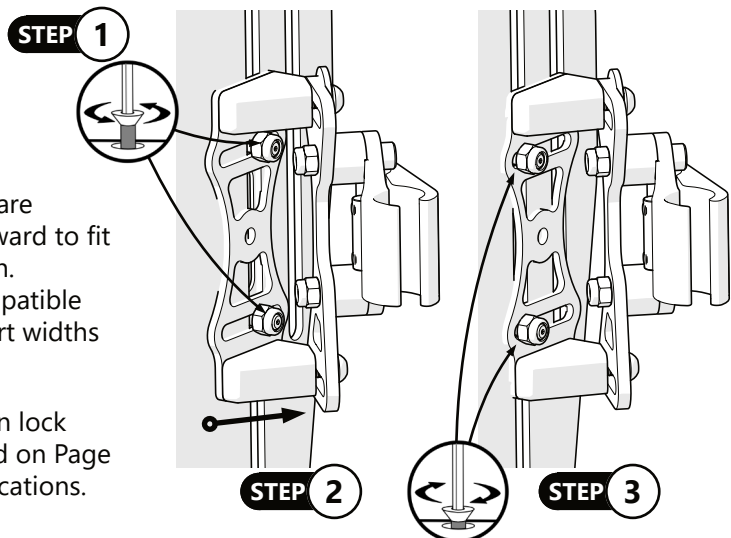

2-Point Pro Hardware Angle Adjustment

1. Loosen the button head screws securing the hardware.

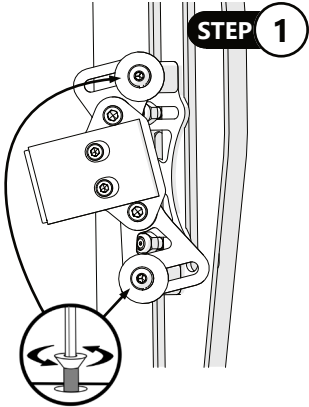

Approximately 20° of adjustment is available.

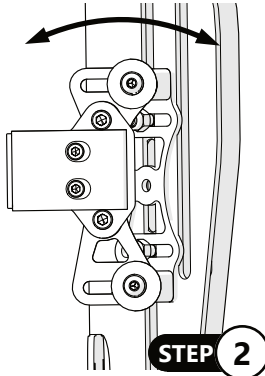

2. Adjust the angle of the back support.

3. Tighten the button head screws as described on Page 3, Torque Specifications.

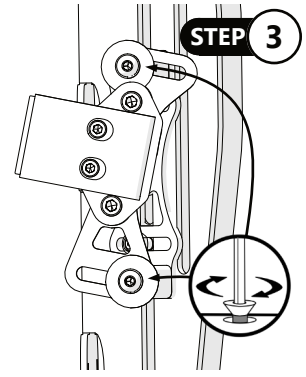

The loss of seat depth does not occur with the angle adjustment.

2-Point Pro Hardware Depth Adjustment

1. Loosen the button head screws securing the hardware.
2. Move the hardware forward or backward to adjust for depth. Approximately 3.18 cm (1-1/4") of depth adjustment is available.*
3. Tighten the button head screws as described on Page 3, Torque Specifications.

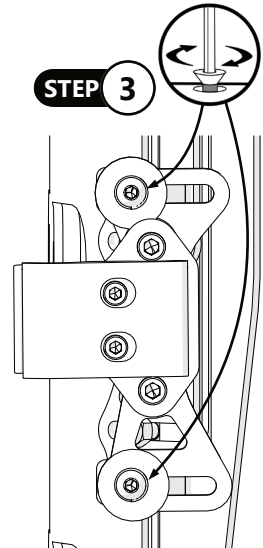
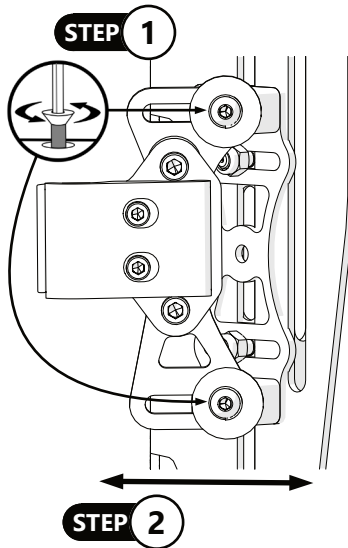

* Center mounting of the hardware positions the back support valley behind the back posts. Forward mounting of the hardware positions the back cushion forward 5/8", and rearward mounting of the hardware positions the back cushion rearward 5/8".

4-Point Pro Hardware Height Adjustment

The back support can be adjusted for height by itself, or with the hardware:

1. Loosen the nylon lock nuts securing the bent bracket to the cane clamps. Loosen the button head screws securing the cane clamps to the cane.
2. Slide the hardware and attached back support up or down the cane to the desired position.
3. Tighten the button head screws securing the cane clamps to the cane, and then tighten the nylon lock nuts that secure the bent bracket to the cane clamps.

NOTE: To adjust the height of the back support without moving the hardware, use the two nylon lock nuts securing the back support to the bent bracket.

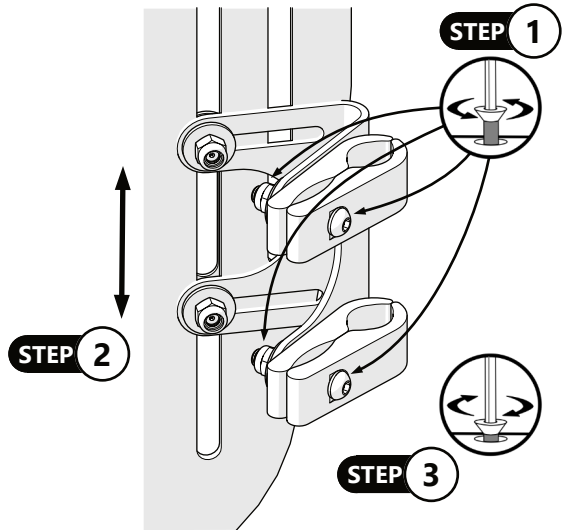

4-Point Pro Hardware Width Adjustment

1. Loosen the nylon lock nuts securing the back support to the bent bracket.
2. While maintaining the same vertical position of the back support, slide the bent bracket forward or backward to the desired width.
3. Tighten the nylon lock nuts securing the back support to the bent bracket as described on Page 3, Torque Specifications.

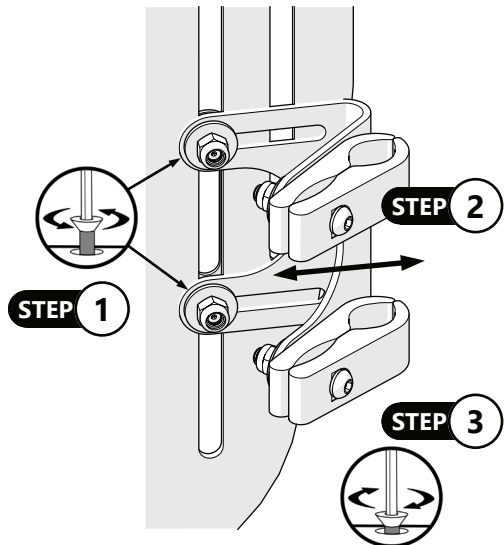

4-Point Pro Hardware Angle Adjustment

1. On each side of the hardware, loosen the nylon lock nuts securing the bent bracket to the back support.
2. Adjust the angle of the back support to achieve desired user angle.
3. After the adjustment is complete, tighten the nylon lock nuts as described on Page 3, Torque Specifications.

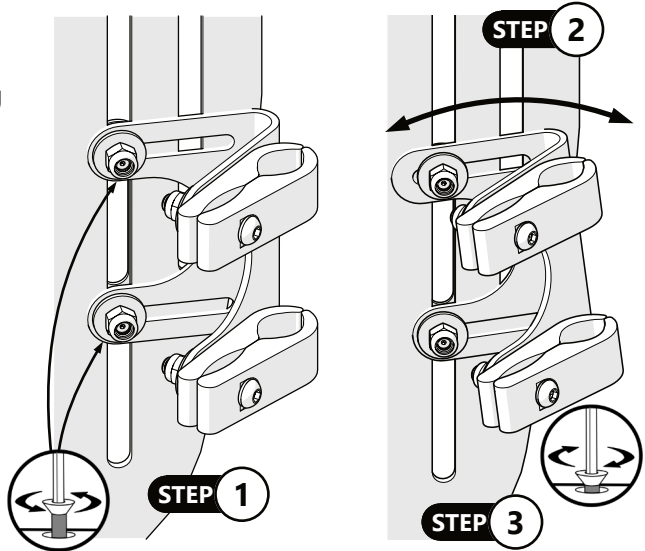

4-Point Pro Hardware Depth Adjustment

1. Loosen the nylon lock nuts securing the bent bracket to the cane clamps.
2. Slide the bent bracket forward or backward to the desired depth.
3. Tighten the nylon lock nuts securing the back support to the bent bracket and the bent bracket to the cane clamps as described on Page 3, Torque Specifications.

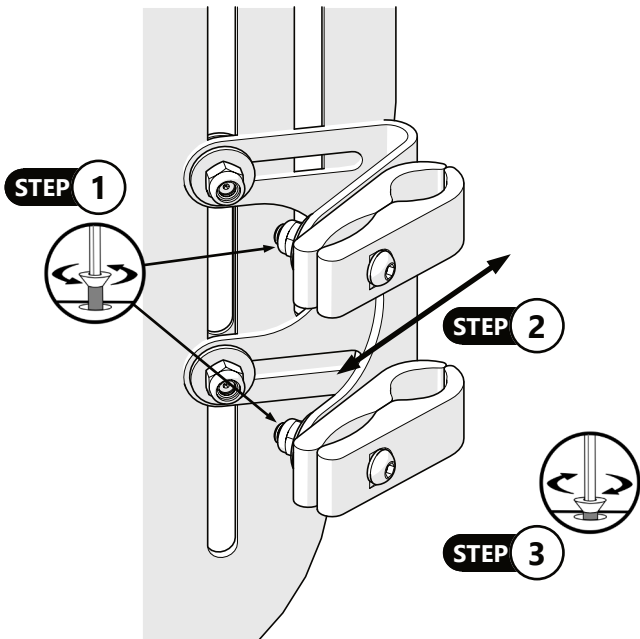

Accessories

Loop Handle



The Loop Handle provides a sturdy, comfortable grip to facilitate easy removal and handling of the back shell and cushion.

Privacy Flap



The Privacy Flap provides privacy and draft protection that fits between the base of the back support and the wheelchair seat. It is secured by a zipper to the Baxx Back and a Velcro-closure on the seat upholstery.



Dealer Assistance

During first time use by the client, it is advised that the dealer or service technician assists and explains the set up to the customer (the user and/or the attendant). If needed, the dealer may make final adjustments.



Baxx back supports may not fit every chair. Please consult your clinician or supplier providing your equipment. **DO NOT** attempt to attach the back support with the user in the chair.

User Testing

It is important that the customer is fully aware of the installation, how to use it, and what can be adjusted in order to gain as much mobility as possible. As a dealer, proceed as follows:

- Explain and show the customer how you have executed the installation, and explain the function of the hardware.
- If needed, adjust the hardware to the proper position.
- Explain to the customer possible problems and how to address them.



Quick Release and **2-Point Pro** are transit-approved hardware for **Baxx** back support. Do not use **Baxx** back supports in a vehicle with hardware that is not transit-approved.

Conditions of Use

The hardware is intended for use as installed by the dealer, in accordance with the installation instructions in this manual.

- The foreseen conditions of use are communicated by the dealer or service technician to the user and/or attendant during the first time use.
- If the usage conditions change significantly, please contact your dealer or a qualified service technician to avoid excessive wear and tear or unintended damage.

Risks and contraindications

- Danger of injury due to improper use. Seat paddings that come directly into contact with the skin can cause functional and hygienic risks if the product is used by another person. They must be replaced for re-use.
- There are no contraindications related to this product.

Cleaning

- Use a soft cloth to clean the back shell.
- Hand wash the foam pad cover with mild, soapy water or detergent and let dry.
- Foam pad should NOT get wet.



CAUTION

DO NOT immerse foam in water. **DO NOT** wash or machine dry. **DO NOT** hand wash in water temperatures above 160°F (70°C).



CAUTION

Institutions **MUST** clean and disinfect product between multiple patient uses.

Disinfection

- Wipe gently with a cloth dampened with a household disinfectant.
- Allow foam to air dry thoroughly.

SAFETY

Always check all mounting hardware, making sure each fastener is properly tightened before using the back support.



WARNING

Maximum Weight Capacity

250 lb. (113.40 kg)

Maintenance and Repair

Your BAXX back support has been provided with the CE marking. The manufacturer herewith guarantees that this medical device as a whole conforms to the requirements of the Medical Device Regulation (EU) 2017/745. The proper function of the wheelchair/mobility base - back system combination should be checked before every use. Ensure that all screw fixings are checked and tightened securely on a regular basis. Safety nuts should be used only once. If they have been loosened several times, these nuts must be replaced.

Cleaning and Maintenance

If you notice any defects, please contact your authorized specialist dealer immediately in order to have them corrected. This is particularly important if you notice that the back system or wheelchair/mobility base becomes less stable. We also recommend that you have the wheelchair maintained regularly at 24-month intervals by your authorized specialist dealer.

The functions described in the following list must be verified by the user at the specified intervals:

| Check | Before each use | Monthly |
|---|-----------------|---------|
| Flaws in the back shell | | X |
| Check screw connections for firm seat | | X |
| Check locking function | | X |
| Check assembly adapter/mounting angle for firm seat | | X |
| Back padding contamination | X | X |

With a bit of technical skill, you may be able to service some parts of your wheelchair by yourself in order to ensure smooth operation:

- If your backrest system gets wet, we recommend drying with a clean towel.
- The screw connections should be checked for tightness and re-tightened if necessary, especially during the initial period of use and after the wheelchair/base was adjusted. If a screw connection comes loose repeatedly, please consult your specialist dealer.
- If the padding is damaged, please replace it immediately.

Repairs

Severe user injuries and damage to the product may result from incorrect adjustment and/or installation errors. All repairs should be carried out by qualified personnel.

NOTICE

Altering a Baxx backrest in any way and/or improper installation will void the warranty.

Re-Use

The back system is suitable for re-use. Similar to second-hand machines or cars, products that are being re-used are subject to increased strain. Features and functions must not change in a way that could endanger patients or other persons within the product's life cycle.

Based on market observations and the current state of technology, the manufacturer has calculated that the back system can be used for a period of 5 years, provided that it is used properly and that the service and maintenance instructions are observed (shell and attachment elements: 5 years; pad: 2 years). Periods during which the product is stored at the dealer or with the cost bearer are not included in this period. It should be clearly pointed out, however, that the back system is reliable far beyond this defined period of time, provided that it is cared for and maintained appropriately.

In cases of re-use, the corresponding product must first be thoroughly cleaned and disinfected. Subsequently, the product must be examined by an authorized specialist to check the condition, wear, and possible damages. Any worn and damaged components (especially pad materials) as well as components which do not fit or are not suitable for the user must be replaced.

Information on Disposal

If a product is to be disposed of, all components on the product must be disposed of properly in accordance with the applicable environmental protection regulations in the respective country.

Table des matières

| | |
|---|--------------|
| Satisfaction du client | i |
| Générale..... | i |
| Une information important | ii |
| Garantie..... | ii |
| Référence du fournisseur..... | ii |
| Étiquettes d'avertissement..... | iii |
| Responsabilité limitée..... | iii |
| Conception et fonction | 1-2 |
| Utilisation prévue..... | 1 |
| Philosophie des sièges..... | 1 |
| Contours de soutien du dos..... | 2 |
| Compatibilité appuie-tête..... | 2 |
| Tableaux de dimensionnement des dossiers..... | 3-4 |
| Installation | 5-14 |
| Schéma d'installation..... | 5 |
| Spécification de couple..... | 5 |
| Outils nécessaires..... | 5 |
| Quick Release Matériel de montage..... | 6-8 |
| 2-point Pro Matériel de montage..... | 9-11 |
| 4-point Pro Matériel de montage..... | 12-14 |
| Ajustement | 15-20 |
| Quick Release Réglage de la hauteur du matériel..... | 15 |
| Quick Release Réglage de la largeur du matériel..... | 15 |
| Quick Release Réglage de l'angle du matériel..... | 16 |
| Quick Release Réglage de la profondeur du matériel..... | 16 |
| 2-Point Pro Réglage de la hauteur du matériel..... | 17 |
| 2-Point Pro Réglage de la largeur du matériel..... | 17 |
| 2-Point Pro Réglage de l'angle du matériel..... | 18 |
| 2-Point Pro Réglage de la profondeur du matériel..... | 18 |
| 4 Point Pro Réglage de la hauteur du matériel..... | 19 |
| 4 Point Pro Réglage de la largeur du matériel..... | 19 |
| 4 Point Pro Réglage de l'angle du matériel..... | 20 |
| 4 Point Pro Réglage de la profondeur du matériel..... | 20 |
| Accessoires..... | 21 |
| Première utilisation | 22 |
| Assistance Concessionnaire..... | 22 |
| Test Utilisateur..... | 22 |
| Conditions d'Utilisation..... | 22 |
| Risques et contre-indications..... | 22 |
| Nettoyage et Entretien | 23-24 |
| Nettoyage..... | 23 |
| Désinfection..... | 23 |
| Entretien et réparation..... | 23 |
| Réparations..... | 24 |
| Réutilisation/élimination | 25 |
| Réutilisation..... | 25 |
| élimination..... | 25 |

Stealth Products s'engage à satisfaire à 100% ses clients. Votre satisfaction totale est importante pour nous. Veuillez nous contacter avec des commentaires ou des suggestions pour nous aider à améliorer la qualité et la convivialité de nos produits.

Vous pouvez nous joindre au :



Stealth Products, LLC
104 John Kelly Drive, Burnet, TX 78611

Téléphoner: (512) 715-9995
Fax: (512) 715-9954

Gratuit: (800) 965-9229
Gratuit: (800) 806-1225

info@stealthproducts.com
www.stealthproducts.com



| | | |
|---|---|--|
| <p>EC REP</p> <p>MDSS GmbH Schiffgraben 41 30175 Hannover Germany</p> | <p>CH REP</p> <p>SODIMED SA Chemin Praz Devant 12 1032 Romanel sur-Lausanne Switzerland</p> | <p>Représentant autorisé au Royaume-Uni</p> <p>MDSS-UK RP 6 Wilmslow Road, Rusholme Manchester M14 5TP United Kingdom</p> |
|---|---|--|

Générale

Lisez et comprenez toutes les instructions avant d'utiliser le produit. Le non-respect des instructions et des avertissements contenus dans ce document peut entraîner des dommages matériels, des blessures ou la mort. Une mauvaise utilisation du produit ou le non-respect des instructions annulera la garantie.

Arrêtez immédiatement l'utilisation si une fonction est compromise, si des pièces sont manquantes ou desserrées, ou si un composant montre des signes d'usure excessive. Consultez votre fournisseur pour la réparation, le réglage ou le remplacement.

Toutes les personnes responsables du montage, du réglage et de l'utilisation quotidienne des appareils mentionnés dans ces instructions doivent connaître et comprendre tous les aspects de sécurité des appareils mentionnés. Pour que nos produits soient utilisés avec succès, vous devez lire et comprendre toutes les instructions et tous les avertissements, et entretenir nos produits conformément à nos instructions d'entretien et de maintenance.

Les instructions d'installation vous guideront à travers les options et les possibilités de ce produit. Les instructions sont écrites avec l'intention exprimée d'utilisation avec des configurations standard. Ils contiennent également des informations importantes sur la sécurité et la maintenance, ainsi que la description des éventuels problèmes pouvant survenir lors de l'utilisation. Pour une assistance supplémentaire ou des applications plus avancées, veuillez contacter votre fournisseur ou **Stealth Products** au (512) 715-9995 ou sans frais au (800) 965-9229.

Conservez toujours les instructions d'utilisation dans un endroit sûr afin qu'elles puissent être consultées si nécessaire.

Toutes les informations, images, illustrations et spécifications sont basées sur les informations sur le produit qui étaient disponibles au moment de l'impression. Les images et illustrations présentées dans ces instructions sont des exemples représentatifs et ne sont pas destinées à être des représentations exactes des différentes parties du produit.

Important Information



Ces produits sont conçus pour être ajustés, appliqués et installés exclusivement par un professionnel de la santé formé à ces fins. Le montage, l'application et l'installation par une personne non qualifiée peuvent entraîner des blessures graves.

Garantie

Nos produits sont conçus, fabriqués et produits selon les normes les plus élevées. Si un défaut de matériau ou de fabrication est constaté, **Stealth Products** réparera ou remplacera le produit à sa discrétion. Toute garantie implicite, y compris les garanties implicites de qualité marchande et d'adéquation à un usage particulier, ne s'étendra pas au-delà de la durée de cette garantie. **Stealth Products** ne garantit pas les dommages dus à, mais sans s'y limiter : une mauvaise utilisation, un abus ou une mauvaise application du produit et/ou une modification du produit sans l'approbation écrite de **Stealth Products, LLC**. Toute altération ou absence de numéro de série, le cas échéant, annulera automatiquement toute garantie.

Stealth Products, LLC n'est responsable que des pièces de rechange. **Stealth Products, LLC** n'est pas responsable des frais de main-d'œuvre encourus.

Stealth Products garantit contre les défaillances dues à des défauts de matériaux ou de fabrication:

Couvertures: 2 Années

Matériel: 5 Années

Électronique: 3 Années

En cas de défaillance d'un produit couvert par notre garantie, veuillez suivre les procédures décrites ci-dessous :

Appelez **Stealth Products** au (512) 715-9995 ou sans frais au (800) 965-9229.

Demandez un formulaire d'autorisation de retour (RA) au service des retours et suivez les instructions de documentation.



Vous pouvez télécharger des copies supplémentaires de ce manuel en accédant au site Web Stealth (<https://stlpro.site/stealth-docs>) et en recherchant « Ottobock Baxx » dans la barre de recherche en haut de la page.

Référence du Fournisseur

| | |
|----------------------|--|
| Fournisseur: | |
| Téléphone: | |
| Adresse: | |
| | |
| Date d'Achat: | |
| Modèle: | |

Étiquettes d'Avertissement

Des avertissements sont inclus pour la sécurité de l'utilisateur, du client, de l'opérateur et de la propriété. Veuillez lire et comprendre ce que signifient les mots-indicateurs **DANGER**, **AVERTISSEMENT**, **ATTENTION**, **AVIS** et **SÉCURITÉ**, et comment ils pourraient affecter l'utilisateur, les personnes qui l'entourent et la propriété.

| | |
|---|--|
|  DANGER | Identifie une situation imminente qui, si elle n'est pas évitée, peut entraîner des blessures graves, la mort et des dommages matériels. |
|  AVERTISSEMENT | Identifie une situation potentielle qui, si elle n'est pas évitée, peut entraîner des blessures graves, la mort et des dommages matériels. |
|  ATTENTION | Identifie une situation potentielle qui, si elle n'est pas évitée, peut entraîner des blessures légères à modérées et des dommages matériels. |
| AVIS | Identifie des informations importantes non liées à des blessures, mais à d'éventuels dommages matériels. |
| SÉCURITÉ | Indique des étapes ou des instructions pour des pratiques sûres, des rappels de procédures sûres ou des équipements de sécurité importants qui peuvent être nécessaires. |

Responsabilité limitée

Stealth Products, LLC décline toute responsabilité en cas de blessures corporelles ou de dommages matériels pouvant résulter du non-respect par l'utilisateur ou d'autres personnes des recommandations, avertissements et instructions de ce manuel.

Stealth Products n'est pas responsable de l'intégration finale de l'assemblage final du produit à l'utilisateur final. **Stealth Products** n'est pas responsable du décès ou des blessures de l'utilisateur.

| | |
|-------------|---|
| AVIS | <p>Disponibilité de l'IFU pour les utilisateurs ayant une vision inférieure à la normale ou une déficience visuelle : l'IFU est disponible par voie électronique et peut être manipulée afin de dimensionner les lettres de manière appropriée pour accéder aux informations, ainsi que d'utiliser la fonction de lecture disponible dans le logiciel de lecture de fichiers.</p> |
|-------------|---|

Utilisation prévue

La ligne **Ottobock Baxx** élargit notre portefeuille de sièges et de positionnement et est conçue pour compléter nos coussins de siège dans le cadre de notre philosophie générale des sièges.

La ligne **Ottobock Baxx**, divisée en la série Aluminium Back Series (AL) et la série Aluminium Flat Top (AFT), fournit un soutien postérieur et latéral au tronc.

Un choix de cinq hauteurs, trois contours et onze largeurs de dossier offre une large gamme de formes de coque pour répondre aux besoins de soutien individuels de l'utilisateur. Plus de 160 combinaisons possibles sont disponibles. Un point fort particulier est la possibilité de choisir entre plusieurs couleurs de la coque arrière. Les **Ottobock Baxx** sont en aluminium et faciles à installer. Le système **Baxx** est conçu pour s'adapter à une grande variété de fauteuils roulants Ottobock et tiers.

Baxx Line affecte positivement la santé et le bien-être des utilisateurs en raison de leur forme ergonomique. De mauvaises postures assises à long terme sont associées à des problèmes de santé. La forme et le soutien spécifique du tronc fournis par la gamme **Baxx** favorisent une stabilité posturale et un confort améliorés.

Philosophie des sièges

Chez Ottobock, chaque utilisateur de fauteuil roulant a une combinaison unique d'exigences et de priorités nécessitant des solutions d'assise pour fauteuil roulant sur mesure, utilisant souvent une combinaison de fauteuils roulants et de sièges différents.

Les solutions de sièges doivent prendre en compte :

- **Confort d'utilisation** : *tolérance d'assise statique et dynamique.*
- **Indépendance fonctionnelle** : *influences posturales sur la mobilité, la communication, le champ visuel, la respiration et la déglutition, etc.*
- **Mouvement intentionnel** : *vital pour l'autonomie, la mobilité, le confort et le bien-être.*
- **Sécurité**: *gestion des risques équilibrée par rapport aux avantages potentiels.*
- **Position pelvienne** : *influence sur la forme de la colonne vertébrale, la position du cou et de la tête.*
- **Position du pied** : *impact sur la position du bassin.*
- **Alignement postural et stabilité** : *effet de la situation statique et dynamique sur le positionnement (montée/descente de pentes, franchissement de cambrures ou lorsque le fauteuil roulant est utilisé comme siège dans un véhicule).*
- **Changements posturaux flexibles** : *besoin d'un soutien correctif.*
- **Changements posturaux fixes** : *besoin d'accommoder et de soutenir.*
- **Tonus musculaire** : *le positionnement influence le tonus musculaire et les réflexes.*
- **Tolérance tissulaire** : *vulnérabilité à la pression, au cisaillement et aux conditions microclimatiques défavorables.*

Contours de soutien du dos



Contour Actif

Profondeur 64 mm (2,5")

Pour les utilisateurs ayant une bonne stabilité posturale, ou ceux qui ont besoin de séparation support latéraux, par ex. scoliose.

Contour Profond

100 mm (4") de profondeur

Pour les utilisateurs qui ont besoin appuis latéraux intégraux modérés, par exemple, légère instabilité posturale.



Contour Extra Profond

150 mm (6") de profondeur

Pour les utilisateurs qui bénéficieraient deun haut niveau de maintien latéral intégral, par exemple, grande instabilité posturale.

Compatibilité du support de tête

Les coques arrière Baxx sont conçues pour accueillir une large gamme d'appuis-tête et d'adaptateurs d'appui-tête. Veuillez consulter les tableaux de la page suivante pour déterminer si votre dossier a été équipé de trous pré-perçés pour accueillir le matériel de montage de l'appui-tête.

| Série AL | | | Série AFT | |
|---------------|--------------|-----------------|--------------|-------------------|
| Longueur | | | Longueur | |
| <i>Faible</i> | <i>Moyen</i> | <i>Standard</i> | <i>Grand</i> | <i>Très Grand</i> |
| 254 mm | 330,2 mm | 406,4 mm | 457,2 mm | 508 mm |
| Largeur | | | Largeur | |
| 25-51 cm | 25-51 cm | 25-51 cm | 25-51 cm | 25-51 cm |

Tableaux de dimensionnement des dossiers

| Dimensionnement de la coque Baxx - 254mm (10") Hauteur | | | | | | | | | | |
|--|----|------------------------|--------------|---------|---------|------------|----------|----------|---------|---------------------|
| Largeur | | Contour | Partie | Hauteur | Largeur | Profondeur | 2pt Pro* | 4pt Pro* | QR* | Trous d'appui-tête? |
| mm | in | | | | | | | | | |
| 254,0 | 10 | Actif (63,5 mm - 2,5") | 477D00=SR100 | 254 | 188,0 | 53,3 | 276-232 | 275-220 | 288-243 | Oui |
| | | Profond (100 mm -4") | 477D00=SR101 | 254 | 182,9 | 66,6 | 278-233 | 276-222 | 288-243 | Oui |
| 279,4 | 11 | Actif (63,5 mm - 2,5") | 477D00=SR102 | 254 | 213,4 | 53,3 | 301-257 | 300-246 | 311-266 | Oui |
| | | Profond (100 mm -4") | 477D00=SR103 | 254 | 205,7 | 96,5 | 304-260 | 302-248 | 314-269 | Oui |
| 304,8 | 12 | Actif (63,5 mm - 2,5") | 477D00=SR104 | 254 | 233,7 | 55,9 | 327-282 | 326-281 | 337-292 | Oui |
| | | Profond (100 mm -4") | 477D00=SR105 | 254 | 238,7 | 99,1 | 329-284 | 318-273 | 337-292 | Oui |
| 330,2 | 13 | Actif (63,5 mm - 2,5") | 477D00=SR108 | 254 | 259,1 | 55,9 | 352-307 | 351-296 | 362-317 | Non |
| | | Profond (100 mm -4") | 477D00=SR109 | 254 | 261,6 | 98,6 | 354-309 | 353-298 | 364-319 | Non |
| 355,6 | 14 | Actif (63,5 mm - 2,5") | 477D00=SR112 | 254 | 284,5 | 55,9 | 377-332 | 376-322 | 387-342 | Non |
| | | Profond (100 mm -4") | 477D00=SR113 | 254 | 322,6 | 119,4 | 378-333 | 377-323 | 388-343 | Non |
| 381,0 | 15 | Actif (63,5 mm - 2,5") | 477D00=SR118 | 254 | 309,9 | 58,4 | 403-358 | 401-347 | 412-367 | Non |
| | | Profond (100 mm -4") | 477D00=SR119 | 254 | 350,5 | 121,9 | 403-358 | 401-347 | 412-367 | Non |
| 406,4 | 16 | Actif (63,5 mm - 2,5") | 477D00=SR124 | 254 | 335,3 | 58,2 | 428-383 | 427-372 | 438-393 | Non |
| | | Profond (100 mm -4") | 477D00=SR125 | 254 | 375,9 | 121,9 | 428-383 | 427-373 | 438-393 | Non |
| 431,8 | 17 | Actif (63,5 mm - 2,5") | 477D00=SR131 | 254 | 360,7 | 58,4 | 454-409 | 452-398 | 465-419 | Non |
| | | Profond (100 mm -4") | 477D00=SR132 | 254 | 401,3 | 127,0 | 453-407 | 451-397 | 462-418 | Non |
| 457,2 | 18 | Actif (63,5 mm - 2,5") | 477D00=SR138 | 254 | 386,1 | 58,4 | 479-434 | 478-423 | 488-443 | Non |
| | | Profond (100 mm -4") | 477D00=SR139 | 254 | 426,7 | 127,0 | 478-433 | 477-422 | 488-452 | Non |
| 482,6 | 19 | Actif (63,5 mm - 2,5") | 477D00=SR145 | 254 | 411,5 | 61,0 | 504-459 | 502-448 | 514-469 | Non |
| | | Profond (100 mm -4") | 477D00=SR146 | 254 | 452,1 | 127,0 | 503-458 | 501-447 | 513-468 | Non |
| 508,0 | 20 | Actif (63,5 mm - 2,5") | 477D00=SR152 | 254 | 436,9 | 61,0 | 530-485 | 529-479 | 540-495 | Non |
| | | Profond (100 mm -4") | 477D00=SR153 | 254 | 477,5 | 129,5 | 528-483 | 527-472 | 538-502 | Non |

| Dimensionnement de la coque Baxx - 330,2mm (13") Hauteur | | | | | | | | | | |
|--|----|------------------------|--------------|---------|---------|------------|----------|----------|---------|---------------------|
| Largeur | | Contour | Partie | Hauteur | Largeur | Profondeur | 2pt Pro* | 4pt Pro* | QR* | Trous d'appui-tête? |
| mm | in | | | | | | | | | |
| 304,8 | 12 | Actif (63,5 mm - 2,5") | 477D00=SR106 | 330,2 | 233,7 | 55,9 | 329-284 | 326-281 | 337-292 | Oui |
| | | Profond (100 mm -4") | 477D00=SR107 | 330,2 | 238,8 | 99,1 | 329-284 | 318-273 | 337-292 | Oui |
| 330,2 | 13 | Actif (63,5 mm - 2,5") | 477D00=SR110 | 330,2 | 259,1 | 55,9 | 352-307 | 351-296 | 362-317 | Oui |
| | | Profond (100 mm -4") | 477D00=SR111 | 330,2 | 261,6 | 98,6 | 352-307 | 353-298 | 364-319 | Oui |
| 355,6 | 14 | Actif (63,5 mm - 2,5") | 477D00=SR114 | 330,2 | 284,5 | 55,9 | 377-332 | 376-322 | 387-342 | Oui |
| | | Profond (100 mm -4") | 477D00=SR115 | 330,2 | 322,6 | 119,4 | 378-333 | 377-323 | 388-343 | Oui |
| 381,0 | 15 | Actif (63,5 mm - 2,5") | 477D00=SR120 | 330,2 | 309,9 | 58,4 | 403-358 | 401-347 | 412-367 | Non |
| | | Profond (100 mm -4") | 477D00=SR121 | 330,2 | 350,5 | 121,9 | 403-358 | 401-347 | 412-367 | Non |
| 406,4 | 16 | Actif (63,5 mm - 2,5") | 477D00=SR126 | 330,2 | 335,3 | 58,2 | 428-383 | 427-372 | 438-393 | Non |
| | | Profond (100 mm -4") | 477D00=SR127 | 330,2 | 375,9 | 121,9 | 428-383 | 427-373 | 438-393 | Non |
| 431,8 | 17 | Actif (63,5 mm - 2,5") | 477D00=SR133 | 330,2 | 360,7 | 58,4 | 454-409 | 452-398 | 465-419 | Non |
| | | Profond (100 mm -4") | 477D00=SR134 | 330,2 | 401,3 | 127,0 | 453-407 | 451-397 | 462-418 | Non |
| 457,2 | 18 | Actif (63,5 mm - 2,5") | 477D00=SR140 | 330,2 | 386,1 | 58,4 | 479-434 | 478-423 | 488-443 | Non |
| | | Profond (100 mm -4") | 477D00=SR141 | 330,2 | 426,7 | 127,0 | 478-433 | 477-422 | 488-452 | Non |
| 482,6 | 19 | Actif (63,5 mm - 2,5") | 477D00=SR147 | 330,2 | 411,5 | 61,0 | 504-459 | 502-448 | 514-469 | Non |
| | | Profond (100 mm -4") | 477D00=SR148 | 330,2 | 452,1 | 127,0 | 503-458 | 501-447 | 513-468 | Non |
| 508,0 | 20 | Actif (63,5 mm - 2,5") | 477D00=SR154 | 330,2 | 436,9 | 61,0 | 530-485 | 529-479 | 540-495 | Non |
| | | Profond (100 mm -4") | 477D00=SR155 | 330,2 | 477,5 | 129,5 | 528-483 | 527-472 | 538-502 | Non |

* environ

NOTICE

Utilisez uniquement le matériel fourni avec le support dorsal Baxx. Ne remplacez pas d'autres vis, supports ou pinces. L'utilisation de matériel ou de supports de montage alternatifs annulera la garantie.

Dimensionnement de la coque Baxx - 406,4mm (16") Hauteur

| Largeur | | Contour | Partie | Hauteur | Largeur | Profondeur | 2pt Pro* | 4pt Pro* | QR* | Trous d'appui-tête? |
|---------|----|--------------------------|--------------|---------|---------|------------|----------|----------|---------|---------------------|
| mm | | | | | | | | | | |
| 355,6 | 14 | Actif (63,5 mm - 2,5") | 477D00-SR116 | 406,4 | 284,5 | 55,9 | 377-332 | 376-322 | 387-342 | Oui |
| | | Profond (100 mm -4") | 477D00-SR117 | 406,4 | 322,6 | 119,4 | 378-333 | 377-323 | 388-343 | Oui |
| 381,0 | 15 | Actif (63,5 mm - 2,5") | 477D00-SR122 | 406,4 | 309,9 | 58,4 | 403-358 | 401-347 | 412-367 | Oui |
| | | Profond (100 mm -4") | 477D00-SR123 | 406,4 | 350,5 | 121,9 | 403-358 | 401-347 | 412-367 | Oui |
| 406,4 | 16 | Actif (63,5 mm - 2,5") | 477D00-SR128 | 406,4 | 335,3 | 58,4 | 428-383 | 427-372 | 438-393 | Oui |
| | | Profond (100 mm -4") | 477D00-SR129 | 406,4 | 375,9 | 121,9 | 428-383 | 427-373 | 438-393 | Oui |
| | | Ex. Profond (100 mm -4") | 477D00-SR130 | 406,4 | 395,9 | 171,2 | 428-383 | 427-373 | 438-393 | Oui |
| 431,8 | 17 | Actif (63,5 mm - 2,5") | 477D00-SR135 | 406,4 | 360,7 | 58,4 | 454-409 | 452-398 | 465-419 | Oui |
| | | Profond (100 mm -4") | 477D00-SR136 | 406,4 | 401,3 | 127,0 | 453-407 | 451-397 | 462-418 | Oui |
| | | Ex. Profond (100 mm -4") | 477D00-SR137 | 406,4 | 421,3 | 177,8 | 453-407 | 451-397 | 462-418 | Oui |
| 457,2 | 18 | Actif (63,5 mm - 2,5") | 477D00-SR142 | 406,4 | 386,1 | 58,4 | 479-434 | 478-423 | 488-443 | Oui |
| | | Profond (100 mm -4") | 477D00-SR143 | 406,4 | 426,7 | 127,0 | 478-433 | 477-422 | 488-452 | Oui |
| | | Ex. Profond (100 mm -4") | 477D00-SR144 | 406,4 | 446,7 | 177,8 | 478-433 | 477-422 | 488-452 | Oui |
| 482,6 | 19 | Actif (63,5 mm - 2,5") | 477D00-SR149 | 406,4 | 411,5 | 61,0 | 504-459 | 502-448 | 514-469 | Oui |
| | | Profond (100 mm -4") | 477D00-SR150 | 406,4 | 452,1 | 127,0 | 503-458 | 501-447 | 513-468 | Oui |
| | | Ex. Profond (100 mm -4") | 477D00-SR151 | 406,4 | 472,1 | 177,8 | 503-458 | 501-447 | 513-468 | Oui |
| 508,0 | 20 | Actif (63,5 mm - 2,5") | 477D00-SR156 | 406,4 | 436,9 | 61,0 | 530-485 | 529-479 | 540-495 | Oui |
| | | Profond (100 mm -4") | 477D00-SR157 | 406,4 | 477,5 | 129,5 | 528-483 | 527-472 | 538-502 | Oui |
| | | Ex. Profond (100 mm -4") | 477D00-SR158 | 406,4 | 497,5 | 180,6 | 528-483 | 527-472 | 538-502 | Oui |

Dimensionnement de la coque Baxx - 457,2mm (18") Hauteur

| Largeur | | Contour | Partie | Hauteur | Largeur | Profondeur | 2pt Pro* | 4pt Pro* | QR* | Trous d'appui-tête? |
|---------|----|--------------------------|--------------|---------|---------|------------|----------|----------|---------|---------------------|
| mm | | | | | | | | | | |
| 406,4 | 16 | Actif (63,5 mm - 2,5") | 477D00-SR160 | 457,2 | 335,8 | 69,6 | 425-380 | 423-369 | 436-391 | Oui |
| | | Profond (100 mm -4") | 477D00-SR161 | 457,2 | 373,4 | 127,0 | 429-384 | 427-373 | 440-395 | Oui |
| | | Ex. Profond (100 mm -4") | 477D00-SR162 | 457,2 | 396,5 | 173,5 | 429-384 | 427-373 | 440-395 | Oui |
| 431,8 | 17 | Actif (63,5 mm - 2,5") | 477D00-SR166 | 457,2 | 361,2 | 69,6 | 450-405 | 449-394 | 461-416 | Oui |
| | | Profond (100 mm -4") | 477D00-SR167 | 457,2 | 398,8 | 127,0 | 453-408 | 451-397 | 464-420 | Oui |
| | | Ex. Profond (100 mm -4") | 477D00-SR168 | 457,2 | 421,1 | 176,8 | 453-408 | 451-397 | 462-418 | Oui |
| 457,2 | 18 | Actif (63,5 mm - 2,5") | 477D00-SR172 | 457,2 | 386,6 | 69,6 | 475-431 | 478-423 | 487-441 | Oui |
| | | Profond (100 mm -4") | 477D00-SR173 | 457,2 | 424,2 | 127,0 | 479-434 | 478-423 | 490-445 | Oui |
| | | Ex. Profond (100 mm -4") | 477D00-SR174 | 457,2 | 446,5 | 176,8 | 479-434 | 478-423 | 490-445 | Oui |
| 482,6 | 19 | Actif (63,5 mm - 2,5") | 477D00-SR178 | 457,2 | 412,0 | 69,6 | 501-456 | 502-448 | 512-467 | Oui |
| | | Profond (100 mm -4") | 477D00-SR179 | 457,2 | 449,6 | 127,0 | 504-448 | 501-447 | 515-470 | Oui |
| | | Ex. Profond (100 mm -4") | 477D00-SR180 | 457,2 | 471,4 | 178,3 | 504-448 | 501-447 | 515-470 | Oui |
| 508,0 | 20 | Actif (63,5 mm - 2,5") | 477D00-SR184 | 457,2 | 437,4 | 69,6 | 526-482 | 524-470 | 537-492 | Oui |
| | | Profond (100 mm -4") | 477D00-SR185 | 457,2 | 475,0 | 127,0 | 528-483 | 527-472 | 539-494 | Oui |
| | | Ex. Profond (100 mm -4") | 477D00-SR186 | 457,2 | 498,9 | 180,8 | 528-483 | 527-472 | 539-494 | Oui |

Dimensionnement de la coque Baxx - 508,0mm (20") Hauteur

| Largeur | | Contour | Partie | Hauteur | Largeur | Profondeur | 2pt Pro* | 4pt Pro* | QR* | Trous d'appui-tête? |
|---------|----|--------------------------|--------------|---------|---------|------------|----------|----------|---------|---------------------|
| mm | in | | | | | | | | | |
| 406,4 | 16 | Actif (63,5 mm - 2,5") | 477D00-SR163 | 508,0 | 335,8 | 69,6 | 425-380 | 423-369 | 436-391 | Oui |
| | | Profond (100 mm -4") | 477D00-SR164 | 508,0 | 373,4 | 127,0 | 429-384 | 427-373 | 440-395 | Oui |
| | | Ex. Profond (100 mm -4") | 477D00-SR165 | 508,0 | 396,5 | 173,5 | 429-384 | 427-373 | 440-395 | Oui |
| 431,8 | 17 | Actif (63,5 mm - 2,5") | 477D00-SR169 | 508,0 | 361,2 | 69,6 | 450-405 | 449-394 | 461-416 | Oui |
| | | Profond (100 mm -4") | 477D00-SR170 | 508,0 | 398,8 | 127,0 | 453-408 | 451-397 | 464-420 | Oui |
| | | Ex. Profond (100 mm -4") | 477D00-SR171 | 508,0 | 421,1 | 176,8 | 453-408 | 451-397 | 464-420 | Oui |
| 457,2 | 18 | Actif (63,5 mm - 2,5") | 477D00-SR175 | 508,0 | 386,6 | 69,6 | 475-431 | 473-420 | 487-441 | Oui |
| | | Profond (100 mm -4") | 477D00-SR176 | 508,0 | 424,2 | 127,0 | 479-434 | 478-423 | 490-445 | Oui |
| | | Ex. Profond (100 mm -4") | 477D00-SR177 | 508,0 | 446,5 | 176,8 | 479-434 | 478-423 | 490-445 | Oui |
| 482,6 | 19 | Actif (63,5 mm - 2,5") | 477D00-SR181 | 508,0 | 412,0 | 69,6 | 501-456 | 499-445 | 512-467 | Oui |
| | | Profond (100 mm -4") | 477D00-SR182 | 508,0 | 449,6 | 127,0 | 504-459 | 501-448 | 515-470 | Oui |
| | | Ex. Profond (100 mm -4") | 477D00-SR183 | 508,0 | 471,4 | 178,3 | 504-459 | 501-448 | 515-470 | Oui |
| 508,0 | 20 | Actif (63,5 mm - 2,5") | 477D00-SR187 | 508,0 | 437,4 | 69,6 | 526-482 | 526-470 | 537-492 | Oui |
| | | Profond (100 mm -4") | 477D00-SR188 | 508,0 | 475,0 | 127,0 | 528-483 | 527-472 | 539-494 | Oui |
| | | Ex. Profond (100 mm -4") | 477D00-SR189 | 508,0 | 498,9 | 180,8 | 528-483 | 527-472 | 539-494 | Oui |

* environ

Schéma d'Installation

Configurez un plan d'installation avant d'installer le matériel sur la coque arrière. Ce plan doit préciser :

- Où les pinces doivent être situées sur les cannes.
- La bonne hauteur du matériel pour l'utilisateur.
- L'angle et la profondeur corrects du matériel pour l'utilisateur.

Spécifications de Couple

Les spécifications de couple pour les fixations du matériel de montage Quick Release, 2-Point Pro et 4-Point Pro sont les suivantes :

| Attache | Spécification de Couple |
|---------------------------------|-------------------------|
| M5 x 0,8 x 22 mm SHS | 5,1 N·m / 45,1 po-lb |
| M5 x 0,8 x 25 mm SHS | 5,1 N·m / 45,1 po-lb |
| M6 x 1,0 x 20 mm BHS | 8,7 N·m / 77 po-lb |
| M6 x 1,0 x 35 mm BHS | 8,7 N·m / 77 po-lb |
| M6 x 1,0 Contre-écrous en nylon | 13,2 N·m / 117 po-lb |

Outils nécessaires

Les outils nécessaires pour installer le matériel de montage Quick Release, 2-Point Pro et 4-Point Pro sont les suivants :

1. Clé hexagonale de 4 mm
2. Clé de 10 mm
3. Clé dynamométrique (N·m/po-lb)

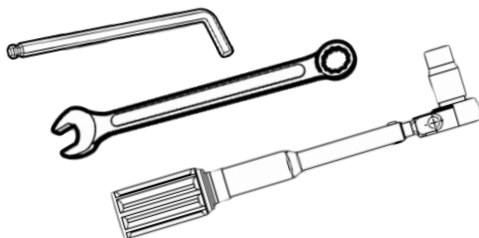

AVERTISSEMENT

Protégez tous les dos des forces contondantes qui peuvent causer des dommages et/ou des bris.

AVIS

Utilisez uniquement le matériel fourni avec le support dorsal Baxx. Ne remplacez pas d'autres vis, supports ou pinces. L'utilisation de matériel ou de supports de montage alternatifs annulera la garantie.

Matériel de Montage Quick Release

Convient aux utilisateurs qui utilisent leur fauteuil roulant comme siège de transport ou qui ont besoin d'un système de retrait rapide pour un transfert facile dans un véhicule. Le mécanisme Quick Release est optimisé pour une utilisation par ceux dont la fonction manuelle est limitée, par ex. tétraplégiques.

Aperçu

- A. Installez U-Block sur le support arrière.
- B. Fixez le loquet à Quick Release au U-Block.
- C. Fixez les assemblages de pinces aux cannes.
- D. Serrez la quincaillerie selon les spécifications de couple.



AVERTISSEMENT

Le matériel **Quick Release** doit être installé **UNIQUEMENT** par un technicien de service qualifié.

- A. Installez U-Block sur le support arrière.

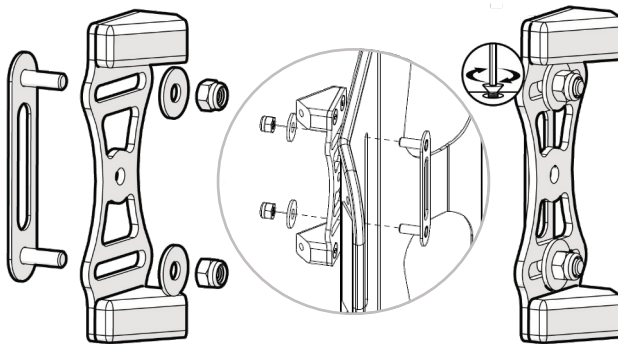

1. Notez l'emplacement souhaité pour le bloc en U le long des fentes prédécoupées dans le support arrière.
2. Insérez la plaque à goujons à partir de l'avant du support dorsal (le côté faisant face à l'utilisateur), à travers la fente prédécoupée et alignez-la avec le bloc en U à l'arrière du support dorsal au point indiqué dans le premier pas.
3. Placez une rondelle sur chaque goujon et vissez un contre-écrou en nylon M6 x 1,0 sur chacun, en serrant suffisamment les écrous pour maintenir le bloc en U en position. Ne serrez pas les contre-écrous pour le moment..

Installation

B. Fixez le loquet à dégagement rapide au U-Block.

1. Insérez deux vis à tête ronde M6 x 1,0 x 20 mm dans les rondelles de blocage fendues et les rondelles plates. À l'aide de la clé hexagonale de 4 mm, fixez le loquet comme indiqué sur l'image ci-dessous.

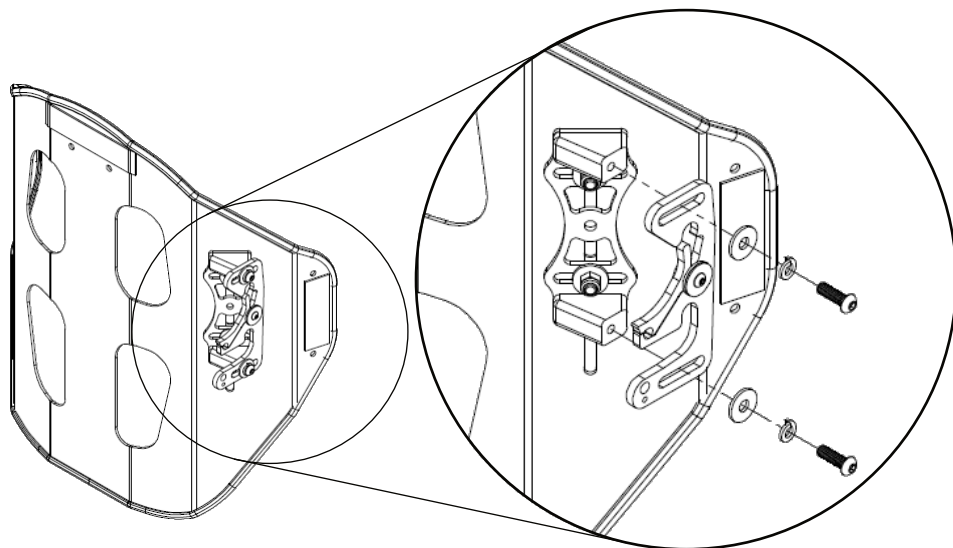

AVIS

Il est essentiel que les rondelles de blocage fendues incluses soient utilisées aux quatre points de fixation pour maintenir les ajustements d'angle et de profondeur souhaités du dossier.

C. Fixez les assemblages de pinces aux cannes.

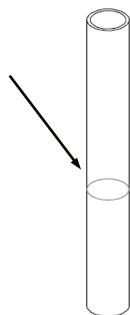

1. Déterminez visuellement la hauteur souhaitée du dossier sur la chaise. Marquez chaque canne avec l'emplacement des ensembles de serrage pour obtenir la hauteur désirée.



ATTENTION

Avant utilisation, assurez-vous que les leviers de verrouillage sont en position verrouillée.

**ATTENTION**

Si le système est monté sur des tiges de 1", utilisez les vis à tête creuse M5 x 0,8 x 25 mm fournies, au lieu des vis à tête creuse M5 x 0,8 x 22 mm.

2. Desserrez les vis M5. Ouvrez les mâchoires de la pince de canne et avec le goujon de montage tourné vers l'intérieur (vers la canne opposée), faites glisser les mâchoires sur la canne. Alignez la pince avec la marque faite à l'étape précédente et serrez légèrement avec la clé hexagonale de 4 mm pour la fixer à la canne.

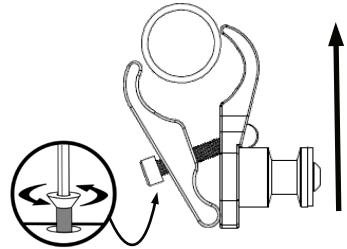
**AVIS**

Le matériel de montage doit être installé à des hauteurs égales sur les côtés gauche et droit, et parallèlement au cadre du siège.

AVIS

Serrez les vis de serrage pour maintenir les récepteurs en place, mais autorisez le mouvement afin de pouvoir les ajuster à l'étape suivante.

3. Fixez le support dorsal aux cannes en alignant le matériel de montage avec les goujons de serrage de la canne. Effectuez de petits ajustements au matériel de montage ou aux pinces de canne si nécessaire pour assurer une fixation et un détachement en douceur du support dorsal de la chaise.

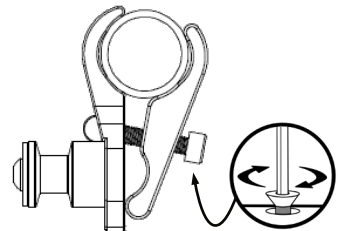
**AVIS**

Le centrage du loquet peut nécessiter un réglage de la largeur du matériel de montage sur la coque arrière.

D. Serrez la quincaillerie selon les spécifications de couple.

1. Lorsque tous les réglages ont été effectués et que la quincaillerie est dans la position souhaitée, serrez les fixations aux valeurs spécifiées à la page 3, "Spécifications de couple".

**ATTENTION**

Si le matériel colle ou n'est pas lisse, vous devrez peut-être réaligner les points de réception du matériel sur les cannes.

Matériel de montage 2-Point Pro

Convient aux utilisateurs de fauteuils roulants manuels et électriques qui ne retirent pas leur dossier.

Aperçu

- A. Installez U-Block sur le support arrière.
- B. Fixez l'assemblage à 2-Point Pro au U-Block.
- C. Fixez les assemblages de pinces aux cannes.
- D. Serrez la quincaillerie selon les spécifications de couple.



AVERTISSEMENT

2-Point Pro hardware should be installed **ONLY** by a qualified service technician.

A. Installez U-Block sur le support arrière.

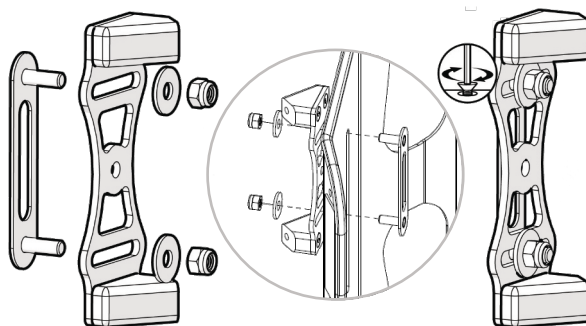

ATTENTION

Installez le bloc en U avant de placer le couvercle sur le support arrière.

1. Notez l'emplacement souhaité pour le bloc en U le long des fentes prédécoupées dans le support arrière.
2. Insérez la plaque de goujon par l'avant du support (le côté faisant face à l'utilisateur), à travers la fente prédécoupée et alignez-la avec le bloc en U à l'arrière du support au point noté à la première étape.
3. Placez une rondelle sur chaque goujon et vissez un contre-écrou en nylon M6 x 1,0 sur chacun, en serrant suffisamment les écrous pour maintenir le bloc en U en position. Ne serrez pas les contre-écrous pour le moment.

B. Fixez l'assemblage à 2-Point Pro au U-Block.

1. Alignez le support de montage à 2 points et la pince de canne avec le bloc en U assemblé et monté.
2. Insérez deux vis à tête ronde M6 x 1,0 x 20 mm dans les rondelles de blocage fendues et les rondelles plates. À l'aide de la clé hexagonale de 4 mm, fixez l'ensemble comme indiqué dans les images ci-dessous.

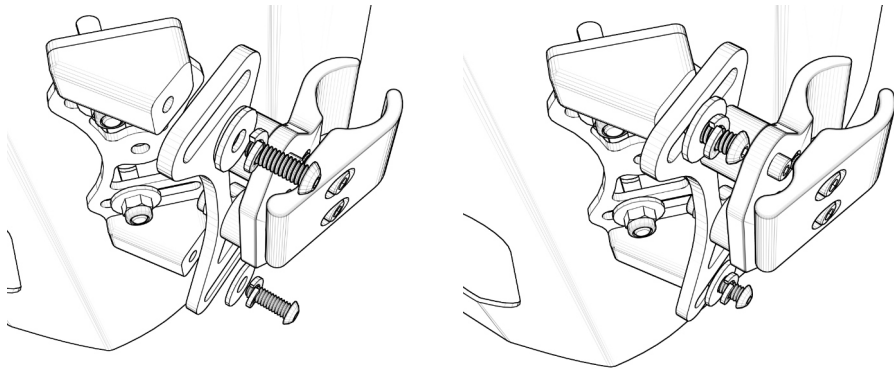

C. Fixez les assemblages de pinces aux cannes.

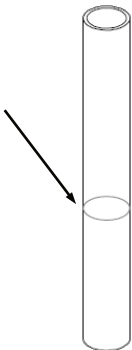

1. Déterminez visuellement la hauteur souhaitée du dossier sur la chaise. Marquez chaque poteau arrière avec l'emplacement des ensembles de serrage pour obtenir la hauteur souhaitée.

AVIS

Le matériel de montage doit être installé à des hauteurs égales sur les côtés gauche et droit, et parallèlement au cadre du siège.

Installation

2. Desserrez les vis M5. Ouvrez les mâchoires de la pince de canne et avec le goujon de montage tourné vers l'intérieur (vers la canne opposée), faites glisser les mâchoires sur la canne. Alignez la pince avec la marque faite à l'étape précédente et serrez légèrement avec la clé hexagonale de 4 mm pour la fixer à la canne.

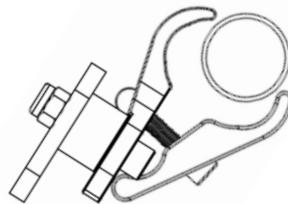
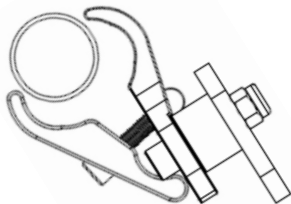

AVIS

Serrez les vis de serrage pour maintenir les récepteurs en place, mais autorisez le mouvement afin de pouvoir les ajuster à l'étape suivante.

D. Serrez la quincaillerie selon les spécifications de couple.

1. Lorsque tous les réglages ont été effectués et que la quincaillerie est dans la position souhaitée, serrez les fixations aux valeurs spécifiées à la page 3, "Spécifications de couple".

AVIS

Réglage minimum et maximum pour la largeur du matériel est de 2,54 cm (1").

AVIS

Les supports dorsaux de la série AFT offrent un réglage de largeur supplémentaire de 2,54 cm (1") (5,08 cm (2") au total) grâce à une fente prédécoupée dans la coque.

4-Point Pro Mounting Hardware

Suitable for manual or powered wheelchair users who do not remove their back support. Offers more depth and angle adjustment than the 2-Point Pro. 4-point mounts on the back canes make this hardware particularly suitable for users prone to higher levels of activity.

Aperçu

- A. Installez le support plié sur le support arrière.
- B. Déterminer la hauteur du support dorsal sur les cannes.
- C. Installez les pinces de canne sur les cannes.
- D. Installez le support dorsal sur les cannes.
- E. Serrez les fixations selon les spécifications de couple.



AVERTISSEMENT

Le matériel **4-Point Pro** doit être installé **UNIQUEMENT** par un technicien de service qualifié.

A. Installez le support plié sur le support arrière.

1. Notez l'emplacement souhaité pour le support plié le long des fentes prédécoupées dans le support arrière.
2. Insérez la plaque de goujon à travers l'avant du support arrière (le côté faisant face à l'utilisateur), à travers la fente prédécoupée, et alignez-la avec le support plié sur le côté arrière du support arrière au point noté dans le premier marcher.

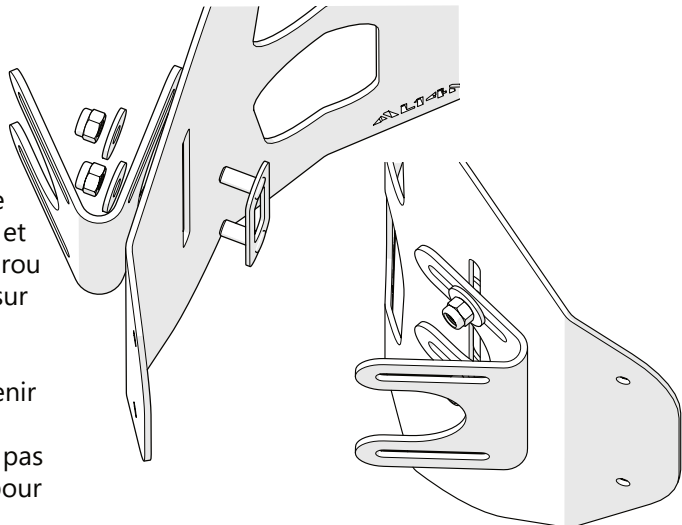

3. Placez une rondelle sur chaque goujon et vissez un contre-écrou en nylon M6 x 1,0 sur chacun, en serrant suffisamment les écrous pour maintenir le support plié en position. Ne serrez pas les contre-écrous pour le moment.

Installation

B. Déterminer la hauteur du support dorsal sur les cannes.

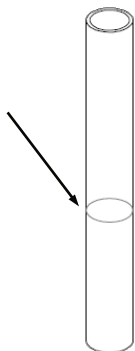

1. Tenez le dossier avec des supports pliés montés jusqu'aux cannes et déterminez visuellement la hauteur souhaitée. La largeur peut devoir être légèrement ajustée pour que les supports atteignent les cannes.
2. Marquez l'emplacement de montage souhaité sur les cannes à travers la fente supérieure du support plié.

C. Installez les pinces de canne sur les cannes.

1. Placez une pince extérieure (BR5022) et une pince intérieure (BR5021) autour de la canne à l'un des emplacements marqués à l'étape B. Fixez la pince à la canne avec l'une des vis à tête creuse de 35 mm (HBR071) fournies. Serrez la vis suffisamment pour maintenir le boulon en place, mais soyez toujours en mesure de l'ajuster.



2. Répétez l'installation sur l'autre canne. Les sections filetées des boulons de 35 mm doivent être orientées vers la ligne médiane du fauteuil et pivotées d'environ 45° vers l'arrière du fauteuil pour faciliter l'étape suivante.

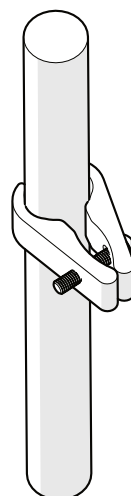

AVIS

Les ensembles de serrage doivent être légèrement tournés vers l'extérieur. Ne serrez pas complètement à ce stade.

D. Installez le support arrière sur les cannes.

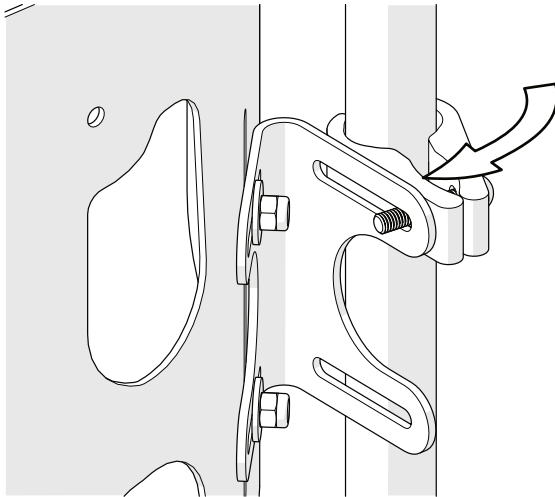

1. Faites glisser le support arrière entre les cannes et alignez les fentes supérieures des supports courbés (BR5030) avec les vis des serre-cannes.
2. Faites pivoter les pinces jusqu'à ce que les boulons de 35 mm (HBR071) glissent dans les fentes supérieures des supports pliés (BR5030).

3. Placez une pince intérieure et une pince extérieure autour de la canne au niveau de la fente inférieure de chaque support plié et fixez-les avec une vis à tête creuse de 35 mm.
4. Pour chaque serre-canne, fixez-le au support plié en plaçant une rondelle (HBR035) et un contre-écrou en nylon (HBR034) sur l'extrémité filetée de la vis à tête creuse de 35 mm (HBR071).

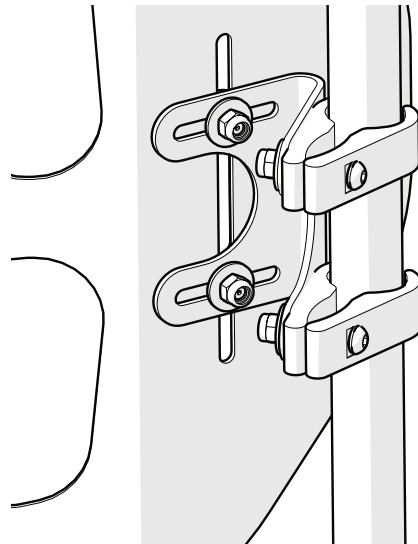

E. Serrez les fixations selon les spécifications de couple.

1. Lorsque tous les réglages ont été effectués et que la quincaillerie est dans la position souhaitée, serrez les fixations aux valeurs spécifiées à la page 3, Spécifications de couple.



ATTENTION

Si vous êtes capable de plier les cannes, le support dorsal doit être en position pliée lors du transport du fauteuil roulant, en particulier avant le chargement pour un voyage en avion.

Réglage de la hauteur du matériel Quick Release

1. À l'aide d'une clé de 10 mm, desserrez les écrous M6 (A) sur la plaque de goujon.
2. Faites glisser la plaque à montants vers le haut ou vers le bas le long de la fente prédécoupée dans le support arrière pour obtenir la position souhaitée.
3. Serrez et fixez les contre-écrous en nylon avec une clé dynamométrique. Voir page 3 pour les spécifications de couple appropriées.

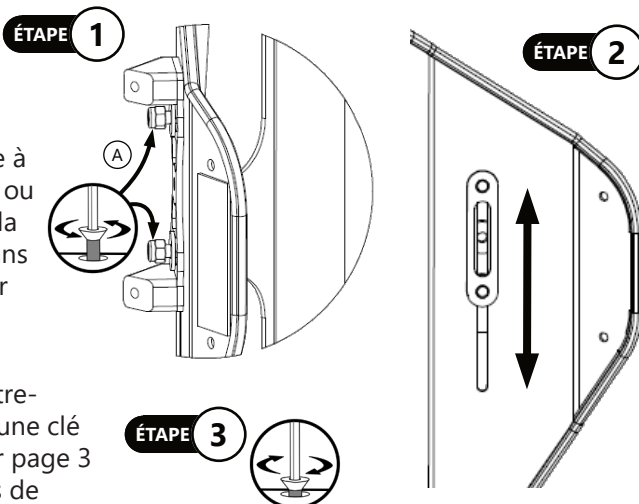

Réglage de la largeur du matériel à Quick Release

1. De chaque côté de la quincaillerie, desserrez les contre-écrous en nylon supérieur et inférieur (A) sur la plaque de goujon, à l'aide d'une clé de 10 mm.
2. Ajustez la quincaillerie (B) vers l'intérieur ou vers l'extérieur sur la plaque à montants pour obtenir la largeur de chaise requise. Le matériel prend en charge environ 2,54 cm (1 po) de réglage de la largeur.
3. Une fois les réglages finaux terminés, serrez tous les contre-écrous en nylon (A) comme décrit à la page 3, Spécifications de couple.

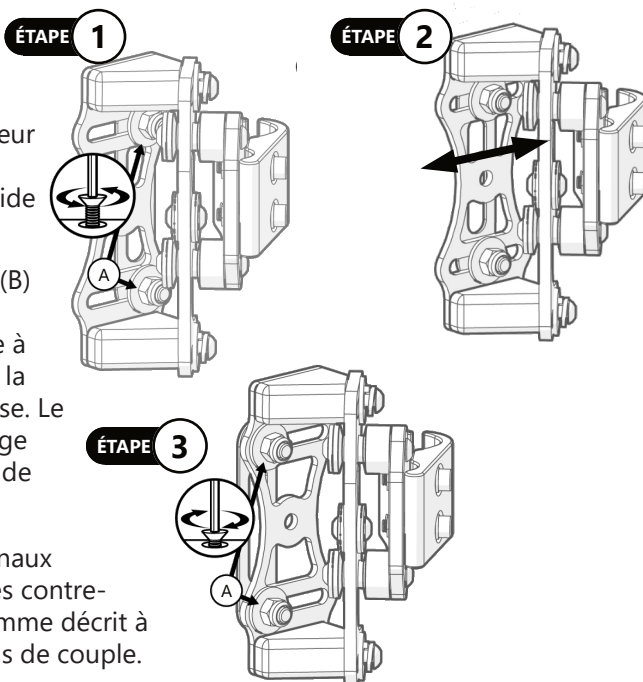

Réglage de l'angle du matériel à Quick Release

1. De chaque côté du matériel, desserrez les vis M6 supérieures et inférieures (A) avec une clé hexagonale de 4 mm.
2. Réglez le support dorsal pour obtenir l'angle utilisateur souhaité. Un angle de réglage d'environ 20° est disponible.
3. Une fois les réglages finaux terminés, serrez toutes les vis comme indiqué à la page 3, Spécifications de couple.

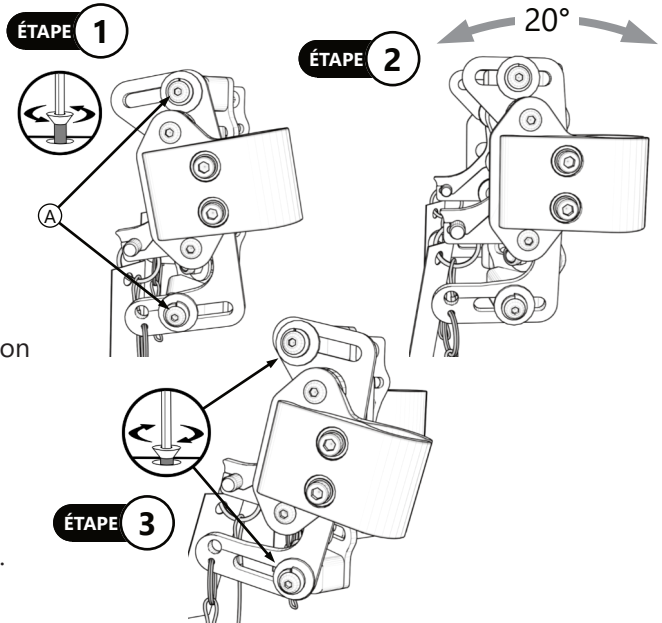

Réglage de la profondeur du matériel à Quick Release

1. De chaque côté du matériel, desserrez les vis M6 supérieures et inférieures (A) avec une clé hexagonale de 4 mm.
2. Faites glisser la quincaillerie (B) vers l'avant ou vers l'arrière le long de l'assemblage du loquet pour obtenir la profondeur désirée.
3. Une fois le réglage terminé, serrez les vis comme décrit à la page 3, Spécifications de couple.

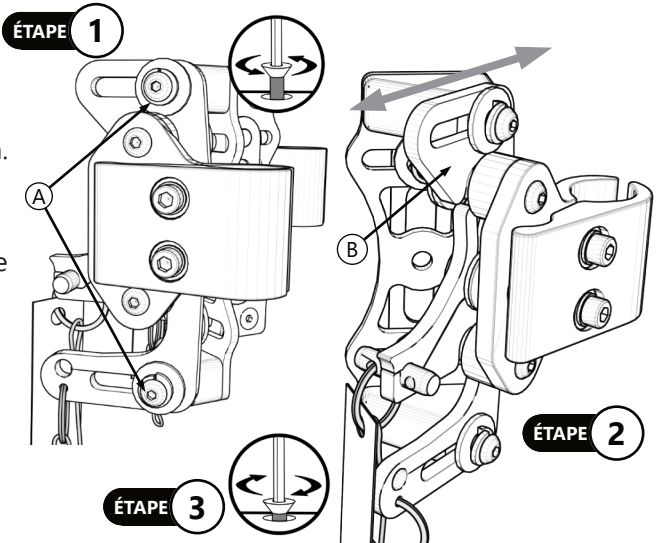

Réglage de la hauteur du matériel 2-Point Pro

1. Desserrez les deux contre-écrous en nylon fixant le support au support arrière.
2. Déplacez la quincaillerie ou le support dorsal vers le haut ou vers le bas jusqu'à la position souhaitée.
3. Serrez les contre-écrous en nylon comme décrit à la page 3, Spécifications de couple.

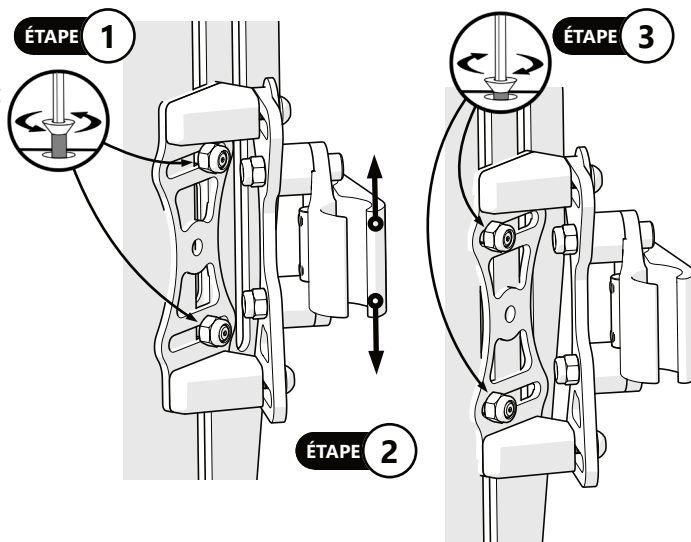

Réglage de la largeur du matériel à 2-Point Pro

1. Desserrez les contre-écrous en nylon fixant la quincaillerie au support dorsal. Environ 2,54 cm (1") de réglage de la largeur est disponible.

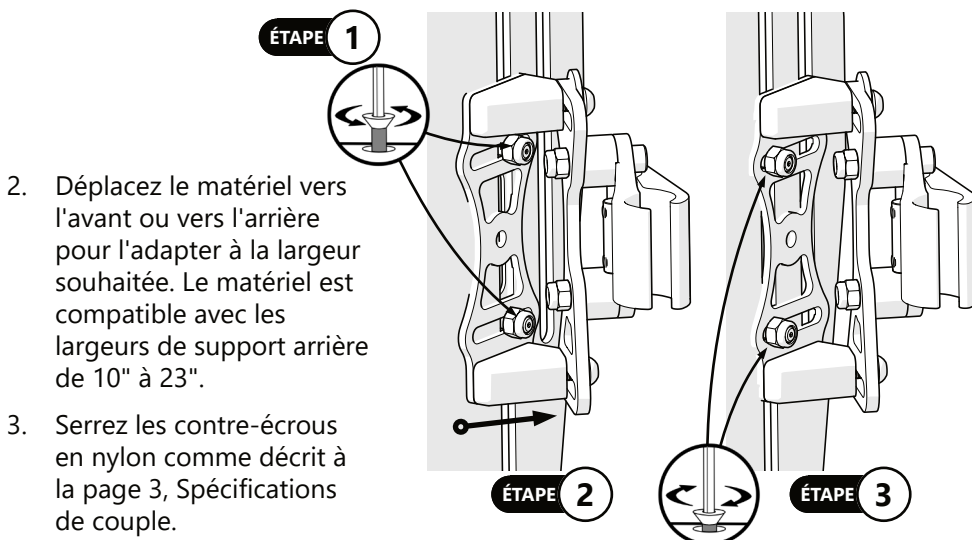

Réglage de l'angle du matériel à 2-Point Pro

1. Desserrez les vis à tête ronde fixant le matériel.

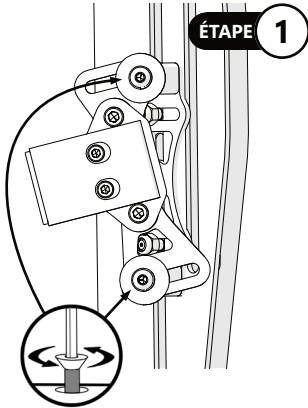

Un réglage d'environ 20° est disponible.

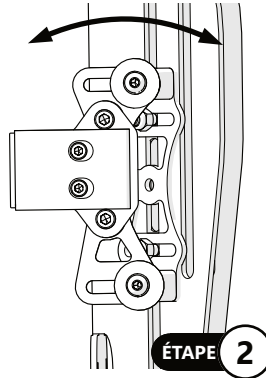

2. Ajustez l'angle du support dorsal.

3. Serrez les vis à tête ronde comme décrit à la page 3, Spécifications de couple.

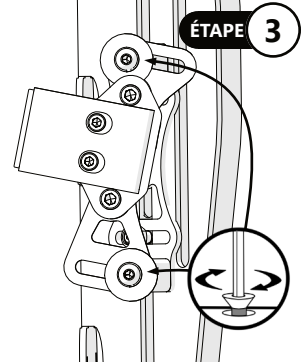

La perte de profondeur d'assise ne se produit pas avec le réglage de l'angle.

Réglage de la profondeur du matériel à 2-Point Pro

1. Desserrez les vis à tête ronde fixant le matériel.
2. Déplacez le matériel vers l'avant ou vers l'arrière pour ajuster la profondeur. Un réglage de profondeur d'environ 3,18 cm (1-1/4") est disponible.*
3. Serrez les vis à tête ronde comme décrit à la page 3, Spécifications de couple.

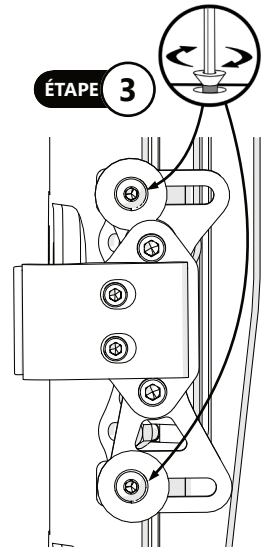
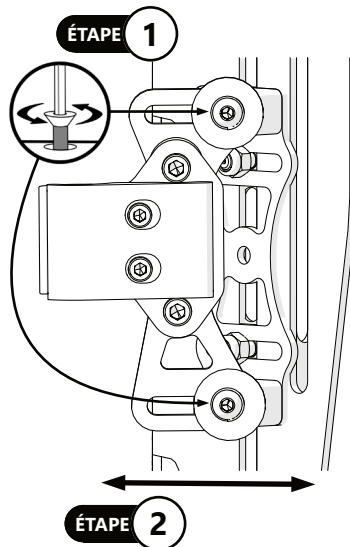

* Le montage central du matériel positionne la vallée du support arrière derrière les poteaux arrière. Le montage vers l'avant de la quincaillerie positionne le coussin de dossier vers l'avant de 5/8 po et le montage vers l'arrière de la quincaillerie positionne le coussin de dossier vers l'arrière de 5/8 po.

Réglage de la hauteur du matériel 4-Point Pro

Le support dorsal peut être ajusté en hauteur seul ou avec le matériel :

1. Desserrez les contre-écrous en nylon fixant le support plié aux pinces de canne. Desserrez les vis à tête ronde fixant les pinces de la canne à la canne.
2. Faites glisser la quincaillerie et le support dorsal attaché vers le haut ou vers le bas de la canne jusqu'à la position souhaitée.
3. Serrez les vis à tête ronde fixant les pinces de canne à la canne, puis serrez les contre-écrous en nylon qui fixent le support plié aux pinces de canne.

REMARQUE : Pour régler la hauteur du support arrière sans déplacer la quincaillerie, utilisez les deux contre-écrous en nylon fixant le support arrière au support plié.

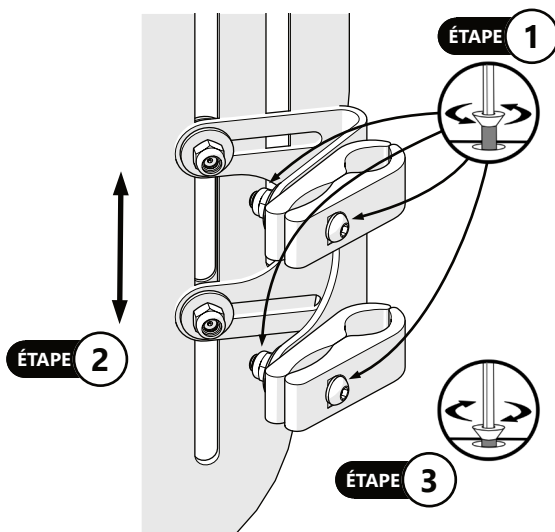

Réglage de la largeur du matériel à 4-Point Pro

1. Desserrez les contre-écrous en nylon fixant le support arrière au support plié.
2. Tout en maintenant la même position verticale du support dorsal, faites glisser le support plié vers l'avant ou vers l'arrière jusqu'à la largeur souhaitée.
3. Serrez les contre-écrous en nylon fixant le support arrière au support plié comme décrit à la page 3, Spécifications de couple.

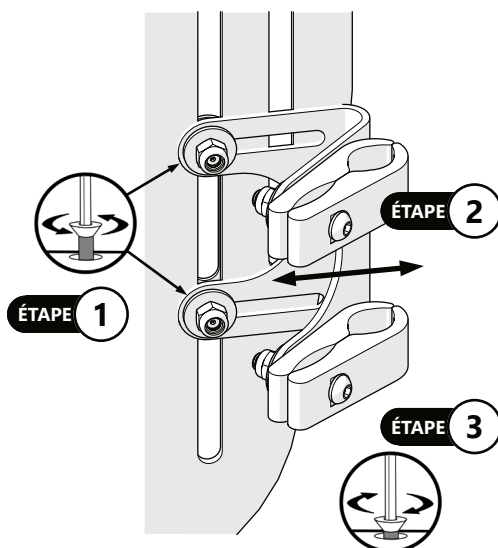

Réglage de l'angle du matériel à 4-Point Pro

1. De chaque côté de la quincaillerie, desserrez les contre-écrous en nylon fixant le support plié au support arrière.
2. Réglez l'angle du support dorsal pour obtenir l'angle utilisateur souhaité.
3. Une fois le réglage terminé, serrez les contre-écrous en nylon comme décrit à la page 3, Spécifications de couple.

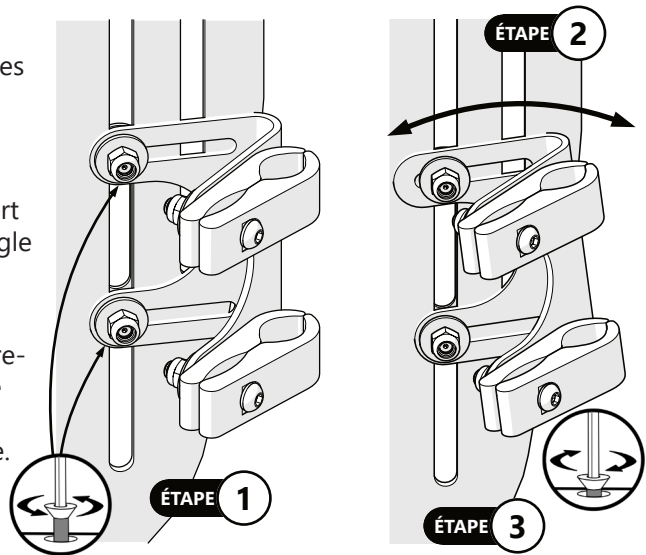

Réglage de la profondeur du matériel à 4-Point Pro

1. Desserrez les contre-écrous en nylon fixant le support plié aux pinces de canne.
2. Faites glisser le support plié vers l'avant ou vers l'arrière jusqu'à la profondeur souhaitée.
3. Serrez les écrous de blocage en nylon fixant le support arrière au support plié et le support plié aux pinces de canne comme décrit à la page 3, Spécifications de couple.

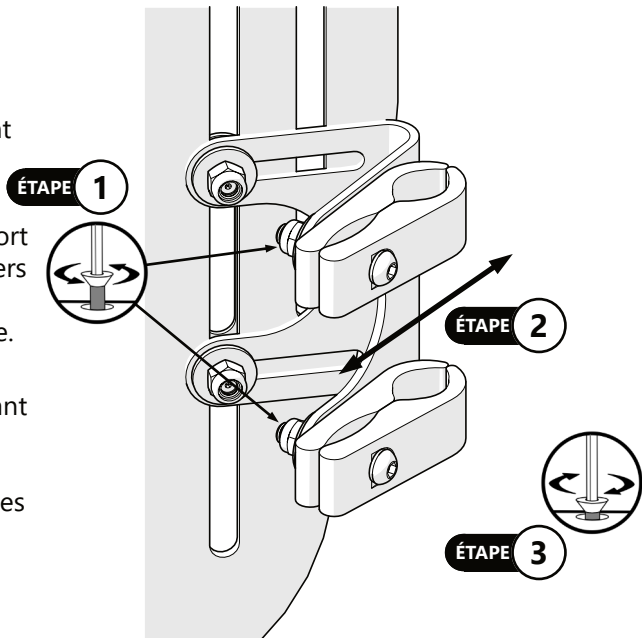

Accessoires

Poignée en boucle



La poignée en boucle offre une prise solide et confortable pour faciliter le retrait et la manipulation de la coque arrière et du coussin.

Rabat de confidentialité



Le rabat de confidentialité offre une intimité et une protection contre les courants d'air qui s'adapte entre la base du support dorsal et le siège du fauteuil roulant. Il est fixé par une fermeture éclair au dossier Baxx et une fermeture velcro sur le rembourrage du siège.



Assistance concessionnaire

Lors de la première utilisation par le client, il est conseillé que le revendeur ou le technicien de service assiste et explique la configuration au client (l'utilisateur et/ou le préposé). Si nécessaire, le concessionnaire peut effectuer les derniers ajustements.



ATTENTION

Les supports de dossier Baxx peuvent ne pas convenir à toutes les chaises. Veuillez consulter votre clinicien ou fournisseur fournissant votre équipement. N'essayez PAS de fixer le support dorsal lorsque l'utilisateur est assis dans le fauteuil.

Test utilisateur

Il est important que le client connaisse parfaitement l'installation, comment l'utiliser et ce qui peut être ajusté afin de gagner le plus de mobilité possible. En tant que revendeur, procédez comme suit :

- Expliquez et montrez au client comment vous avez exécuté l'installation et expliquez la fonction du matériel.
- Si nécessaire, ajustez la quincaillerie à la bonne position.
- Expliquer au client les problèmes éventuels et comment les résoudre.



AVERTISSEMENT

Quick Release et 2-Point Pro sont du matériel approuvé pour le transport en commun pour le support dorsal **Baxx**. N'utilisez pas les supports dorsaux **Baxx** dans un véhicule dont le matériel n'est pas approuvé pour le transport en commun.

Conditions d'Utilisation

Le matériel est destiné à être utilisé tel qu'installé par le revendeur, conformément aux instructions d'installation de ce manuel.

- Les conditions d'utilisation prévues sont communiquées par le revendeur ou le technicien de service à l'utilisateur et/ou au préposé lors de la première utilisation.
- Si les conditions d'utilisation changent de manière significative, veuillez contacter votre revendeur ou un technicien qualifié pour éviter une usure excessive ou des dommages involontaires.

Risques et contre-indications

- Risque de blessure dû à une utilisation non conforme. Les rembourrages de siège qui entrent directement en contact avec la peau peuvent entraîner des risques fonctionnels et hygiéniques si le produit est utilisé par une autre personne. Ils doivent être remplacés pour être réutilisés.
- Il n'y a pas de contre-indications liées à ce produit.

Nettoyage

- Utilisez un chiffon doux pour nettoyer la coque arrière.
- Lavez à la main la housse du coussin en mousse avec de l'eau savonneuse douce ou un détergent et laissez sécher.
- Le coussin en mousse ne doit PAS être mouillé.



CAUTION

DO NOT immerse foam in water. **DO NOT** wash or machine dry. **DO NOT** hand wash in water temperatures above 160°F (70°C).



CAUTION

Institutions **MUST** clean and disinfect product between multiple patient uses.

Désinfection

- Essuyez délicatement avec un chiffon imbibé d'un désinfectant ménager.
- Laisser la mousse sécher complètement à l'air.

SAFETY

Always check all mounting hardware, making sure each fastener is properly tightened before using the back support.



WARNING

Maximum Weight Capacity
250 lb. (113.40 kg)

Entretien et réparation

Votre support dorsal BAXX a reçu le marquage CE. Le fabricant garantit par la présente que ce dispositif médical dans son ensemble est conforme aux exigences du règlement sur les dispositifs médicaux (UE) 2017/745. Le bon fonctionnement de la combinaison fauteuil roulant/base de mobilité - système de dossier doit être vérifié avant chaque utilisation. Assurez-vous que toutes les fixations à vis sont vérifiées et bien serrées régulièrement. Les écrous de sécurité ne doivent être utilisés qu'une seule fois. S'ils ont été desserrés plusieurs fois, ces écrous doivent être remplacés.

Si vous constatez des défauts, veuillez contacter immédiatement votre revendeur spécialisé agréé afin de les faire corriger. Ceci est particulièrement important si vous remarquez que le système de dossier ou la base du fauteuil roulant/mobilité devient moins stable. Nous vous recommandons également de faire entretenir régulièrement le fauteuil roulant tous les 24 mois par votre revendeur spécialisé agréé.

Les fonctions décrites dans la liste suivante doivent être vérifiées par l'utilisateur aux intervalles spécifiés :

| Vérifier | Avant utilisation | Mensuel |
|---|-------------------|---------|
| Défauts sur la coque arrière | | X |
| Vérifier les raccords vissés pour un siège ferme | | X |
| Vérifier la fonction de verrouillage | | X |
| Vérifiez l'adaptateur d'assemblage/ l'angle de montage pour un siège ferme | | X |
| construction de rembourrage dorsal | X | X |

Avec un peu de compétence technique, vous pourrez peut-être entretenir vous-même certaines parties de votre fauteuil roulant afin d'assurer un bon fonctionnement :

- Si votre système de dossier est mouillé, nous vous recommandons de le sécher avec une serviette propre.
- Les raccords vissés doivent être vérifiés pour s'assurer qu'ils sont bien serrés et resserrés si nécessaire, en particulier pendant la période d'utilisation initiale et après le réglage du fauteuil roulant/de la base. Si un raccord vissé se desserre à plusieurs reprises, veuillez consulter votre revendeur spécialisé.
- Si le rembourrage est endommagé, veuillez le remplacer immédiatement.

Réparations

Des blessures graves de l'utilisateur et des dommages au produit peuvent résulter d'un mauvais réglage et/ou d'erreurs d'installation. Toutes les réparations doivent être effectuées par du personnel qualifié.

AVIS

Modifier un dossier **Baxx** de quelque manière que ce soit et/ou une mauvaise installation annulera la garantie.

Réutilisation

Le système arrière est adapté à la réutilisation. À l'instar des machines ou des voitures d'occasion, les produits réutilisés sont soumis à des contraintes accrues. Les caractéristiques et les fonctions ne doivent pas changer d'une manière qui pourrait mettre en danger les patients ou d'autres personnes au cours du cycle de vie du produit.

Sur la base d'observations du marché et de l'état actuel de la technologie, le fabricant a calculé que le système de dossier peut être utilisé pendant une période de 5 ans, à condition qu'il soit utilisé correctement et que les instructions de service et d'entretien soient respectées (coque et éléments de fixation : 5 ans ; tampon : 2 ans). Les périodes pendant lesquelles le produit est stocké chez le revendeur ou chez le supporteur ne sont pas comprises dans cette période. Il convient toutefois de souligner clairement que le système dorsal est fiable bien au-delà de cette période de temps définie, à condition qu'il soit entretenu et entretenu de manière appropriée.

En cas de réutilisation, le produit correspondant doit d'abord être soigneusement nettoyé et désinfecté. Par la suite, le produit doit être examiné par un spécialiste agréé pour vérifier l'état, l'usure et les éventuels dommages. Tous les composants usés et endommagés (en particulier les matériaux des coussinets) ainsi que les composants qui ne correspondent pas ou ne conviennent pas à l'utilisateur doivent être remplacés.

élimination

Si un produit doit être éliminé, tous les composants du produit doivent être éliminés correctement conformément aux réglementations de protection de l'environnement applicables dans le pays respectif.

| | |
|--|--------------|
| Soddisfazione del Cliente | i |
| Generale | i |
| Informazioni Importanti | ii |
| Garanzia | ii |
| Riferimento Fornitore | ii |
| Etichette di Avvertimento | iii |
| Responsabilità Limitata | iii |
| Design e funzione | 1-4 |
| Usò Previsto | 1 |
| Filosofia dei Posti a Sedere | 1 |
| Contorni di Supporto per la Schiena | 2 |
| Tabelle dimensionamento schienale | 3-4 |
| Installazione | 5-14 |
| Piano di Installazione | 5 |
| Specifica di Coppia | 5 |
| Strumenti Richiesti | 5 |
| Hardware di montaggio a Quick Release | 6-8 |
| Hardware di montaggio a 2-Point Pro | 9-11 |
| Hardware di montaggio a 4-Point Pro | 12-14 |
| Regolazione | 15-21 |
| Regolazione in altezza dell'hardware a Quick Release | 15 |
| Regolazione della larghezza dell'hardware a Quick Release | 15 |
| Regolazione dell'angolo dell'hardware a Quick Release | 16 |
| Regolazione della profondità dell'hardware a Quick Release | 16 |
| Regolazione in altezza dell'hardware a 2-Point Pro | 17 |
| Regolazione della larghezza dell'hardware a 2-Point Pro | 17 |
| Regolazione dell'angolo dell'hardware a 2-Point Pro | 18 |
| Regolazione della profondità dell'hardware a 2-Point Pro | 18 |
| Regolazione in altezza dell'hardware a 4-Point Pro | 19 |
| Regolazione della larghezza dell'hardware a 4-Point Pro | 19 |
| Regolazione dell'angolo dell'hardware a 4-Point Pro | 20 |
| Regolazione della profondità dell'hardware a 4-Point Pro | 20 |
| Accessori | 21 |
| Primo utilizzo | 22 |
| Assistenza Concessionaria | 22 |
| Test Utente | 22 |
| Condizioni d'Uso | 22 |
| Pulizia e Manutenzione | 23 |
| Pulizia | 23 |
| Disinfezione | 23 |

Stealth Products si impegna a soddisfare al 100% la soddisfazione del cliente. La tua completa soddisfazione è importante per noi. Vi preghiamo di contattarci con feedback o suggerimenti per aiutarci a migliorare la qualità e l'usabilità dei nostri prodotti.

Puoi raggiungerci a:



Stealth Products, LLC
104 John Kelly Drive, Burnet, TX 78611

Telephono: (512) 715-9995
Fax: (512) 715-9954

Numero Verde: (800) 965-9229
Numero Verde: (800) 806-1225

info@stealthproducts.com
www.stealthproducts.com



| | | |
|---|---|---|
| <p>EC REP</p> <p>MDSS GmbH Schiffgraben 41 30175 Hannover Germany</p> | <p>CH REP</p> <p>SODIMED SA Chemin Praz Devant 12 1032 Romanel sur-Lausanne Switzerland</p> | <p>Rappresentante autorizzato per il Regno Unito</p> <p>MDSS-UK RP 6 Wilmslow Road, Rusholme Manchester M14 5TP United Kingdom</p> |
|---|---|---|

Generale

Leggere e comprendere tutte le istruzioni prima di utilizzare il prodotto. La mancata osservanza delle istruzioni e delle avvertenze contenute in questo documento può causare danni alla proprietà, lesioni o morte. L'uso improprio del prodotto o il mancato rispetto delle istruzioni invalideranno la garanzia.

Interrompere immediatamente l'uso se una qualsiasi funzione è compromessa, se le parti sono mancanti o allentate, o se qualche componente mostra segni di usura eccessiva. Consultare il proprio fornitore per riparazioni, regolazioni o sostituzioni.

Tutte le persone responsabili del montaggio, della regolazione e dell'uso quotidiano dei dispositivi discussi nelle presenti istruzioni devono conoscere e comprendere tutti gli aspetti di sicurezza dei dispositivi menzionati. Affinché i nostri prodotti possano essere utilizzati con successo, è necessario leggere e comprendere tutte le istruzioni e le avvertenze e mantenere i nostri prodotti secondo le nostre istruzioni sulla cura e la manutenzione.

Le istruzioni di installazione ti guideranno attraverso le opzioni e le possibilità di questo prodotto.

Le istruzioni sono scritte con l'espresso intento di utilizzo con configurazioni standard. Contengono inoltre importanti informazioni sulla sicurezza e la manutenzione, oltre a descrivere i possibili problemi che possono sorgere durante l'uso. Per ulteriore assistenza o applicazioni più avanzate, contattare il proprio fornitore o **Stealth Products** al numero (512) 715-9995 o al numero verde (800) 965-9229.

Conservare sempre le istruzioni per l'uso in un luogo sicuro in modo che possano essere consultate se necessario.

Tutte le informazioni, le immagini, le illustrazioni e le specifiche si basano sulle informazioni sul prodotto disponibili al momento della stampa. Le immagini e le illustrazioni mostrate in queste istruzioni sono esempi rappresentativi e non intendono essere rappresentazioni esatte delle varie parti del prodotto.

ATTENZIONE

Questi prodotti sono progettati per essere montati, applicati e installati esclusivamente da personale sanitario addestrato a tali scopi. Il montaggio, l'applicazione e l'installazione da parte di una persona non qualificata possono causare lesioni gravi.

Garanzia

I nostri prodotti sono progettati, fabbricati e prodotti secondo i più alti standard. Se viene rilevato un difetto di materiale o di lavorazione, **Stealth Products** riparerà o sostituirà il prodotto a nostra discrezione. Qualsiasi garanzia implicita, comprese le garanzie implicite di commerciabilità e idoneità per uno scopo particolare, non si estenderà oltre la durata della presente garanzia. **Stealth Products** non garantisce danni dovuti a, ma non limitati a: uso improprio, abuso o applicazione errata del prodotto e/o modifica del prodotto senza l'approvazione scritta di **Stealth Products, LLC**. Qualsiasi alterazione o mancanza del numero di serie, ove applicabile, invaliderà automaticamente ogni garanzia.

Stealth Products, LLC è responsabile solo per le parti di ricambio. **Stealth Products, LLC** non è responsabile per eventuali costi di manodopera sostenuti.

Stealth Products garantisce contro guasti dovuti a materiali o manodopera difettosi:

Copertine: 2 anni

Hardware: 5 anni

Elettronica: 3 anni

In caso di guasto del prodotto coperto dalla nostra garanzia, seguire le procedure descritte di seguito:

Chiama **Stealth Products** al numero (512) 715-9995 o al numero verde (800) 965-9229.

Richiedi un modulo di Autorizzazione al Reso (RA) dal Reparto Resi e segui le istruzioni della documentazione.

È possibile scaricare ulteriori copie di questo manuale accedendo al sito Web Stealth (<https://stlpro.site/stealth-docs>) e cercando "Ottobock Baxx" nella barra di ricerca nella parte superiore della pagina.

Riferimento fornitore

| | |
|--------------------------|--|
| Fornitore: | |
| Telefono: | |
| Indirizzo: | |
| | |
| Data di acquisto: | |
| Modello: | |

Etichette di avvertimento

Sono incluse avvertenze per la sicurezza dell'utente, del cliente, dell'operatore e della proprietà. Leggere e comprendere cosa significano le parole di segnalazione **PERICOLO**, **AVVERTENZA**, **ATTENZIONE**, **AVVISO** e **SICUREZZA** e in che modo potrebbero influire sull'utente, su coloro che lo circondano e sulla proprietà.

| | |
|--|--|
|  PERICOLO | Identifica una situazione imminente che, se non evitata, può causare lesioni gravi, morte e danni alla proprietà. |
|  AVVERTENZA | Identifica una situazione potenziale che, se non evitata, può causare lesioni gravi, morte e danni alla proprietà. |
|  ATTENZIONE | Identifica una situazione potenziale che, se non evitata, può causare lesioni da lievi a moderate e danni alla proprietà. |
| AVVISO | Identifica informazioni importanti non relative a lesioni, ma possibili danni alla proprietà. |
| SICUREZZA | Indica passaggi o istruzioni per pratiche sicure, promemoria di procedure sicure o importanti apparecchiature di sicurezza che potrebbero essere necessarie. |

Responsabilità Limitata

Stealth Products, LLC non si assume alcuna responsabilità per lesioni personali o danni alla proprietà che potrebbero derivare dal mancato rispetto da parte dell'utente o di altre persone delle raccomandazioni, avvertenze e istruzioni in questo manuale.

Stealth Products non si assume alcuna responsabilità per l'integrazione finale dell'assemblaggio finale del prodotto all'utente finale. **Stealth Products** non è responsabile per morte o lesioni dell'utente.

| | |
|---------------|--|
| NOTICE | <p>Disponibilità delle istruzioni per l'uso per gli utenti con vista subnormale o disabilità visiva:</p> Le istruzioni per l'uso sono disponibili elettronicamente e possono essere manipolate per ridimensionare le lettere in modo appropriato per accedere alle informazioni, nonché utilizzare la funzione di lettura disponibile nel software di lettura dei file. |
|---------------|--|

Uso previsto

La linea Ottobock Baxx amplia il nostro portafoglio di sedute e posizionamento ed è progettata per completare i nostri cuscini per sedili come parte della nostra filosofia generale delle sedute.

La linea Ottobock Baxx, suddivisa in Aluminium Back Series (AL) e Aluminium Series Flat Top (AFT), fornisce supporto posteriore e laterale al tronco.

Una scelta di cinque altezze, tre contorni e undici larghezze posteriori fornisce un'ampia gamma di forme del guscio per soddisfare le esigenze di supporto individuali dell'utente. Sono disponibili più di 160 possibili combinazioni. Un punto culminante speciale è la possibilità di scegliere tra diversi colori del guscio posteriore. **Ottobock Baxx** sono realizzati in alluminio e facili da installare. Il sistema **Baxx** è progettato per adattarsi a un'ampia varietà di sedie a rotelle Ottobock e di terze parti.

Baxx Line influisce positivamente sulla salute e sul benessere degli utenti grazie alla loro forma ergonomica. Posizioni di seduta scorrette a lungo termine sono associate a problemi di salute. La forma e il supporto specifico del tronco forniti dalla Linea **Baxx** favoriscono una migliore stabilità posturale e comfort di seduta.

Filosofia della seduta

In Ottobock, ogni utente su sedia a rotelle ha una combinazione unica di requisiti e priorità che richiedono soluzioni di seduta su misura per sedie a rotelle, spesso utilizzando una combinazione di diversi prodotti per sedie a rotelle e sedili.

Le soluzioni di seduta dovrebbero considerare:

- **Comodità per l'utente:** tolleranza di seduta statica e dinamica.
- **Indipendenza funzionale:** influenze posturali su mobilità, comunicazione, campo visivo, respirazione e deglutizione, ecc.
- **Movimento mirato:** vitale per l'indipendenza, la mobilità, il comfort e il benessere.
- **Sicurezza:** gestione del rischio bilanciata rispetto ai potenziali benefici.
- **Posizione pelvica:** influenza sulla forma della colonna vertebrale, sul collo e sulla posizione della testa.
- **Posizione del piede:** impatto sulla posizione del bacino.
- **Allineamento e stabilità posturale:** effetto della situazione statica e dinamica sul posizionamento (salita/discesa, camber di traslazione o quando la carrozzina viene utilizzata come sedile in un veicolo).
- **Cambiamenti posturali flessibili:** necessità di supporto correttivo.
- **Cambiamenti posturali fissi:** necessità di accogliere e sostenere.
- **Tono muscolare:** il posizionamento influenza il tono muscolare e i riflessi.
- **Tolleranza tissutale:** vulnerabilità a pressione, taglio e condizioni microclimatiche sfavorevoli

Contorni di supporto per la schiena



Contorno Attivo

Profondità 64 mm (2,5").

Per utenti con buona stabilità posturale, o quelli che richiedono separati supporti laterali, ad es. scoliosi.

Contorno Profondo

Profondità 100 mm (4").

Per gli utenti che richiedono supporti laterali integrali moderati, per esempio. lieve instabilità posturale.



Contorno Extra Profondo

Profondità 150 mm (6").

Per gli utenti che ne trarrebbero vantaggio un alto livello di supporto laterale integrale, per esempio. notevole instabilità posturale.

Compatibilità del supporto per la testa

I gusci posteriori Baxx sono progettati per ospitare un'ampia gamma di poggiatesta e adattatori per poggiatesta. Si prega di consultare le tabelle nella pagina seguente per determinare se lo schienale è stato dotato di fori predisposti per accogliere la bulloneria di montaggio del poggiatesta.

| Serie AL | | | Serie AFT | |
|--------------|--------------|-----------------|-------------|-------------------|
| Lunghezza | | | Lunghezza | |
| <i>Basso</i> | <i>Medio</i> | <i>Standard</i> | <i>Alto</i> | <i>Molto alto</i> |
| 254 mm | 330,2 mm | 406,4 mm | 457,2 mm | 508 mm |
| Larghezza | | | Larghezza | |
| 25-51 cm | 25-51 cm | 25-51 cm | 25-51 cm | 25-51 cm |

Tabella dimensionamento schienale

| Dimensionamento della calotta Baxx - 254mm (10") Altezza | | | | | | | | | | |
|--|----|-------------------------|--------------|---------|-----------|------------|----------|----------|---------|----------------------|
| Larghezza | | Contorno | Parte | Altezza | Larghezza | Profondità | 2pt Pro* | 4pt Pro* | QR* | Fori per poggiatesta |
| mm | in | | | | | | | | | |
| 254,0 | 10 | Attivo (63,5 mm - 2,5") | 477D00=SR100 | 254 | 188,0 | 53,3 | 276-232 | 275-220 | 288-243 | SI |
| | | Profondo (100 mm -4") | 477D00=SR101 | 254 | 182,9 | 66,6 | 278-233 | 276-222 | 288-243 | SI |
| 279,4 | 11 | Attivo (63,5 mm - 2,5") | 477D00=SR102 | 254 | 213,4 | 53,3 | 301-257 | 300-246 | 311-266 | SI |
| | | Profondo (100 mm -4") | 477D00=SR103 | 254 | 205,7 | 96,5 | 304-260 | 302-248 | 314-269 | SI |
| 304,8 | 12 | Attivo (63,5 mm - 2,5") | 477D00=SR104 | 254 | 233,7 | 55,9 | 327-282 | 326-281 | 337-292 | SI |
| | | Profondo (100 mm -4") | 477D00=SR105 | 254 | 238,7 | 99,1 | 329-284 | 318-273 | 337-292 | SI |
| 330,2 | 13 | Attivo (63,5 mm - 2,5") | 477D00=SR108 | 254 | 259,1 | 55,9 | 352-307 | 351-296 | 362-317 | NO |
| | | Profondo (100 mm -4") | 477D00=SR109 | 254 | 261,6 | 98,6 | 354-309 | 353-298 | 364-319 | NO |
| 355,6 | 14 | Attivo (63,5 mm - 2,5") | 477D00=SR112 | 254 | 284,5 | 55,9 | 377-332 | 376-322 | 387-342 | NO |
| | | Profondo (100 mm -4") | 477D00=SR113 | 254 | 322,6 | 119,4 | 378-333 | 377-323 | 388-343 | NO |
| 381,0 | 15 | Attivo (63,5 mm - 2,5") | 477D00=SR118 | 254 | 309,9 | 58,4 | 403-358 | 401-347 | 412-367 | NO |
| | | Profondo (100 mm -4") | 477D00=SR119 | 254 | 350,5 | 121,9 | 403-358 | 401-347 | 412-367 | NO |
| 406,4 | 16 | Attivo (63,5 mm - 2,5") | 477D00=SR124 | 254 | 335,3 | 58,2 | 428-383 | 427-372 | 438-393 | NO |
| | | Profondo (100 mm -4") | 477D00=SR125 | 254 | 375,9 | 121,9 | 428-383 | 427-373 | 438-393 | NO |
| 431,8 | 17 | Attivo (63,5 mm - 2,5") | 477D00=SR131 | 254 | 360,7 | 58,4 | 454-409 | 452-398 | 465-419 | NO |
| | | Profondo (100 mm -4") | 477D00=SR132 | 254 | 401,3 | 127,0 | 453-407 | 451-397 | 462-418 | NO |
| 457,2 | 18 | Attivo (63,5 mm - 2,5") | 477D00=SR138 | 254 | 386,1 | 58,4 | 479-434 | 478-423 | 488-443 | NO |
| | | Profondo (100 mm -4") | 477D00=SR139 | 254 | 426,7 | 127,0 | 478-433 | 477-422 | 488-452 | NO |
| 482,6 | 19 | Attivo (63,5 mm - 2,5") | 477D00=SR145 | 254 | 411,5 | 61,0 | 504-459 | 502-448 | 514-469 | NO |
| | | Profondo (100 mm -4") | 477D00=SR146 | 254 | 452,1 | 127,0 | 503-458 | 501-447 | 513-468 | NO |
| 508,0 | 20 | Attivo (63,5 mm - 2,5") | 477D00=SR152 | 254 | 436,9 | 61,0 | 530-485 | 529-479 | 540-495 | NO |
| | | Profondo (100 mm -4") | 477D00=SR153 | 254 | 477,5 | 129,5 | 528-483 | 527-472 | 538-502 | NO |

| Dimensionamento della calotta Baxx - 330,2mm (13") Altezza | | | | | | | | | | |
|--|----|-------------------------|--------------|---------|-----------|------------|----------|----------|---------|----------------------|
| Larghezza | | Contorno | Parte | Altezza | Larghezza | Profondità | 2pt Pro* | 4pt Pro* | QR* | Fori per poggiatesta |
| mm | in | | | | | | | | | |
| 304,8 | 12 | Attivo (63,5 mm - 2,5") | 477D00=SR106 | 330,2 | 233,7 | 55,9 | 329-284 | 326-281 | 337-292 | SI |
| | | Profondo (100 mm -4") | 477D00=SR107 | 330,2 | 238,8 | 99,1 | 329-284 | 318-273 | 337-292 | SI |
| 330,2 | 13 | Attivo (63,5 mm - 2,5") | 477D00=SR110 | 330,2 | 259,1 | 55,9 | 352-307 | 351-296 | 362-317 | SI |
| | | Profondo (100 mm -4") | 477D00=SR111 | 330,2 | 261,6 | 98,6 | 352-307 | 353-298 | 364-319 | SI |
| 355,6 | 14 | Attivo (63,5 mm - 2,5") | 477D00=SR114 | 330,2 | 284,5 | 55,9 | 377-332 | 376-322 | 387-342 | SI |
| | | Profondo (100 mm -4") | 477D00=SR115 | 330,2 | 322,6 | 119,4 | 378-333 | 377-323 | 388-343 | SI |
| 381,0 | 15 | Attivo (63,5 mm - 2,5") | 477D00=SR120 | 330,2 | 309,9 | 58,4 | 403-358 | 401-347 | 412-367 | NO |
| | | Profondo (100 mm -4") | 477D00=SR121 | 330,2 | 350,5 | 121,9 | 403-358 | 401-347 | 412-367 | NO |
| 406,4 | 16 | Attivo (63,5 mm - 2,5") | 477D00=SR126 | 330,2 | 335,3 | 58,2 | 428-383 | 427-372 | 438-393 | NO |
| | | Profondo (100 mm -4") | 477D00=SR127 | 330,2 | 375,9 | 121,9 | 428-383 | 427-373 | 438-393 | NO |
| 431,8 | 17 | Attivo (63,5 mm - 2,5") | 477D00=SR133 | 330,2 | 360,7 | 58,4 | 454-409 | 452-398 | 465-419 | NO |
| | | Profondo (100 mm -4") | 477D00=SR134 | 330,2 | 401,3 | 127,0 | 453-407 | 451-397 | 462-418 | NO |
| 457,2 | 18 | Attivo (63,5 mm - 2,5") | 477D00=SR140 | 330,2 | 386,1 | 58,4 | 479-434 | 478-423 | 488-443 | NO |
| | | Profondo (100 mm -4") | 477D00=SR141 | 330,2 | 426,7 | 127,0 | 478-433 | 477-422 | 488-452 | NO |
| 482,6 | 19 | Attivo (63,5 mm - 2,5") | 477D00=SR147 | 330,2 | 411,5 | 61,0 | 504-459 | 502-448 | 514-469 | NO |
| | | Profondo (100 mm -4") | 477D00=SR148 | 330,2 | 452,1 | 127,0 | 503-458 | 501-447 | 513-468 | NO |
| 508,0 | 20 | Attivo (63,5 mm - 2,5") | 477D00=SR154 | 330,2 | 436,9 | 61,0 | 530-485 | 529-479 | 540-495 | NO |
| | | Profondo (100 mm -4") | 477D00=SR155 | 330,2 | 477,5 | 129,5 | 528-483 | 527-472 | 538-502 | NO |

* approssimativo

AVVISO

Utilizzare solo l'hardware fornito con il supporto per la schiena Baxx. Non sostituire altre viti, staffe o morsetti. L'uso di hardware o staffe di montaggio alternativi invalida la garanzia.

Dimensionamento della calotta Baxx - 406,4mm (16") Altezza

| Larghezza | | Contorno | Parte | Altezza | Larghezza | Profondità | 2pt Pro* | 4pt Pro* | QR* | Fori per poggiatesta |
|-----------|----|---------------------------|--------------|---------|-----------|------------|----------|----------|---------|----------------------|
| mm | in | | | | | | | | | |
| 355,6 | 14 | Attivo (63,5 mm - 2,5") | 477D00-SR116 | 406,4 | 284,5 | 55,9 | 377-332 | 376-322 | 387-342 | Si |
| | | Profondo (100 mm -4") | 477D00-SR117 | 406,4 | 322,6 | 119,4 | 378-333 | 377-323 | 388-343 | Si |
| 381,0 | 15 | Attivo (63,5 mm - 2,5") | 477D00-SR122 | 406,4 | 309,9 | 58,4 | 403-358 | 401-347 | 412-367 | Si |
| | | Profondo (100 mm -4") | 477D00-SR123 | 406,4 | 350,5 | 121,9 | 403-358 | 401-347 | 412-367 | Si |
| 406,4 | 16 | Attivo (63,5 mm - 2,5") | 477D00-SR128 | 406,4 | 335,3 | 58,4 | 428-383 | 427-372 | 438-393 | Si |
| | | Profondo (100 mm -4") | 477D00-SR129 | 406,4 | 375,9 | 121,9 | 428-383 | 427-373 | 438-393 | Si |
| | | Ex. Profondo (100 mm -4") | 477D00-SR130 | 406,4 | 395,9 | 171,2 | 428-383 | 427-373 | 438-393 | Si |
| 431,8 | 17 | Attivo (63,5 mm - 2,5") | 477D00-SR135 | 406,4 | 360,7 | 58,4 | 454-409 | 452-398 | 465-419 | Si |
| | | Profondo (100 mm -4") | 477D00-SR136 | 406,4 | 401,3 | 127,0 | 453-407 | 451-397 | 462-418 | Si |
| | | Ex. Profondo (100 mm -4") | 477D00-SR137 | 406,4 | 421,3 | 177,8 | 453-407 | 451-397 | 462-418 | Si |
| 457,2 | 18 | Attivo (63,5 mm - 2,5") | 477D00-SR142 | 406,4 | 386,1 | 58,4 | 479-434 | 478-423 | 488-443 | Si |
| | | Profondo (100 mm -4") | 477D00-SR143 | 406,4 | 426,7 | 127,0 | 478-433 | 477-422 | 488-452 | Si |
| | | Ex. Profondo (100 mm -4") | 477D00-SR144 | 406,4 | 446,7 | 177,8 | 478-433 | 477-422 | 488-452 | Si |
| 482,6 | 19 | Attivo (63,5 mm - 2,5") | 477D00-SR149 | 406,4 | 411,5 | 61,0 | 504-459 | 502-448 | 514-469 | Si |
| | | Profondo (100 mm -4") | 477D00-SR150 | 406,4 | 452,1 | 127,0 | 503-458 | 501-447 | 513-468 | Si |
| | | Ex. Profondo (100 mm -4") | 477D00-SR151 | 406,4 | 472,1 | 177,8 | 503-458 | 501-447 | 513-468 | Si |
| 508,0 | 20 | Attivo (63,5 mm - 2,5") | 477D00-SR156 | 406,4 | 436,9 | 61,0 | 530-485 | 529-479 | 540-495 | Si |
| | | Profondo (100 mm -4") | 477D00-SR157 | 406,4 | 477,5 | 129,5 | 528-483 | 527-472 | 538-502 | Si |
| | | Ex. Profondo (100 mm -4") | 477D00-SR158 | 406,4 | 497,5 | 180,6 | 528-483 | 527-472 | 538-502 | Si |

Dimensionamento della calotta Baxx - 457,2mm (18") Altezza

| Larghezza | | Contorno | Parte | Altezza | Larghezza | Profondità | 2pt Pro* | 4pt Pro* | QR* | Fori per poggiatesta |
|-----------|----|---------------------------|--------------|---------|-----------|------------|----------|----------|---------|----------------------|
| mm | in | | | | | | | | | |
| 406,4 | 16 | Attivo (63,5 mm - 2,5") | 477D00-SR160 | 457,2 | 335,8 | 69,6 | 425-380 | 423-369 | 436-391 | Si |
| | | Profondo (100 mm -4") | 477D00-SR161 | 457,2 | 373,4 | 127,0 | 429-384 | 427-373 | 440-395 | Si |
| | | Ex. Profondo (100 mm -4") | 477D00-SR162 | 457,2 | 396,5 | 173,5 | 429-384 | 427-373 | 440-395 | Si |
| 431,8 | 17 | Attivo (63,5 mm - 2,5") | 477D00-SR166 | 457,2 | 361,2 | 69,6 | 450-405 | 449-394 | 461-416 | Si |
| | | Profondo (100 mm -4") | 477D00-SR167 | 457,2 | 398,8 | 127,0 | 453-408 | 451-397 | 464-420 | Si |
| | | Ex. Profondo (100 mm -4") | 477D00-SR168 | 457,2 | 421,1 | 176,8 | 453-408 | 451-397 | 462-418 | Si |
| 457,2 | 18 | Attivo (63,5 mm - 2,5") | 477D00-SR172 | 457,2 | 386,6 | 69,6 | 475-431 | 478-423 | 487-441 | Si |
| | | Profondo (100 mm -4") | 477D00-SR173 | 457,2 | 424,2 | 127,0 | 479-434 | 478-423 | 490-445 | Si |
| | | Ex. Profondo (100 mm -4") | 477D00-SR174 | 457,2 | 446,5 | 176,8 | 479-434 | 478-423 | 490-445 | Si |
| 482,6 | 19 | Attivo (63,5 mm - 2,5") | 477D00-SR178 | 457,2 | 412,0 | 69,6 | 501-456 | 502-448 | 512-467 | Si |
| | | Profondo (100 mm -4") | 477D00-SR179 | 457,2 | 449,6 | 127,0 | 504-448 | 501-447 | 515-470 | Si |
| | | Ex. Profondo (100 mm -4") | 477D00-SR180 | 457,2 | 471,4 | 178,3 | 504-448 | 501-447 | 515-470 | Si |
| 508,0 | 20 | Attivo (63,5 mm - 2,5") | 477D00-SR184 | 457,2 | 437,4 | 69,6 | 526-482 | 524-470 | 537-492 | Si |
| | | Profondo (100 mm -4") | 477D00-SR185 | 457,2 | 475,0 | 127,0 | 528-483 | 527-472 | 539-494 | Si |
| | | Ex. Profondo (100 mm -4") | 477D00-SR186 | 457,2 | 498,9 | 180,8 | 528-483 | 527-472 | 539-494 | Si |

Dimensionamento della calotta Baxx - 508,0mm (20") Altezza

| Larghezza | | Contorno | Parte | Altezza | Larghezza | Profondità | 2pt Pro* | 4pt Pro* | QR* | Fori per poggiatesta |
|-----------|----|---------------------------|--------------|---------|-----------|------------|----------|----------|---------|----------------------|
| mm | in | | | | | | | | | |
| 406,4 | 16 | Attivo (63,5 mm - 2,5") | 477D00-SR163 | 508,0 | 335,8 | 69,6 | 425-380 | 423-369 | 436-391 | Si |
| | | Profondo (100 mm -4") | 477D00-SR164 | 508,0 | 373,4 | 127,0 | 429-384 | 427-373 | 440-395 | Si |
| | | Ex. Profondo (100 mm -4") | 477D00-SR165 | 508,0 | 396,5 | 173,5 | 429-384 | 427-373 | 440-395 | Si |
| 431,8 | 17 | Attivo (63,5 mm - 2,5") | 477D00-SR169 | 508,0 | 361,2 | 69,6 | 450-405 | 449-394 | 461-416 | Si |
| | | Profondo (100 mm -4") | 477D00-SR170 | 508,0 | 398,8 | 127,0 | 453-408 | 451-397 | 464-420 | Si |
| | | Ex. Profondo (100 mm -4") | 477D00-SR171 | 508,0 | 421,1 | 176,8 | 453-408 | 451-397 | 464-420 | Si |
| 457,2 | 18 | Attivo (63,5 mm - 2,5") | 477D00-SR175 | 508,0 | 386,6 | 69,6 | 475-431 | 473-420 | 487-441 | Si |
| | | Profondo (100 mm -4") | 477D00-SR176 | 508,0 | 424,2 | 127,0 | 479-434 | 478-423 | 490-445 | Si |
| | | Ex. Profondo (100 mm -4") | 477D00-SR177 | 508,0 | 446,5 | 176,8 | 479-434 | 478-423 | 490-445 | Si |
| 482,6 | 19 | Attivo (63,5 mm - 2,5") | 477D00-SR181 | 508,0 | 412,0 | 69,6 | 501-456 | 499-445 | 512-467 | Si |
| | | Profondo (100 mm -4") | 477D00-SR182 | 508,0 | 449,6 | 127,0 | 504-459 | 501-448 | 515-470 | Si |
| | | Ex. Profondo (100 mm -4") | 477D00-SR183 | 508,0 | 471,4 | 178,3 | 504-459 | 501-448 | 515-470 | Si |
| 508,0 | 20 | Attivo (63,5 mm - 2,5") | 477D00-SR187 | 508,0 | 437,4 | 69,6 | 526-482 | 526-470 | 537-492 | Si |
| | | Profondo (100 mm -4") | 477D00-SR188 | 508,0 | 475,0 | 127,0 | 528-483 | 527-472 | 539-494 | Si |
| | | Ex. Profondo (100 mm -4") | 477D00-SR189 | 508,0 | 498,9 | 180,8 | 528-483 | 527-472 | 539-494 | Si |

* approssimativo

Piano di installazione

Configurare un piano di installazione prima di installare l'hardware sulla scocca posteriore. Questo piano dovrebbe specificare:

- Dove devono essere posizionati i morsetti sulle canne.
- L'altezza corretta dell'hardware per l'utente.
- L'angolo e la profondità corretti dell'hardware per l'utente.

Specifiche di Coppia

Le specifiche di coppia per i dispositivi di fissaggio della bulloneria di montaggio Quick Release, 2-Point Pro e 4-Point Pro sono le seguenti:

| Chiusura | Specifiche di Coppia |
|--------------------------------------|----------------------|
| M5 x 0,8 x 22 SHS | 5,1 N·m / 45,1 in-lb |
| M5 x 0,8 x 25 SHS | 5,1 N·m / 45,1 in-lb |
| M6 x 1,0 x 20mm BHS | 8,7 N·m / 77 in-lb |
| M6 x 1,0 x 35mm BHS | 8,7 N·m / 77 in-lb |
| M6 x 1,0 Dadi di bloccaggio in nylon | 13,2 N·m / 117 in-lb |

Strumenti Richiesti

Gli strumenti necessari per installare l'hardware di montaggio Quick Release, 2-Point Pro e 4-Point Pro sono i seguenti:

1. Chiave esagonale da 4 mm
2. Chiave da 10 mm
3. Chiave dinamometrica (N·m/in-lb)

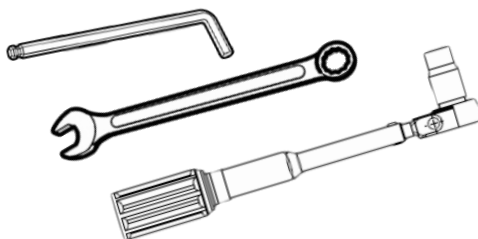

AVVERTIMENTO

Proteggere tutti i dorsi da forze contundenti che potrebbero causare danni e/o rotture.

AVVISO

Utilizzare solo l'hardware fornito con il supporto per la schiena Baxx. Non sostituire altre viti, staffe o morsetti. L'uso di hardware o staffe di montaggio alternativi invalida la garanzia.

Hardware di montaggio Quick Release

Adatto per utenti che utilizzano la sedia a rotelle come sedile durante il trasporto o richiedono un sistema di rimozione rapida per un facile trasferimento in un veicolo. Il meccanismo di sgancio rapido è ottimizzato per l'uso da parte di chi ha una funzione manuale limitata, ad es. tetraplegici.

Panoramica

- A. Installa U-Block sul supporto per la schiena.
- B. Fissare il fermo a Quick Release al U-Block.
- C. Fissare i gruppi di morsetti alle canne.
- D. Serrare l'hardware alle specifiche di coppia.



AVVERTIMENTO

L'hardware a sgancio rapido deve essere installato **ESCLUSIVAMENTE** da un tecnico qualificato.

- A. Installa U-Block sul supporto per la schiena.

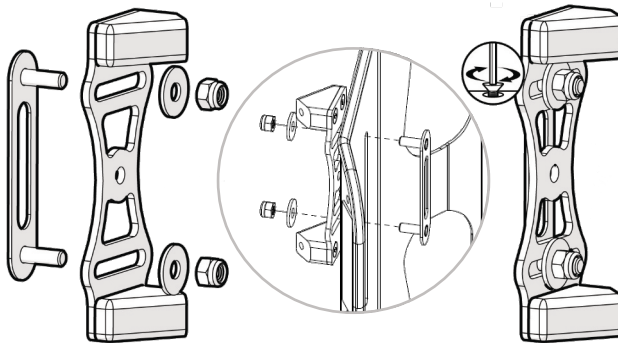

1. Annotare la posizione desiderata per il blocco a U lungo le fessure pretagliate nel supporto posteriore.
2. Inserire la piastra prigioniera dalla parte anteriore dello schienale (il lato rivolto verso l'utente), attraverso la fessura pretagliata e allinearla con il blocco a U sul lato posteriore dello schienale nel punto indicato nella primo passo.
3. Posizionare una rondella su ciascun prigioniero e infilare un controdado in nylon M6 x 1,0 su ciascuno, serrando i dadi quanto basta per mantenere il blocco a U in posizione. Non serrare i controdadi in questo momento.

Installazione

B. Fissare il fermo a Quick Release al U-Block.

1. Inserire due viti a testa tonda M6 x 1,0 x 20 mm nelle rondelle elastiche divise e nelle rondelle piatte. Usando la chiave esagonale da 4 mm, fissa il gruppo del fermo come mostrato nell'immagine qui sotto.

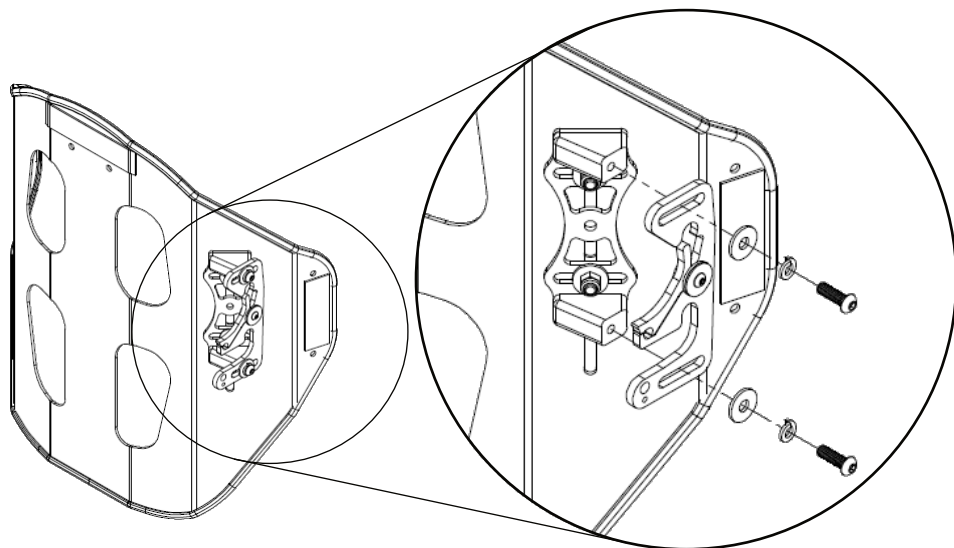

AVVISO

È essenziale utilizzare le rondelle elastiche divise incluse in tutti e quattro i punti di attacco da mantenere le regolazioni desiderate dell'angolo e della profondità dello schienale.

C. Fissare i gruppi di morsetti alle canne.

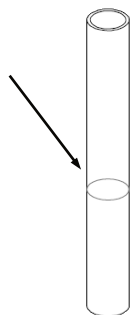

1. Determinare visivamente l'altezza desiderata del supporto per lo schienale sulla sedia. Contrassegnare ogni canna con la posizione dei gruppi di morsetti per ottenere l'altezza desiderata.

⚠ AVVISO

Prima dell'uso, verificare che le leve di chiusura siano in posizione di blocco.

AVVISO

Se il sistema è montato su canne da 1", utilizzare le viti a brugola M5 x 0,8 x 25 mm incluse, invece delle viti a brugola M5 x 0,8 x 22 mm.

2. Allentare le viti M5. Aprire le ganasce del morsetto della canna e con il perno di montaggio rivolto verso l'interno (verso la canna opposta), far scorrere le ganasce sulla canna. Allineare il morsetto con il segno fatto nel passaggio precedente e stringere leggermente con la chiave esagonale da 4 mm per fissarlo alla canna.

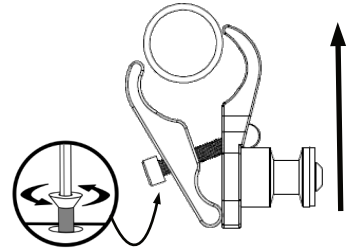

AVVISO

L'hardware di montaggio deve essere installato ad altezze uguali sui lati sinistro e destro e parallelamente al telaio del sedile.

AVVISO

Stringere le viti del morsetto per tenere in posizione i ricevitori, ma consentire il movimento in modo da poterli regolare nel passaggio successivo.

3. Fissare il supporto posteriore alle canne allineando la bulloneria di montaggio con i prigionieri del morsetto della canna. Apportare piccole modifiche all'hardware di montaggio o ai morsetti per canna, se necessario, per garantire un fissaggio e un distacco regolare del supporto per lo schienale dalla sedia.

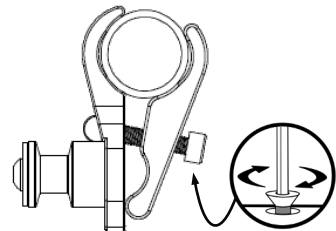

AVVISO

Il centraggio del chiavistello potrebbe richiedere la regolazione della larghezza della bulloneria di montaggio sul guscio posteriore.

D. Serrare l'hardware alle specifiche di coppia.

1. Quando tutte le regolazioni sono state eseguite e l'hardware è nella posizione desiderata, serrare i dispositivi di fissaggio ai valori specificati a pagina 3, "Specifiche di coppia".

ATTENZIONE

Se l'hardware si attacca o non è liscio, potrebbe essere necessario riallineare i punti di ricezione dell'hardware sulle canne.

Hardware di Montaggio a 2-Point Pro

Adatto per utenti di sedie a rotelle manuali ed elettriche che non rimuovono il supporto per la schiena.

Panoramica

- A. Installa U-Block sul supporto per la schiena.
- B. Fissare il gruppo a 2-Point al U-Block.
- C. Fissare i gruppi di morsetti alle canne.
- D. Serrare l'hardware alle specifiche di coppia.



AVVERTIMENTO

L'hardware **2-Point Pro** deve essere installato **ESCLUSIVAMENTE** da un tecnico qualificato.

A. Installa U-Block sul supporto per la schiena.

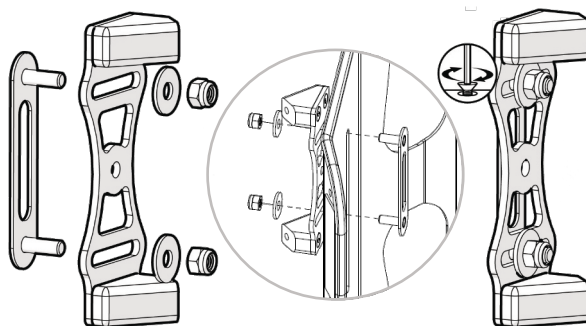

AVVISO

Installare il blocco a U prima di posizionare il coperchio sul supporto posteriore.

1. Annotare la posizione desiderata per il blocco a U lungo le fessure pretagliate nel supporto posteriore.
2. Inserire la piastra prigioniera dalla parte anteriore del supporto (il lato rivolto verso l'utente), attraverso la fessura pretagliata e allinearla con il blocco a U sul lato posteriore del supporto nel punto annotato nel primo passaggio.
3. Posizionare una rondella su ciascun prigioniero e avvitare un controdado in nylon M6 x 1,0 su ciascuno, serrando i dadi quanto basta per mantenere il blocco a U in posizione. Non serrare i controdadi in questo momento.

B. Fissare il gruppo a 2-Point al U-Block.

1. Allineare la staffa di montaggio a 2 punti e il morsetto per canna con il blocco a U assemblato e montato.
2. Inserire due viti a testa tonda M6 x 1,0 x 20 mm nelle rondelle elastiche divise e nelle rondelle piatte. Utilizzando la chiave esagonale da 4 mm, collegare il gruppo come mostrato nelle immagini sottostanti.

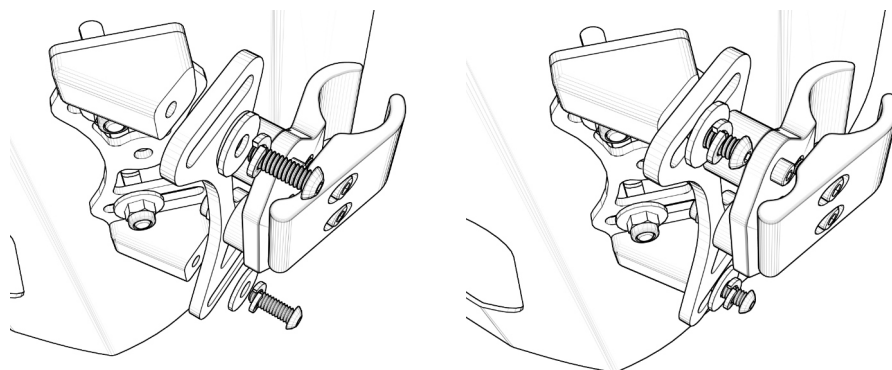

C. Fissare i gruppi di morsetti alle canne.

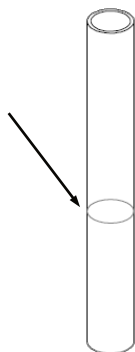

1. Determinare visivamente l'altezza desiderata del supporto per lo schienale sulla sedia. Contrassegnare ogni montante posteriore con la posizione dei gruppi di morsetti per ottenere l'altezza desiderata.

AVVISO

L'hardware di montaggio deve essere installato ad altezze uguali sui lati sinistro e destro e parallelamente al telaio del sedile.

Installazione

2. Allentare le viti M5. Aprire le ganasce del morsetto della canna e con il perno di montaggio rivolto verso l'interno (verso la canna opposta), far scorrere le ganasce sulla canna. Allineare il morsetto con il segno fatto nel passaggio precedente e stringere leggermente con la chiave esagonale da 4 mm per fissarlo alla canna.

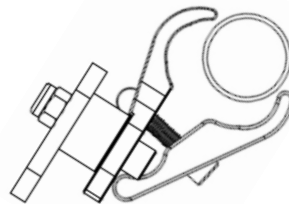
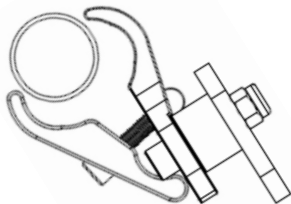

AVVISO

Stringere le viti del morsetto per tenere in posizione i ricevitori, ma consentire il movimento in modo da poterli regolare nel passaggio successivo.

D. Serrare l'hardware alle specifiche di coppia.

1. Quando tutte le regolazioni sono state eseguite e l'hardware è nella posizione desiderata, serrare i dispositivi di fissaggio ai valori specificati a pagina 3, "Specifiche di coppia".

AVVISO

Regolazione minima e massima per la larghezza dell'hardware è 2,54 cm (1").

AVVISO

I supporti posteriori della serie AFT offrono 2,54 cm (1") in più di regolazione della larghezza (5,08 cm (2") in totale) grazie a una fessura pretagliata nella scocca.

Hardware di montaggio 4-Point Pro

Adatto per utenti di sedie a rotelle manuali o elettriche che non rimuovono il supporto per la schiena. Offre più profondità e regolazione dell'angolo rispetto a 2-Point Pro. I supporti a 4-Point Pro sulle aste posteriori rendono questo hardware particolarmente adatto per gli utenti inclini a livelli di attività più elevati.

Panoramica

- A. Installare la staffa piegata sul supporto per la schiena.
- B. Determina l'altezza del supporto per la schiena sui canne.
- C. Installare i morsetti per canne su canne.
- D. Installa il supporto per la schiena su canne.
- E. Serrare i dispositivi di fissaggio in base alle specifiche di coppia.



AVVERTIMENTO

L'hardware **4-Point Pro** deve essere installato **ESCLUSIVAMENTE** da un tecnico qualificato.

A. Installare la staffa piegata sul supporto per la schiena.

1. Prendere nota della posizione desiderata per la staffa piegata lungo le fessure pretagliate nel supporto posteriore.
2. Inserire la piastra prigioniera attraverso la parte anteriore dello schienale (il lato rivolto verso l'utente), attraverso l'asola pretagliata, e allinearla con la staffa piegata sul lato posteriore dello schienale nel punto indicato nella prima fare un passo.

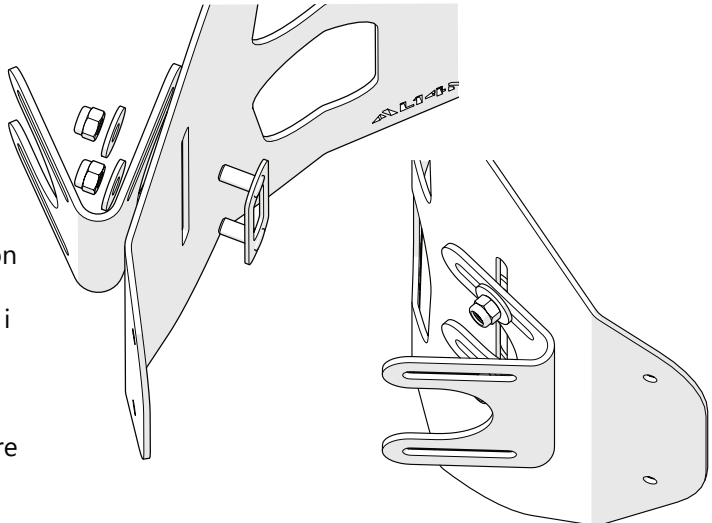

3. Posizionare una rondella su ciascun prigioniero e avvitare un controdado in nylon M6 x 1.0 su ciascuno, serrando i dadi quanto basta per mantenere in posizione la staffa piegata. Non serrare i controdadi in questo momento.

Installazione

B. Determina l'altezza del supporto per la schiena sui canne.

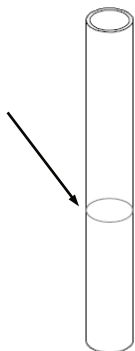

1. Tenere lo schienale con staffe piegate montate fino alle canne e determinare visivamente l'altezza desiderata. Potrebbe essere necessario regolare leggermente la larghezza affinché le staffe raggiungano le canne.
2. Contrassegnare la posizione di montaggio desiderata sulle aste attraverso la fessura superiore nella staffa piegata.

C. Installare i morsetti per canne su canne.

1. Posizionare un morsetto esterno (BR5022) e un morsetto interno (BR5021) attorno alla canna in una delle posizioni contrassegnate al punto B. Fissare il morsetto alla canna con una delle viti a brugola da 35 mm (HBR071) fornite. Fissa la vite a sufficienza per tenere il bullone in posizione, ma puoi comunque regolarlo.



2. Ripetere l'installazione sull'altra canna. Le sezioni filettate dei bulloni da 35 mm devono essere rivolte verso la linea mediana della sedia ed essere ruotate di circa 45° sul retro della sedia per facilitare il passaggio successivo.

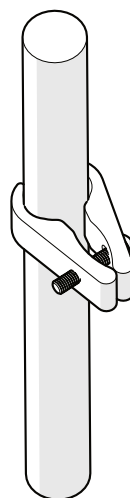

AVVISO

I gruppi di serraggio devono essere leggermente ruotati verso l'esterno. Non serrare completamente in questa fase.

D. Installa il supporto per la schiena su canne.

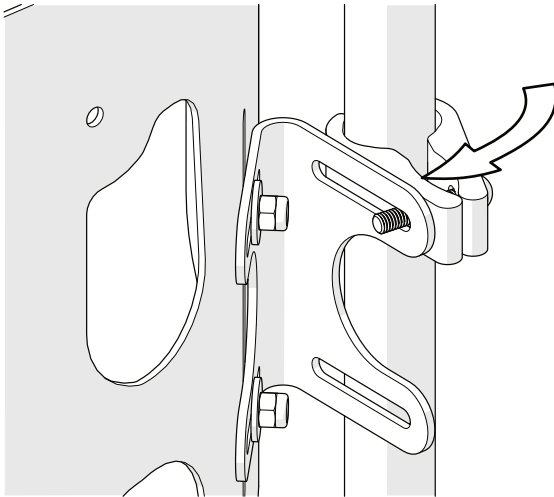

1. Far scorrere il supporto per lo schienale tra le canne e allineare le fessure superiori delle staffe piegate (BR5030) con le viti nei morsetti delle canne.
2. Ruotare i morsetti finché i bulloni da 35 mm (HBR071) non scivolano nelle fessure superiori delle staffe piegate (BR5030).

3. Posizionare un morsetto interno e un morsetto esterno attorno alla canna nella fessura inferiore di ciascuna staffa piegate e fissarlo con una vite a brugola da 35 mm.
4. Per ogni morsetto per canna, fissarlo alla staffa piegate posizionando una rondella (HBR035) e un controdado in nylon (HBR034) sull'estremità filettata della vite a brugola da 35 mm (HBR071).

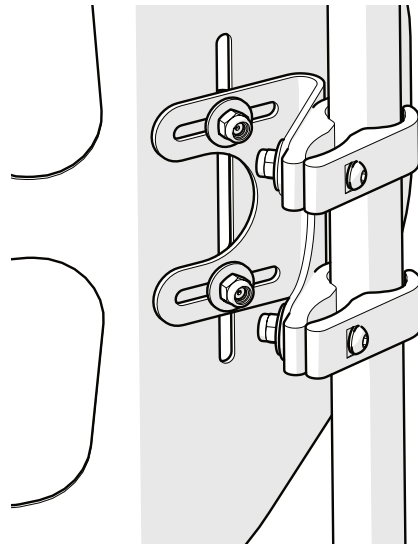

E. Serrare i dispositivi di fissaggio in base alle specifiche di coppia.

1. Quando tutte le regolazioni sono state eseguite e l'hardware è nella posizione desiderata, serrare i dispositivi di fissaggio ai valori specificati a pagina 3, Specifiche di coppia.



ATTENZIONE

Se sei in grado di piegare le canne, il supporto per la schiena dovrebbe essere in posizione ripiegata durante il trasporto della sedia a rotelle, soprattutto prima del carico per il trasporto aereo.

Regolazione dell'altezza dell'hardware Quick Release

1. Con una chiave da 10 mm, allentare i dadi M6 (A) sulla piastra prigioniera.
2. Far scorrere la piastra del perno verso l'alto o verso il basso lungo la fessura pretagliata nel supporto per lo schienale per ottenere la posizione desiderata.
3. Serrare e fissare i controdadi in nylon con una chiave dinamometrica. Vedere pagina 3 per le specifiche di coppia corrette.

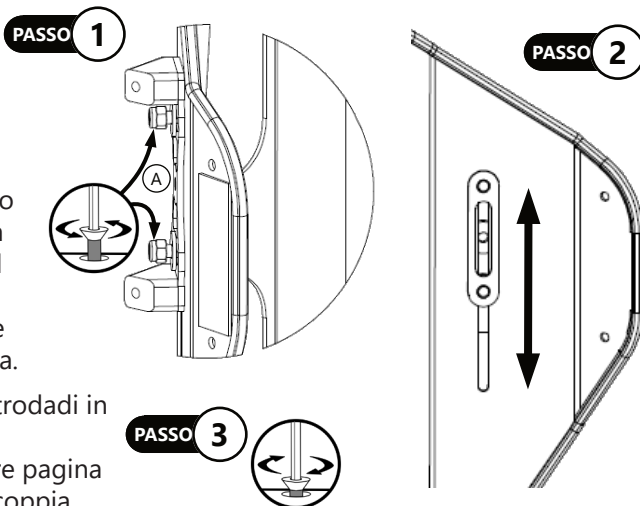

Regolazione della larghezza dell'hardware Quick Release

1. Su ciascun lato della bulloneria, allentare i controdadi in nylon superiore e inferiore (A) sulla piastra prigioniera, utilizzando una chiave da 10 mm.
2. Regolare l'hardware (B) verso l'interno o verso l'esterno sulla piastra prigioniera per ottenere la larghezza della poltrona richiesta. L'hardware supporta circa 1 pollice (2,54 cm) di regolazione della larghezza.
3. Al termine delle regolazioni finali, serrare tutti i controdadi in nylon (A) come descritto a pagina 3, Specifiche di coppia.

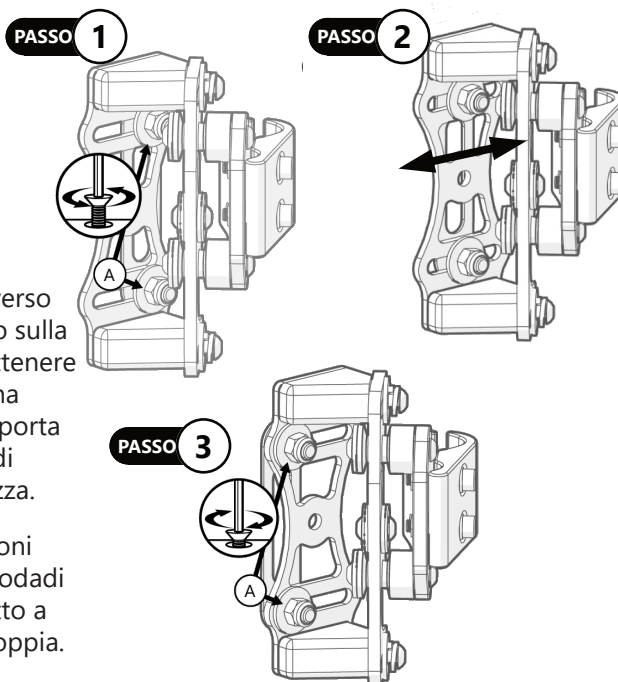

Regolazione dell'angolo dell'hardware Quick Release

1. Su ciascun lato dell'hardware, allentare le viti M6 superiore e inferiore (A) con una chiave esagonale da 4 mm.
2. Regolare il supporto per la schiena per ottenere l'angolazione dell'utente desiderata. Sono disponibili circa 20° di angolo di regolazione.
3. Dopo aver completato le regolazioni finali, serrare tutte le viti come mostrato a pagina 3, Specifiche di coppia.

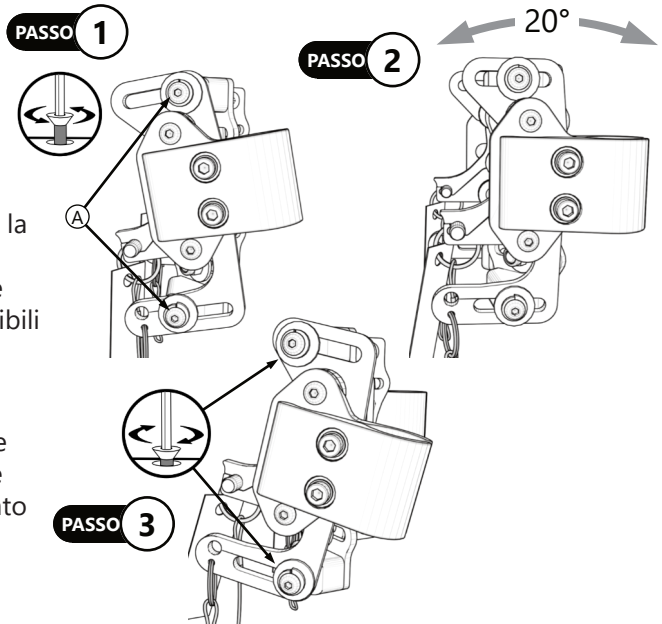

Regolazione della profondità dell'hardware Quick Release

1. Su ciascun lato dell'hardware, allentare le viti M6 superiori e inferiori (A) con una chiave esagonale da 4 mm.
2. Far scorrere l'hardware (B) in avanti o all'indietro lungo il gruppo del fermo per ottenere la profondità desiderata.
3. Al termine della regolazione, serrare le viti come descritto a pagina 3, Specifiche di coppia.

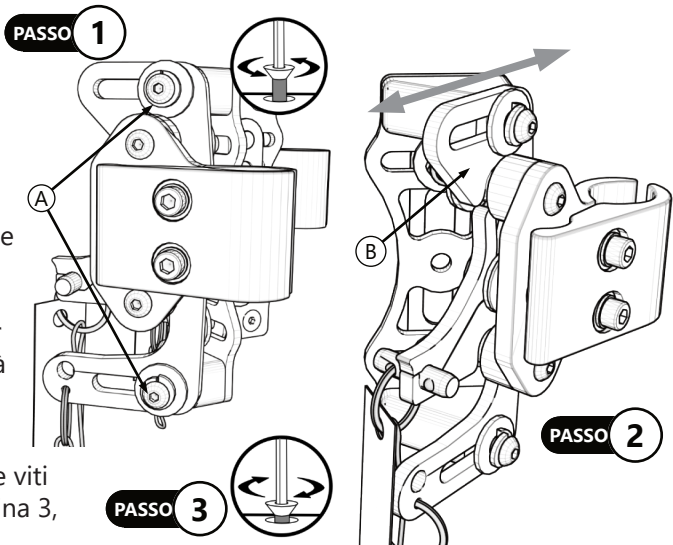

Regolazione dell'altezza dell'hardware 2-Point Pro

1. Allentare i due controdadi in nylon che fissano il supporto allo schienale.
2. Spostare l'hardware o il supporto per lo schienale in alto o in basso nella posizione desiderata.
3. Serrare i controdadi in nylon come descritto a pagina 3, Specifiche di coppia.

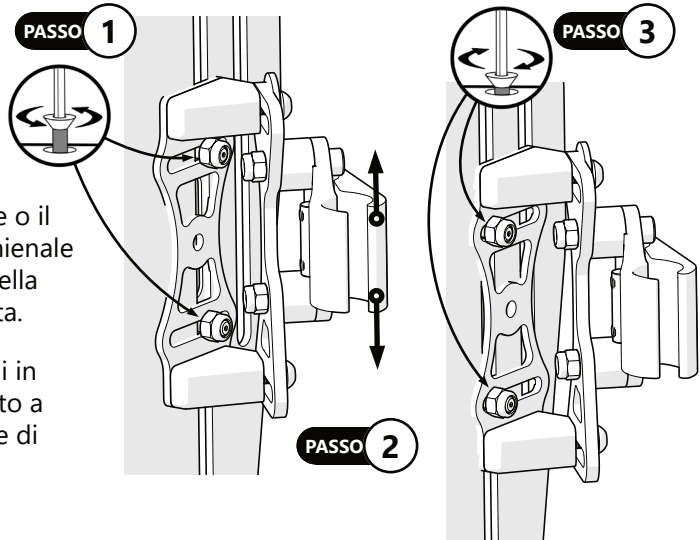

Regolazione della larghezza dell'hardware 2-Point Pro

1. Allentare i controdadi in nylon che fissano la bulloneria allo schienale. È disponibile una regolazione della larghezza di circa 2,54 cm.

2. Spostare l'hardware in avanti o indietro per adattarlo alla larghezza desiderata. L'hardware è compatibile con larghezze del supporto posteriore da 10" a 23".
3. Serrare i controdadi in nylon come descritto a pagina 3, Specifiche di coppia.

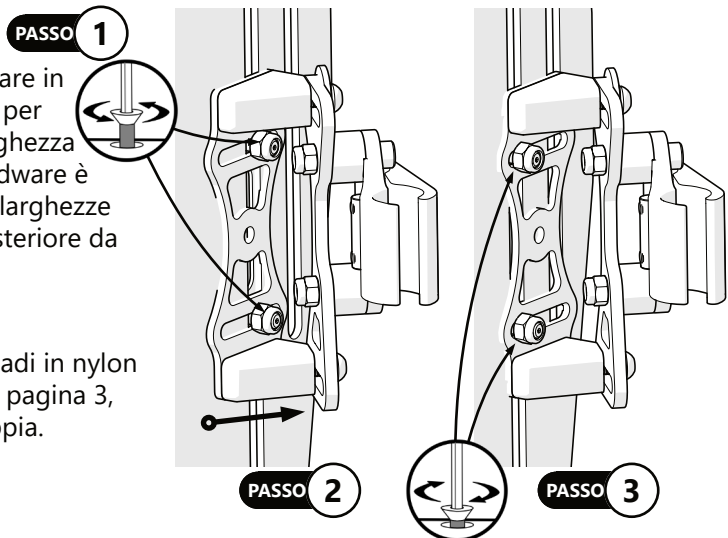

Regolazione dell'angolo dell'hardware 2-Point Pro

1. Allentare le viti a testa tonda che fissano l'hardware.

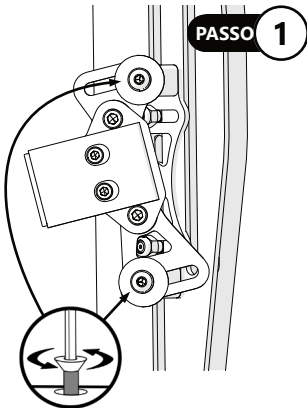

Sono disponibili circa 20° di regolazione.

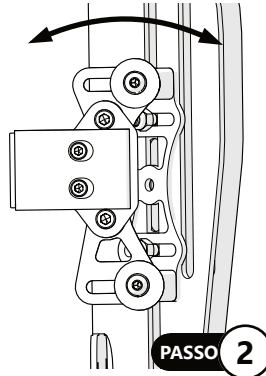

2. Regolare l'inclinazione dello schienale.

3. Serrare le viti a testa tonda come descritto a pagina 3, Specifiche di coppia.

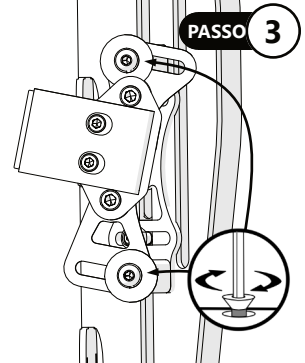

La perdita di profondità del sedile non si verifica con la regolazione dell'angolo.

Regolazione della profondità dell'hardware 2-Point Pro

1. Allentare le viti a testa tonda che fissano l'hardware.
2. Spostare l'hardware in avanti o indietro per regolare la profondità. Sono disponibili circa 3,18 cm (1-1/4") di regolazione della profondità.*
3. Serrare le viti a testa tonda come descritto a pagina 3, Specifiche di coppia.

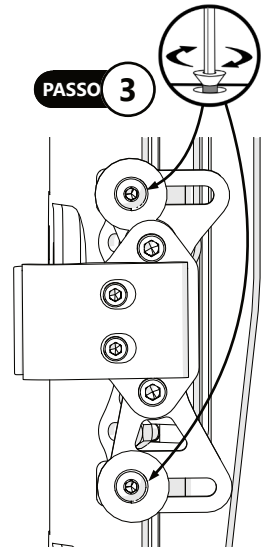
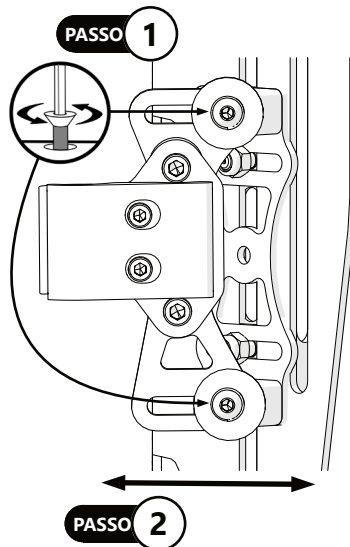

* Il montaggio centrale dell'hardware posiziona la valle del supporto posteriore dietro i montanti posteriori. Il montaggio in avanti della ferramenta posiziona il cuscino dello schienale in avanti di 5/8", e il montaggio all'indietro della ferramenta posiziona il cuscino dello schienale indietro di 5/8".

Regolazione dell'altezza dell'hardware 4-Point Pro

Lo schienale può essere regolato in altezza da solo o con la ferramenta:

1. Allentare i controdadi in nylon che fissano la staffa piegata ai morsetti della canna. Allentare le viti a testa tonda che fissano i morsetti della canna alla canna.
2. Far scorrere l'hardware e il supporto per la schiena collegato su o giù per il bastone nella posizione desiderata.
3. Serrare le viti a testa tonda che fissano i morsetti della canna alla canna, quindi serrare i controdadi in nylon che fissano la staffa piegata ai morsetti della canna.

NOTA: Per regolare l'altezza dello schienale senza spostare la bulloneria, utilizzare i due controdadi in nylon che fissano lo schienale alla staffa piegata.

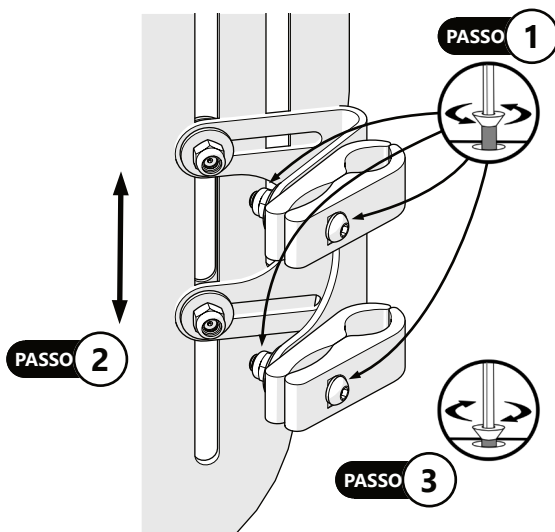

Regolazione della larghezza dell'hardware 4-Point Pro

1. Allentare i controdadi in nylon che fissano lo schienale alla staffa piegata.
2. Mantenendo la stessa posizione verticale del supporto per lo schienale, far scorrere la staffa piegata in avanti o all'indietro fino alla larghezza desiderata.
3. Serrare i controdadi in nylon che fissano il supporto posteriore alla staffa piegata come descritto a pagina 3, Specifiche di coppia.

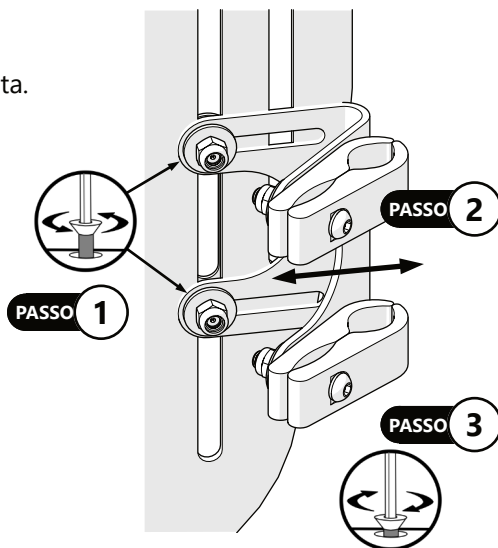

Regolazione dell'angolo dell'hardware 4-Point Pro

1. Su ciascun lato della bulloneria, allentare i controdadi in nylon che fissano la staffa piegata al supporto posteriore.
2. Regolare l'angolazione del supporto per la schiena per ottenere l'angolazione dell'utente desiderata.
3. Al termine della regolazione, serrare i controdadi in nylon come descritto a pagina 3, Specifiche di coppia.

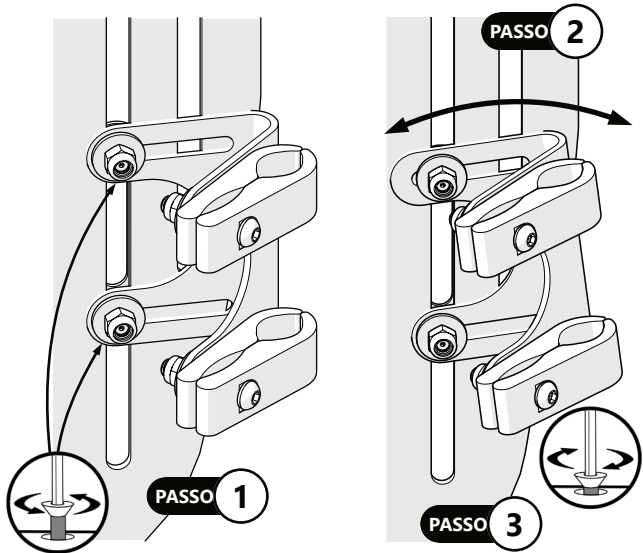

Regolazione della profondità dell'hardware 4-Point Pro

1. Allentare i controdadi in nylon che fissano la staffa piegata ai morsetti della canna.
2. Far scorrere la staffa piegata in avanti o all'indietro fino alla profondità desiderata.
3. Serrare i controdadi in nylon che fissano il supporto posteriore alla staffa piegata e la staffa piegata ai morsetti della canna come descritto a pagina 3, Specifiche di coppia.

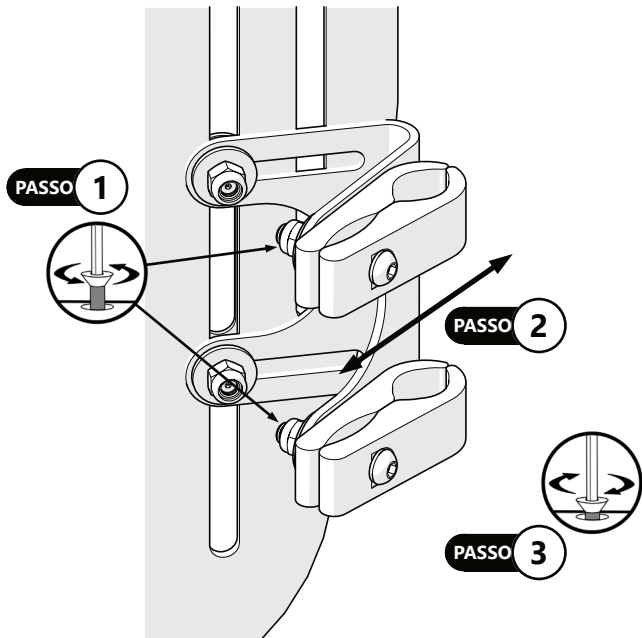

Accessori

Manico ad anello



La maniglia ad anello fornisce una presa robusta e confortevole per facilitare la rimozione e la manipolazione del guscio posteriore e del cuscino.

Sportello per la privacy



Il Sportello per la privacy fornisce privacy e protezione dalle correnti d'aria che si inserisce tra la base dello schienale e il sedile della sedia a rotelle. È fissato da una cerniera sul Baxx Back e da una chiusura in velcro sul rivestimento del sedile.



Assistenza Concessionaria

Durante il primo utilizzo da parte del cliente, si consiglia al rivenditore o al tecnico dell'assistenza di assistere e spiegare l'impostazione al cliente (l'utente e/o l'addetto). Se necessario, il rivenditore può apportare le modifiche finali.



ATTENZIONE

I supporti per lo schienale **Baxx** potrebbero non adattarsi a tutte le sedie. Si prega di consultare il medico o il fornitore che fornisce la propria attrezzatura. **NON** tentare di fissare il supporto per lo schienale con l'utente sulla sedia.

Test utente

È importante che il cliente sia pienamente consapevole dell'installazione, di come utilizzarla e di cosa può essere regolato per ottenere la massima mobilità possibile. In qualità di rivenditore, procedere come segue:

- Spiegare e mostrare al cliente come è stata eseguita l'installazione e spiegare la funzione dell'hardware.
- Se necessario, regolare l'hardware nella posizione corretta.
- Spiegare al cliente possibili problemi e come affrontarli.



AVVERTIMENTO

Quick Release e **2-Point Pro** sono hardware approvato per il transito per il supporto per la schiena **Baxx**. Non utilizzare i supporti posteriori **Baxx** in un veicolo con hardware non approvato per il transito.

Condizioni d'uso

L'hardware è destinato all'uso installato dal rivenditore, in conformità con le istruzioni di installazione in questo manuale.

- Le condizioni d'uso previste sono comunicate dal rivenditore o tecnico dell'assistenza all'utente e/o addetto al primo utilizzo.
- Se le condizioni di utilizzo cambiano in modo significativo, contattare il rivenditore o un tecnico dell'assistenza qualificato per evitare un'usura eccessiva o danni accidentali.
-

Rischi e controindicazioni

- Pericolo di lesioni dovuto ad uso improprio. Le imbottiture dei sedili che vengono direttamente a contatto con la pelle possono causare rischi funzionali e igienici se il prodotto viene utilizzato da un'altra persona. Devono essere sostituiti per il riutilizzo.
- Non ci sono controindicazioni relative a questo prodotto.

Pulizia

- Utilizzare un panno morbido per pulire il guscio posteriore.
- Lavare a mano il rivestimento del cuscinetto in schiuma con acqua e sapone neutro o detergente e lasciare asciugare.
- Il tampone in schiuma **NON** deve bagnarsi.



ATTENZIONE

NON immergere la schiuma in acqua.
NON lavare o asciugare in lavatrice. **NON** lavare a mano a temperature dell'acqua superiori a 70°C (160°F).



ATTENZIONE

Le istituzioni **DEVONO** pulire e disinfettare il prodotto tra più usi del paziente.

Disinfezione

- Strofinare delicatamente con un panno inumidito con un disinfettante domestico.
- Lasciare asciugare completamente la schiuma all'aria.

SICUREZZA

Controllare sempre tutta la bulloneria di montaggio, assicurandosi che ogni dispositivo di fissaggio sia serrato correttamente prima di utilizzare il supporto per la schiena.



AVVERTIMENTO

Capacità di peso massima
113,40 kg (250 libbre)

Manutenzione e riparazione

Il tuo supporto per la schiena BAXX è stato fornito con la marcatura CE. Il produttore garantisce che questo dispositivo medico nel suo complesso è conforme ai requisiti del Regolamento sui dispositivi medici (UE) 2017/745. Il corretto funzionamento della combinazione sedia a rotelle/base mobile - sistema di schienale deve essere controllato prima di ogni utilizzo. Assicurarsi che tutti i fissaggi delle viti siano controllati e serrati saldamente su base regolare. I dadi di sicurezza devono essere utilizzati una sola volta. Se sono stati allentati più volte, questi dadi devono essere sostituiti.

Se notate dei difetti, contattate immediatamente il vostro rivenditore specializzato autorizzato per farli correggere. Ciò è particolarmente importante se si nota che il sistema dello schienale o la sedia a rotelle/base di mobilità diventano meno stabili. Si consiglia inoltre di far eseguire regolarmente la manutenzione della carrozzina a intervalli di 24 mesi dal proprio rivenditore specializzato autorizzato.

Le funzioni descritte nel seguente elenco devono essere verificate dall'utente agli intervalli specificati:

| Controllo | Prima dell'uso | Mensile |
|---|-----------------------|----------------|
| Difetti nel guscio posteriore | | X |
| controllare che i collegamenti a vite siano ben saldi | | X |
| Controllare la funzione di blocco | | X |
| Controllare che l'adattatore di montaggio/l'angolo di montaggio sia stabile | | X |
| Contaminazione dell'imbottitura dello schienale | X | X |

Con un po' di abilità tecnica, potresti essere in grado di riparare da solo alcune parti della tua carrozzina per assicurarti un funzionamento regolare:

- Se il tuo sistema di schienale si bagna, ti consigliamo di asciugarlo con un panno pulito.
- I collegamenti a vite devono essere controllati per verificarne la tenuta e, se necessario, serrati nuovamente, in particolare durante il periodo iniziale di utilizzo e dopo che la carrozzina/base è stata regolata. Se un collegamento a vite si allenta ripetutamente, consultare il proprio rivenditore specializzato.
- Se l'imbottitura è danneggiata, sostituirla immediatamente.

Riparazioni

Lesioni gravi all'utente e danni al prodotto possono derivare da una regolazione errata e/o da errori di installazione. Tutte le riparazioni devono essere eseguite da personale qualificato.

AVVISO

Alterare in alcun modo uno schienale **Baxx** e/o un'installazione impropria invaliderà la garanzia.

Riutilizzo

Il sistema posteriore è adatto per il riutilizzo. Analogamente alle macchine o alle automobili di seconda mano, i prodotti che vengono riutilizzati sono soggetti a maggiori sollecitazioni. Le caratteristiche e le funzioni non devono cambiare in modo da mettere in pericolo i pazienti o altre persone durante il ciclo di vita del prodotto.

Sulla base delle osservazioni di mercato e dello stato attuale della tecnologia, il produttore ha calcolato che il sistema dorsale può essere utilizzato per un periodo di 5 anni, a condizione che venga utilizzato correttamente e che vengano rispettate le istruzioni di assistenza e manutenzione (scocca ed elementi di fissaggio: 5 anni; tampone: 2 anni). I periodi durante i quali il prodotto è immagazzinato presso il rivenditore o presso l'accompagnatore non sono inclusi in questo periodo. Va chiaramente sottolineato, tuttavia, che il sistema dorsale è affidabile ben oltre questo periodo di tempo definito, a condizione che sia curato e mantenuto in modo appropriato.

In caso di riutilizzo, il prodotto corrispondente deve essere prima accuratamente pulito e disinfettato. Successivamente, il prodotto deve essere esaminato da uno specialista autorizzato per verificarne lo stato, l'usura e gli eventuali danni. Tutti i componenti usurati e danneggiati (in particolare i materiali delle pastiglie) nonché i componenti che non si adattano o non sono adatti all'utente devono essere sostituiti.

Smaltimento

Se un prodotto deve essere smaltito, tutti i componenti del prodotto devono essere smaltiti correttamente in conformità con le normative sulla protezione ambientale applicabili nel rispettivo paese.

| | |
|--|--------------|
| La satisfacción del cliente..... | i |
| General | i |
| Información Importante..... | ii |
| Garantía..... | ii |
| Referencia del proveedor..... | ii |
| Etiquetas de advertencia | iii |
| De responsabilidad limitada | iii |
| Diseño y Función..... | 1-4 |
| Uso previsto | 1 |
| Filosofía de asientos..... | 1 |
| Contornos de soporte de espalda..... | 2 |
| Tablas de medidas de respaldo | 3-4 |
| Instalación..... | 5-14 |
| Plano de instalación..... | 5 |
| Especificación de torsión..... | 5 |
| Herramientas necesarias | 5 |
| Hardware de montaje de Quick Release..... | 6-8 |
| Hardware de montaje profesional de 2-Point Pro..... | 9-11 |
| Hardware de montaje profesional de 4-Point Pro..... | 12-14 |
| Ajuste..... | 15-21 |
| Ajuste de altura del hardware Quick Release..... | 15 |
| Ajuste de ancho de hardware Quick Release..... | 15 |
| Ajuste de ángulo de hardware Quick Release | 16 |
| Ajuste de profundidad de hardware Quick Release..... | 16 |
| Ajuste de altura del hardware 2-Point Pro | 17 |
| Ajuste de ancho de hardware 2-Point Pro | 17 |
| Ajuste de ángulo de hardware 2-Point Pro..... | 18 |
| Ajuste de profundidad de hardware 2-Point Pro | 18 |
| Ajuste de altura del hardware 4-Point Pro..... | 19 |
| Ajuste de ancho de hardware 4-Point Pro | 19 |
| Ajuste de ángulo de hardware 4-Point Pro..... | 20 |
| Ajuste de profundidad de hardware 4-Point Pro | 20 |
| Accesorios | 21 |
| Uso por primera vez..... | 22 |
| Asistencia del distribuidor | 22 |
| Pruebas de usuario | 22 |
| Condiciones de Uso | 22 |
| Riesgos y contraindicaciones | 22 |
| Limpieza y Mantenimiento | 23-24 |
| Limpieza..... | 23 |
| Desinfección..... | 23 |
| Mantenimiento y Reparación | 23 |
| Reparaciones..... | 24 |
| Reutilización/Desecho | 25 |
| Reutilizar | 25 |
| Desecho | 25 |

La satisfacción del cliente

Stealth Products está comprometido con la satisfacción del cliente al 100%. Su completa satisfacción es importante para nosotros. Comuníquese con nosotros si tiene comentarios o sugerencias para ayudarnos a mejorar la calidad y la facilidad de uso de nuestros productos.

Puede comunicarse con nosotros en:



Stealth Products, LLC
104 John Kelly Drive, Burnet, TX 78611

Teléfono: (512) 715-9995
Fax: (512) 715-9954

Gratuito: (800) 965-9229
Gratuito: (800) 806-1225

info@stealthproducts.com
www.stealthproducts.com



| | | |
|---|---|---|
| EC REP MDSS GmbH Schiffgraben 41 30175 Hannover Germany | CH REP SODIMED SA Chemin Praz Devant 12 1032 Romanel sur-Lausanne Switzerland | Representante autorizado del Reino Unido MDSS-UK RP 6 Wilmslow Road, Rusholme Manchester M14 5TP United Kingdom |
|---|---|---|

General

Lea y comprenda todas las instrucciones antes de usar el producto. El incumplimiento de las instrucciones y advertencias de este documento puede provocar daños a la propiedad, lesiones o la muerte. El mal uso del producto o el incumplimiento de las instrucciones anulará la garantía.

Interrumpa el uso de inmediato si alguna función se ve comprometida, si faltan piezas o están sueltas, o si algún componente muestra signos de desgaste excesivo. Consulte con su proveedor para reparación, ajuste o reemplazo.

Todas las personas responsables de la instalación, el ajuste y el uso diario de los dispositivos mencionados en estas instrucciones deben conocer y comprender todos los aspectos de seguridad de los dispositivos mencionados. Para que nuestros productos se utilicen con éxito, debe leer y comprender todas las instrucciones y advertencias, y mantener nuestros productos de acuerdo con nuestras instrucciones de cuidado y mantenimiento.

Las instrucciones de instalación le guiarán a través de las opciones y posibilidades de este producto.

Las instrucciones están escritas con la intención expresa de uso con configuraciones estándar. También contienen información importante sobre seguridad y mantenimiento, así como describen posibles problemas que pueden surgir durante el uso. Para obtener más ayuda o aplicaciones más avanzadas, comuníquese con su proveedor o **Stealth Products** al (512) 715-9995 o al número gratuito (800) 965-9229.

Guarde siempre las instrucciones de funcionamiento en un lugar seguro para poder consultarlas cuando sea necesario.

Toda la información, imágenes, ilustraciones y especificaciones se basan en la información del producto que estaba disponible en el momento de la impresión. Las imágenes e ilustraciones que se muestran en estas instrucciones son ejemplos representativos y no pretenden ser representaciones exactas de las diversas partes del producto.

PRECAUCIÓN

Estos productos están diseñados para ser ajustados, aplicados e instalados exclusivamente por un profesional de la salud capacitado para estos fines. El ajuste, la aplicación y la instalación por parte de una persona no calificada podría provocar lesiones graves.

Garantía

Nuestros productos están diseñados, fabricados y producidos con los más altos estándares. Si se encuentra algún defecto en el material o en la mano de obra, **Stealth Products** reparará o reemplazará el producto a nuestra discreción. Cualquier garantía implícita, incluidas las garantías implícitas de comerciabilidad e idoneidad para un propósito particular, no se extenderá más allá de la duración de esta garantía. **Stealth Products** no garantiza daños debido a, entre otros: mal uso, abuso o aplicación incorrecta del producto y/o modificación del producto sin la aprobación por escrito de **Stealth Products, LLC**. Cualquier alteración o falta de número de serie, en su caso, anulará automáticamente toda garantía.

Stealth Products, LLC es responsable únicamente de las piezas de repuesto. **Stealth Products, LLC** no es responsable de los costos de mano de obra incurridos.

Stealth Products garantiza contra fallas debido a materiales o mano de obra defectuosos:

Cubre: 2 años

Hardware: 5 años

Electrónica: 3 años

En caso de falla de un producto cubierto por nuestra garantía, siga los procedimientos que se describen a continuación:

Llame a **Stealth Products** al (512) 715-9995 o al número gratuito (800) 965-9229.

Solicite un formulario de Autorización de devolución (RA) del Departamento de devoluciones y siga las instrucciones de la documentación.

Puede descargar copias adicionales de este manual accediendo al sitio web de Stealth (<https://stlpro.site/stealth-docs>) y buscando "**Ottobock Baxx**" en la barra de búsqueda en la parte superior de la página.

Referencia del proveedor

| | |
|-------------------------|--|
| Proveedor: | |
| Teléfono: | |
| Dirección: | |
| | |
| Fecha de compra: | |
| Modelo: | |

Etiquetas de Advertencia

Se incluyen advertencias para la seguridad del usuario, cliente, operador y propiedad. Lea y comprenda lo que significan las palabras clave **PELIGRO, ADVERTENCIA, PRECAUCIÓN, AVISO** y **SEGURIDAD**, y cómo podrían afectar al usuario, a quienes lo rodean y a la propiedad.

| | |
|---|--|
|  PELIGRO | Identifica una situación inminente que, si no se evita, puede provocar lesiones graves, la muerte y daños a la propiedad. |
|  ADVERTENCIA | Identifica una situación potencial que, si no se evita, puede provocar lesiones graves, la muerte y daños a la propiedad. |
|  PRECAUCIÓN | Identifica una situación potencial que, si no se evita, puede provocar lesiones leves a moderadas y daños a la propiedad. |
| AVISO | Identifica información importante no relacionada con lesiones, sino con posibles daños a la propiedad. |
| SEGURIDAD | Indica pasos o instrucciones para prácticas seguras, recordatorios de procedimientos seguros o equipo de seguridad importante que puede ser necesario. |

De responsabilidad limitada

Stealth Products, LLC no acepta ninguna responsabilidad por lesiones personales o daños a la propiedad que puedan derivarse del incumplimiento por parte del usuario u otras personas de las recomendaciones, advertencias e instrucciones de este manual.

Stealth Products no se hace responsable de la integración final del ensamblaje final del producto para el usuario final. **Stealth Products** no es responsable de la muerte o lesiones del usuario.

| | |
|--------------|--|
| AVISO | Disponibilidad de las IFU para usuarios con visión subnormal o discapacidad visual: Las IFU están disponibles electrónicamente y se pueden manipular para cambiar el tamaño de las letras de manera adecuada para acceder a la información, así como usar la función de lectura disponible en el software de lectura de archivos. |
|--------------|--|

Uso previsto

La línea Ottobock Baxx amplía nuestra cartera de asientos y posicionamiento y está diseñada para complementar nuestros cojines de asiento como parte de nuestra Filosofía general de asientos.

Ottobock Baxx Line, dividida en Aluminium Back Series (AL) y Aluminium Series Flat Top (AFT), proporciona soporte posterior y lateral al tronco.

Una selección de cinco alturas, tres contornos y once anchos de respaldo proporciona una amplia gama de formas de carcasa para adaptarse a las necesidades de apoyo individuales del usuario. Hay más de 160 combinaciones posibles disponibles. Un punto culminante especial es la posibilidad de elegir entre varios colores de la carcasa trasera. Ottobock Baxx está fabricado en aluminio y es fácil de instalar. El sistema Baxx está diseñado para adaptarse a una gran variedad de sillas de ruedas de Ottobock y de terceros.

Baxx Line afecta positivamente la salud y el bienestar de los usuarios debido a su forma ergonómica. Las malas posturas para sentarse a largo plazo están asociadas con problemas de salud. La forma y el soporte específico del tronco proporcionado por Baxx Line promueven una mejor estabilidad postural y comodidad al sentarse.

Filosofía de Asiento

En Ottobock, cada usuario de silla de ruedas tiene una combinación única de requisitos y prioridades que requieren soluciones de asientos para sillas de ruedas a medida, a menudo utilizando una combinación de diferentes sillas de ruedas y productos de asientos.

Las soluciones de asientos deben considerar:

- **Comodidad del usuario:** *tolerancia estática y dinámica del asiento.*
- **Independencia funcional:** *influencias posturales en la movilidad, comunicación, campo de visión, respiración y deglución, etc.*
- **Movimiento con propósito:** *vital para la independencia, la movilidad, la comodidad y el bienestar.*
- **Seguridad:** *gestión de riesgos en equilibrio con los beneficios potenciales.*
- **Posición pélvica:** *influencia en la forma de la columna, cuello y posición de la cabeza.*
- **Posición de los pies:** *impacto en la posición de la pelvis.*
- **Alineación postural y estabilidad:** *efecto de la situación estática y dinámica en el posicionamiento (subir/bajar pendientes, peraltes transversales o cuando la silla de ruedas se utiliza como asiento en un vehículo).*
- **Cambios posturales flexibles:** *necesidad de apoyo correctivo.*
- **Cambios posturales fijos:** *necesidad de acomodación y apoyo.*
- **Tono muscular:** *la posición influye en el tono muscular y los reflejos.*
- **Tolerancia tisular:** *vulnerabilidad a la presión, al cizallamiento ya condiciones microclimáticas desfavorables.*

Contornos de soporte de espalda



Contorno activo

64 mm (2,5") de profundidad
Para usuarios con buena estabilidad postural, o aquellos que requieren por separado soportes laterales, p. escoliosis.

Contorno Profundo

Profundidad de 100 mm (4")
Para los usuarios que requieren soportes laterales integrales moderados, p.ej. Inestabilidad postural leve.



Contorno Extra Profundo

150 mm (6") de profundidad
Para los usuarios que se beneficiarían de un alto nivel de soporte lateral integral, p.ej. importante inestabilidad postural.

Compatibilidad con soporte para la cabeza

Las carcasas traseras Baxx están diseñadas para adaptarse a una amplia gama de reposacabezas y adaptadores de reposacabezas. Consulte las tablas en la página siguiente para determinar si su respaldo ha sido equipado con orificios pretaladrados para acomodar el hardware de montaje del reposacabezas.

| Serie AL | | | Serie AFT | |
|-------------|--------------|-----------------|-------------|-------------------|
| Longitud | | | Longitud | |
| <i>Bajo</i> | <i>Medio</i> | <i>Estándar</i> | <i>Alto</i> | <i>Extra Alta</i> |
| 254 mm | 330,2 mm | 406,4 mm | 457,2 mm | 508 mm |
| Ancho | | | Ancho | |
| 25-51 cm | 25-51 cm | 25-51 cm | 25-51 cm | 25-51 cm |

Tablas de tallas de respaldo

| Tamaño de la carcasa Baxx - 254mm (10") Altura | | | | | | | | | | |
|--|----|-------------------------|--------------|--------|-------|-------------|----------|----------|---------|------------------------------|
| Ancho | | Contorno | Parte | Altura | Ancho | Profundidad | 2pt Pro* | 4pt Pro* | QR* | Orificios para reposacabezas |
| mm | in | | | | | | | | | |
| 254,0 | 10 | Activa (63,5 mm - 2,5") | 477D00=SR100 | 254 | 188,0 | 53,3 | 276-232 | 275-220 | 288-243 | Sí |
| | | Profunda (100 mm -4") | 477D00=SR101 | 254 | 182,9 | 66,6 | 278-233 | 276-222 | 288-243 | Sí |
| 279,4 | 11 | Activa (63,5 mm - 2,5") | 477D00=SR102 | 254 | 213,4 | 53,3 | 301-257 | 300-246 | 311-266 | Sí |
| | | Profunda (100 mm -4") | 477D00=SR103 | 254 | 205,7 | 96,5 | 304-260 | 302-248 | 314-269 | Sí |
| 304,8 | 12 | Activa (63,5 mm - 2,5") | 477D00=SR104 | 254 | 233,7 | 55,9 | 327-282 | 326-281 | 337-292 | Sí |
| | | Profunda (100 mm -4") | 477D00=SR105 | 254 | 238,7 | 99,1 | 329-284 | 318-273 | 337-292 | Sí |
| 330,2 | 13 | Activa (63,5 mm - 2,5") | 477D00=SR108 | 254 | 259,1 | 55,9 | 352-307 | 351-296 | 362-317 | NO |
| | | Profunda (100 mm -4") | 477D00=SR109 | 254 | 261,6 | 98,6 | 354-309 | 353-298 | 364-319 | NO |
| 355,6 | 14 | Activa (63,5 mm - 2,5") | 477D00=SR112 | 254 | 284,5 | 55,9 | 377-332 | 376-322 | 387-342 | NO |
| | | Profunda (100 mm -4") | 477D00=SR113 | 254 | 322,6 | 119,4 | 378-333 | 377-323 | 388-343 | NO |
| 381,0 | 15 | Activa (63,5 mm - 2,5") | 477D00=SR118 | 254 | 309,9 | 58,4 | 403-358 | 401-347 | 412-367 | NO |
| | | Profunda (100 mm -4") | 477D00=SR119 | 254 | 350,5 | 121,9 | 403-358 | 401-347 | 412-367 | NO |
| 406,4 | 16 | Activa (63,5 mm - 2,5") | 477D00=SR124 | 254 | 335,3 | 58,2 | 428-383 | 427-372 | 438-393 | NO |
| | | Profunda (100 mm -4") | 477D00=SR125 | 254 | 375,9 | 121,9 | 428-383 | 427-373 | 438-393 | NO |
| 431,8 | 17 | Activa (63,5 mm - 2,5") | 477D00=SR131 | 254 | 360,7 | 58,4 | 454-409 | 452-398 | 465-419 | NO |
| | | Profunda (100 mm -4") | 477D00=SR132 | 254 | 401,3 | 127,0 | 453-407 | 451-397 | 462-418 | NO |
| 457,2 | 18 | Activa (63,5 mm - 2,5") | 477D00=SR138 | 254 | 386,1 | 58,4 | 479-434 | 478-423 | 488-443 | NO |
| | | Profunda (100 mm -4") | 477D00=SR139 | 254 | 426,7 | 127,0 | 478-433 | 477-422 | 488-452 | NO |
| 482,6 | 19 | Activa (63,5 mm - 2,5") | 477D00=SR145 | 254 | 411,5 | 61,0 | 504-459 | 502-448 | 514-469 | NO |
| | | Profunda (100 mm -4") | 477D00=SR146 | 254 | 452,1 | 127,0 | 503-458 | 501-447 | 513-468 | NO |
| 508,0 | 20 | Activa (63,5 mm - 2,5") | 477D00=SR152 | 254 | 436,9 | 61,0 | 530-485 | 529-479 | 540-495 | NO |
| | | Profunda (100 mm -4") | 477D00=SR153 | 254 | 477,5 | 129,5 | 528-483 | 527-472 | 538-502 | NO |

| Tamaño de la carcasa Baxx - 330,2mm (13") Altura | | | | | | | | | | |
|--|----|-------------------------|--------------|--------|-------|-------------|----------|----------|---------|------------------------------|
| Ancho | | Contorno | Parte | Altura | Ancho | Profundidad | 2pt Pro* | 4pt Pro* | QR* | Orificios para reposacabezas |
| mm | in | | | | | | | | | |
| 304,8 | 12 | Activa (63,5 mm - 2,5") | 477D00=SR106 | 330,2 | 233,7 | 55,9 | 329-284 | 326-281 | 337-292 | Sí |
| | | Profunda (100 mm -4") | 477D00=SR107 | 330,2 | 238,8 | 99,1 | 329-284 | 318-273 | 337-292 | Sí |
| 330,2 | 13 | Activa (63,5 mm - 2,5") | 477D00=SR110 | 330,2 | 259,1 | 55,9 | 352-307 | 351-296 | 362-317 | Sí |
| | | Profunda (100 mm -4") | 477D00=SR111 | 330,2 | 261,6 | 98,6 | 352-307 | 353-298 | 364-319 | Sí |
| 355,6 | 14 | Activa (63,5 mm - 2,5") | 477D00=SR114 | 330,2 | 284,5 | 55,9 | 377-332 | 376-322 | 387-342 | Sí |
| | | Profunda (100 mm -4") | 477D00=SR115 | 330,2 | 322,6 | 119,4 | 378-333 | 377-323 | 388-343 | Sí |
| 381,0 | 15 | Activa (63,5 mm - 2,5") | 477D00=SR120 | 330,2 | 309,9 | 58,4 | 403-358 | 401-347 | 412-367 | NO |
| | | Profunda (100 mm -4") | 477D00=SR121 | 330,2 | 350,5 | 121,9 | 403-358 | 401-347 | 412-367 | NO |
| 406,4 | 16 | Activa (63,5 mm - 2,5") | 477D00=SR126 | 330,2 | 335,3 | 58,2 | 428-383 | 427-372 | 438-393 | NO |
| | | Profunda (100 mm -4") | 477D00=SR127 | 330,2 | 375,9 | 121,9 | 428-383 | 427-373 | 438-393 | NO |
| 431,8 | 17 | Activa (63,5 mm - 2,5") | 477D00=SR133 | 330,2 | 360,7 | 58,4 | 454-409 | 452-398 | 465-419 | NO |
| | | Profunda (100 mm -4") | 477D00=SR134 | 330,2 | 401,3 | 127,0 | 453-407 | 451-397 | 462-418 | NO |
| 457,2 | 18 | Activa (63,5 mm - 2,5") | 477D00=SR140 | 330,2 | 386,1 | 58,4 | 479-434 | 478-423 | 488-443 | NO |
| | | Profunda (100 mm -4") | 477D00=SR141 | 330,2 | 426,7 | 127,0 | 478-433 | 477-422 | 488-452 | NO |
| 482,6 | 19 | Activa (63,5 mm - 2,5") | 477D00=SR147 | 330,2 | 411,5 | 61,0 | 504-459 | 502-448 | 514-469 | NO |
| | | Profunda (100 mm -4") | 477D00=SR148 | 330,2 | 452,1 | 127,0 | 503-458 | 501-447 | 513-468 | NO |
| 508,0 | 20 | Activa (63,5 mm - 2,5") | 477D00=SR154 | 330,2 | 436,9 | 61,0 | 530-485 | 529-479 | 540-495 | NO |
| | | Profunda (100 mm -4") | 477D00=SR155 | 330,2 | 477,5 | 129,5 | 528-483 | 527-472 | 538-502 | NO |

* approximate

AVISO

Utilice únicamente el hardware suministrado con el respaldo **Baxx**. No sustituya ningún otro tornillo, soporte o abrazadera. El uso de herrajes o soportes de montaje alternativos anulará la garantía.

Diseño y Función

Tamaño de la carcasa Baxx - 406,4mm (16") Altura

| Ancho | | Contorno | Parte | Altura | Ancho | Profundidad | 2pt Pro* | 4pt Pro* | QR* | Orificios para reposacabezas |
|-------|----|---------------------------|--------------|--------|-------|-------------|----------|----------|---------|------------------------------|
| mm | in | | | | | | | | | |
| 355,6 | 14 | Activa (63,5 mm - 2,5") | 477D00-SR116 | 406,4 | 284,5 | 55,9 | 377-332 | 376-322 | 387-342 | Sí |
| | | Profunda (100 mm -4") | 477D00-SR117 | 406,4 | 322,6 | 119,4 | 378-333 | 377-323 | 388-343 | Sí |
| 381,0 | 15 | Activa (63,5 mm - 2,5") | 477D00-SR122 | 406,4 | 309,9 | 58,4 | 403-358 | 401-347 | 412-367 | Sí |
| | | Profunda (100 mm -4") | 477D00-SR123 | 406,4 | 350,5 | 121,9 | 403-358 | 401-347 | 412-367 | Sí |
| 406,4 | 16 | Activa (63,5 mm - 2,5") | 477D00-SR128 | 406,4 | 335,3 | 58,4 | 428-383 | 427-372 | 438-393 | Sí |
| | | Profunda (100 mm -4") | 477D00-SR129 | 406,4 | 375,9 | 121,9 | 428-383 | 427-373 | 438-393 | Sí |
| | | Ex. Profunda (100 mm -4") | 477D00-SR130 | 406,4 | 395,9 | 171,2 | 428-383 | 427-373 | 438-393 | Sí |
| 431,8 | 17 | Activa (63,5 mm - 2,5") | 477D00-SR135 | 406,4 | 360,7 | 58,4 | 454-409 | 452-398 | 465-419 | Sí |
| | | Profunda (100 mm -4") | 477D00-SR136 | 406,4 | 401,3 | 127,0 | 453-407 | 451-397 | 462-418 | Sí |
| | | Ex. Profunda (100 mm -4") | 477D00-SR137 | 406,4 | 421,3 | 177,8 | 453-407 | 451-397 | 462-418 | Sí |
| 457,2 | 18 | Activa (63,5 mm - 2,5") | 477D00-SR142 | 406,4 | 386,1 | 58,4 | 479-434 | 478-423 | 488-443 | Sí |
| | | Profunda (100 mm -4") | 477D00-SR143 | 406,4 | 426,7 | 127,0 | 478-433 | 477-422 | 488-452 | Sí |
| | | Ex. Profunda (100 mm -4") | 477D00-SR144 | 406,4 | 446,7 | 177,8 | 478-433 | 477-422 | 488-452 | Sí |
| 482,6 | 19 | Activa (63,5 mm - 2,5") | 477D00-SR149 | 406,4 | 411,5 | 61,0 | 504-459 | 502-448 | 514-469 | Sí |
| | | Profunda (100 mm -4") | 477D00-SR150 | 406,4 | 452,1 | 127,0 | 503-458 | 501-447 | 513-468 | Sí |
| | | Ex. Profunda (100 mm -4") | 477D00-SR151 | 406,4 | 472,1 | 177,8 | 503-458 | 501-447 | 513-468 | Sí |
| 508,0 | 20 | Activa (63,5 mm - 2,5") | 477D00-SR156 | 406,4 | 436,9 | 61,0 | 530-485 | 529-479 | 540-495 | Sí |
| | | Profunda (100 mm -4") | 477D00-SR157 | 406,4 | 477,5 | 129,5 | 528-483 | 527-472 | 538-502 | Sí |
| | | Ex. Profunda (100 mm -4") | 477D00-SR158 | 406,4 | 497,5 | 180,6 | 528-483 | 527-472 | 538-502 | Sí |

Tamaño de la carcasa Baxx - 457,2mm (18") Altura

| Ancho | | Contorno | Parte | Altura | Ancho | Profundidad | 2pt Pro* | 4pt Pro* | QR* | Orificios para reposacabezas |
|-------|----|---------------------------|--------------|--------|-------|-------------|----------|----------|---------|------------------------------|
| mm | in | | | | | | | | | |
| 406,4 | 16 | Activa (63,5 mm - 2,5") | 477D00-SR160 | 457,2 | 335,8 | 69,6 | 425-380 | 423-369 | 436-391 | Sí |
| | | Profunda (100 mm -4") | 477D00-SR161 | 457,2 | 373,4 | 127,0 | 429-384 | 427-373 | 440-395 | Sí |
| | | Ex. Profunda (100 mm -4") | 477D00-SR162 | 457,2 | 396,5 | 173,5 | 429-384 | 427-373 | 440-395 | Sí |
| 431,8 | 17 | Activa (63,5 mm - 2,5") | 477D00-SR166 | 457,2 | 361,2 | 69,6 | 450-405 | 449-394 | 461-416 | Sí |
| | | Profunda (100 mm -4") | 477D00-SR167 | 457,2 | 398,8 | 127,0 | 453-408 | 451-397 | 464-420 | Sí |
| | | Ex. Profunda (100 mm -4") | 477D00-SR168 | 457,2 | 421,1 | 176,8 | 453-408 | 451-397 | 462-418 | Sí |
| 457,2 | 18 | Activa (63,5 mm - 2,5") | 477D00-SR172 | 457,2 | 386,6 | 69,6 | 475-431 | 478-423 | 487-441 | Sí |
| | | Profunda (100 mm -4") | 477D00-SR173 | 457,2 | 424,2 | 127,0 | 479-434 | 478-423 | 490-445 | Sí |
| | | Ex. Profunda (100 mm -4") | 477D00-SR174 | 457,2 | 446,5 | 176,8 | 479-434 | 478-423 | 490-445 | Sí |
| 482,6 | 19 | Activa (63,5 mm - 2,5") | 477D00-SR178 | 457,2 | 412,0 | 69,6 | 501-456 | 502-448 | 512-467 | Sí |
| | | Profunda (100 mm -4") | 477D00-SR179 | 457,2 | 449,6 | 127,0 | 504-448 | 501-447 | 515-470 | Sí |
| | | Ex. Profunda (100 mm -4") | 477D00-SR180 | 457,2 | 471,4 | 178,3 | 504-448 | 501-447 | 515-470 | Sí |
| 508,0 | 20 | Activa (63,5 mm - 2,5") | 477D00-SR184 | 457,2 | 437,4 | 69,6 | 526-482 | 524-470 | 537-492 | Sí |
| | | Profunda (100 mm -4") | 477D00-SR185 | 457,2 | 475,0 | 127,0 | 528-483 | 527-472 | 539-494 | Sí |
| | | Ex. Profunda (100 mm -4") | 477D00-SR186 | 457,2 | 498,9 | 180,8 | 528-483 | 527-472 | 539-494 | Sí |

Tamaño de la carcasa Baxx - 508,0mm (20") Altura

| Ancho | | Contorno | Parte | Altura | Ancho | Profundidad | 2pt Pro* | 4pt Pro* | QR* | Orificios para reposacabezas |
|-------|----|---------------------------|--------------|--------|-------|-------------|----------|----------|---------|------------------------------|
| mm | in | | | | | | | | | |
| 406,4 | 16 | Activa (63,5 mm - 2,5") | 477D00-SR163 | 508,0 | 335,8 | 69,6 | 425-380 | 423-369 | 436-391 | Sí |
| | | Profunda (100 mm -4") | 477D00-SR164 | 508,0 | 373,4 | 127,0 | 429-384 | 427-373 | 440-395 | Sí |
| | | Ex. Profunda (100 mm -4") | 477D00-SR165 | 508,0 | 396,5 | 173,5 | 429-384 | 427-373 | 440-395 | Sí |
| 431,8 | 17 | Activa (63,5 mm - 2,5") | 477D00-SR169 | 508,0 | 361,2 | 69,6 | 450-405 | 449-394 | 461-416 | Sí |
| | | Profunda (100 mm -4") | 477D00-SR170 | 508,0 | 398,8 | 127,0 | 453-408 | 451-397 | 464-420 | Sí |
| | | Ex. Profunda (100 mm -4") | 477D00-SR171 | 508,0 | 421,1 | 176,8 | 453-408 | 451-397 | 464-420 | Sí |
| 457,2 | 18 | Activa (63,5 mm - 2,5") | 477D00-SR175 | 508,0 | 386,6 | 69,6 | 475-431 | 473-420 | 487-441 | Sí |
| | | Profunda (100 mm -4") | 477D00-SR176 | 508,0 | 424,2 | 127,0 | 479-434 | 478-423 | 490-445 | Sí |
| | | Ex. Profunda (100 mm -4") | 477D00-SR177 | 508,0 | 446,5 | 176,8 | 479-434 | 478-423 | 490-445 | Sí |
| 482,6 | 19 | Activa (63,5 mm - 2,5") | 477D00-SR181 | 508,0 | 412,0 | 69,6 | 501-456 | 499-445 | 512-467 | Sí |
| | | Profunda (100 mm -4") | 477D00-SR182 | 508,0 | 449,6 | 127,0 | 504-459 | 501-448 | 515-470 | Sí |
| | | Ex. Profunda (100 mm -4") | 477D00-SR183 | 508,0 | 471,4 | 178,3 | 504-459 | 501-448 | 515-470 | Sí |
| 508,0 | 20 | Activa (63,5 mm - 2,5") | 477D00-SR187 | 508,0 | 437,4 | 69,6 | 526-482 | 526-470 | 537-492 | Sí |
| | | Profunda (100 mm -4") | 477D00-SR188 | 508,0 | 475,0 | 127,0 | 528-483 | 527-472 | 539-494 | Sí |
| | | Ex. Profunda (100 mm -4") | 477D00-SR189 | 508,0 | 498,9 | 180,8 | 528-483 | 527-472 | 539-494 | Sí |

Plano de instalación

Configure un plan de instalación antes de instalar el hardware en la carcasa trasera. Este plan debe especificar:

- Donde se deben ubicar las abrazaderas en los tubos de espaldar.
- La altura adecuada del hardware para el usuario.
- El ángulo y profundidad correctos del hardware para el usuario.

Especificaciones de Torsión

Las especificaciones de torsión para los sujetadores de los accesorios de montaje Quick Release, 2-Point Pro y 4-Point Pro son las siguientes:

| Cierre | Especificación de Torsión |
|--------------------------|---------------------------|
| M5 x 0,8 x 22 SHS | 5,1 N·m / 45,1 in-lb |
| M5 x 0,8 x 25 SHS | 5,1 N·m / 45,1 in-lb |
| M6 x 1,0 x 20mm BHS | 8,7 N·m / 77 in-lb |
| M6 x 1,0 x 35mm BHS | 8,7 N·m / 77 in-lb |
| M6 x 1,0 Nylon Lock Nuts | 13,2 N·m / 117 in-lb |

Herramientas necesarias

Las herramientas necesarias para instalar el hardware de montaje Quick Release, 2-Point Pro y 4-Point Pro son las siguientes:

1. Llave hexagonal de 4 mm
2. Llave de 10 mm
3. Llave dinamométrica (N·m/in-lb)

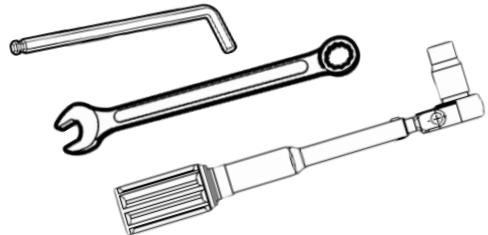

ADVERTENCIA

Proteja todas las espaldas de las fuerzas contundentes que puede causar daño y/o rotura.

AVISO

Utilice únicamente el hardware suministrado con el respaldo Baxx. No sustituya ningún otro tornillo, soporte o abrazadera. El uso de herrajes o soportes de montaje alternativos anulará la garantía.

Hardware de montaje de Quick Release

Adecuado para usuarios que utilizan su silla de ruedas como asiento en el transporte, o que requieren un sistema de extracción rápida para facilitar el traslado a un vehículo. El mecanismo de liberación rápida está optimizado para que lo usen personas con funciones manuales limitadas, p. tetrapléjicos.

Visión general

- A. Instale el U-Block en el soporte trasero.
- B. Sujete el pestillo de Quick Release al U-Block.
- C. Fije los conjuntos de abrazaderas a los tubos de espaldar.
- D. Apriete el hardware según las especificaciones de Torsión.



ADVERTENCIA

El hardware de **Quick Release** debe ser instalado **ÚNICAMENTE** por un técnico de servicio calificado.

- A. Instale el bloque en U en el soporte trasero.

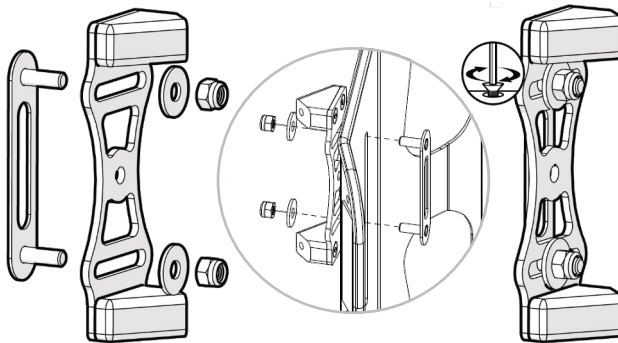

1. Tenga en cuenta la ubicación deseada para el bloque en U a lo largo de las ranuras precortadas en el respaldo.
2. Inserte la placa de espárrago desde la parte delantera del respaldo (el lado que mira hacia el usuario), a través de la ranura precortada y alinéela con el bloque en U en la parte posterior del respaldo en el punto indicado en la primer paso.
3. Coloque una arandela en cada espárrago y enrosque una tuerca de seguridad de nailon M6 x 1,0 en cada uno, apretando las tuercas lo suficiente para mantener el bloque en U en su posición. No apriete las contratuercas en este

B. Sujete el pestillo de Quick Release al U-Block.

1. Inserte dos tornillos de cabeza semiesférica M6 x 1,0 x 20 mm en las arandelas de seguridad divididas y las arandelas planas. Con la llave hexagonal de 4 mm, fije el conjunto del pestillo como se muestra en la imagen a continuación.

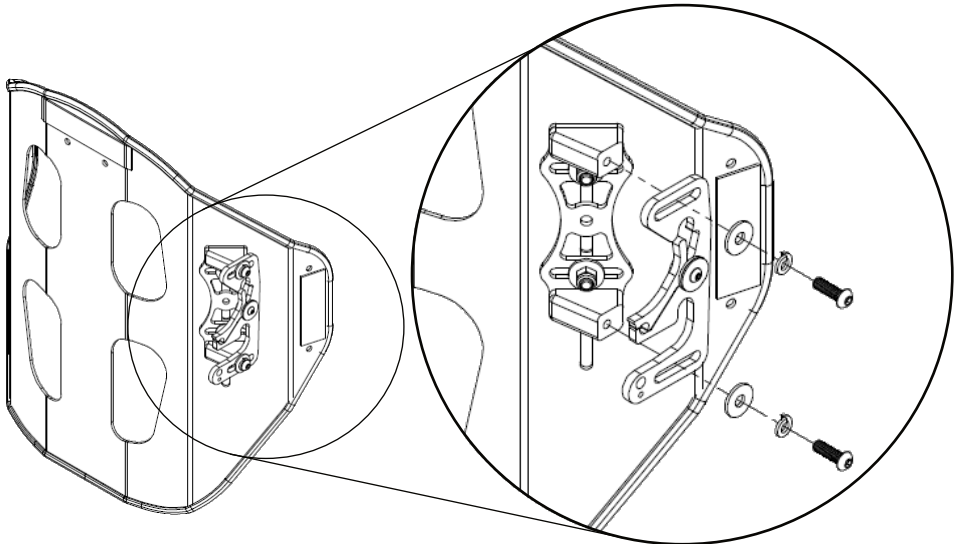

AVISO

Es esencial que se utilicen las arandelas de seguridad divididas incluidas en los cuatro puntos de fijación para mantener los ajustes de ángulo y profundidad deseados del respaldo.

C. Fije los conjuntos de abrazaderas a los tubos de espaldar.

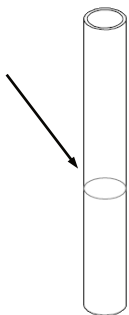

1. Ubique visualmente la altura deseada del respaldo en la silla. Marque cada bastón con la ubicación de los conjuntos de abrazadera para lograr la altura deseada.



PRECAUCIÓN

Antes de usar, confirme que las palancas de cierre estén en la posición de bloqueo.

Instalación



PRECAUCIÓN

Si el sistema está montado en tubos de 1", utilice los tornillos de cabeza hueca M5 x 0,8 x 25 mm incluidos, en lugar de los tornillos de cabeza hueca M5 x 0,8 x 22 mm.

2. Afloje los tornillos M5. Abra las mordazas de la abrazadera del tubo y con el perno de montaje mirando hacia adentro (hacia el tubo opuesto), deslice las mordazas sobre el tubo. Alinee la abrazadera con la marca hecha en el paso anterior y apriete ligeramente con la llave hexagonal de 4 mm para asegurarla al tubo trasero.

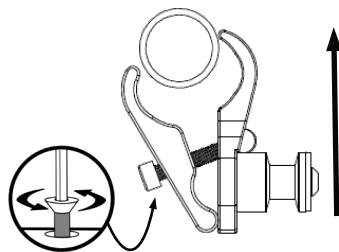

AVISO

El hardware de montaje debe instalarse a la misma altura a los lados izquierdo y derecho, y paralelo al marco del asiento.

AVISO

Apriete los tornillos de la abrazadera para mantener los receptores en su lugar, pero permita el movimiento para que pueda ajustarlos en el siguiente paso.

3. Fije el soporte trasero a los tubos alineando los accesorios de montaje con los pernos de la abrazadera del tubo. Realice pequeños ajustes en los accesorios de montaje o en las abrazaderas de los tubos según sea necesario para asegurar una conexión y desconexión suaves del soporte del respaldo de la silla.

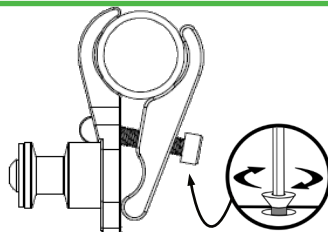

AVISO

El centrado del pestillo puede requerir un ajuste de ancho del hardware de montaje en la carcasa trasera.

D. Apriete el hardware según las especificaciones de torsión.

1. Cuando se hayan realizado todos los ajustes y el hardware esté en la posición deseada, apriete los sujetadores a los valores especificados en la página 3, "Especificaciones de torsión".



PRECAUCIÓN

Si el hardware se pega o no es suave, es posible que debavuelva a alinear los puntos de recepción del hardware en los tubos del espaldar.

Herrajes de montaje 2-Point Pro

Adecuado para usuarios de sillas de ruedas manuales y eléctricas que no se quitan el respaldo.

Visión General

- A. Instale el bloque en U en el soporte trasero.
- B. Fije el ensamblaje de 2-Point Pro al bloque en U.
- C. Fije los conjuntos de abrazadera a los tubos del respaldo.
- D. Apriete el hardware según las especificaciones de torsión.



ADVERTENCIA

El hardware de **2-Point Pro** debe ser instalado ÚNICAMENTE por un técnico de servicio calificado.

A. Instale el bloque en U en el soporte trasero.

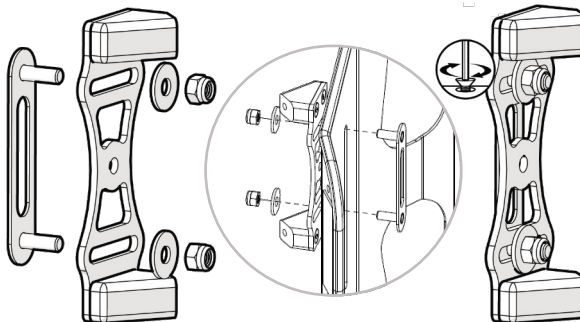

PRECAUCIÓN

Instale el bloque en U antes de colocar la cubierta en el respaldo.

1. Tenga en cuenta la ubicación deseada para el bloque en U a lo largo de las ranuras precortadas en el respaldo.
2. Inserte la placa de espárrago desde la parte delantera del soporte (el lado que mira hacia el usuario), a través de la ranura precortada y alinéela con el bloque en U en la parte posterior del soporte en el punto indicado en el primer paso.
3. Coloque una arandela en cada espárrago y enrosque una tuerca de seguridad de nailon M6 x 1,0 en cada uno, apretando las tuercas lo suficiente para mantener el bloque en U en su posición. No apriete las contratuercas en este momento.

Instalación

B. Fije el ensamblaje de 2-Point Pro al bloque en U.

1. Alinee el soporte de montaje de 2 puntos y la abrazadera del bastón con el bloque en U ensamblado y montado.
2. Inserte dos tornillos de cabeza semiesférica M6 x 1,0 x 20 mm en las arandelas de seguridad divididas y las arandelas planas. Con la llave hexagonal de 4 mm, fije el ensamblaje como se muestra en las imágenes a continuación.

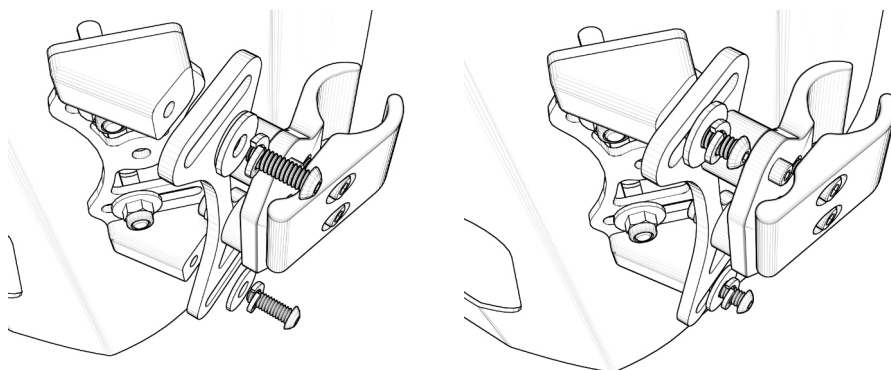

C. Fije los conjuntos de abrazadera a los tubos del respaldo.

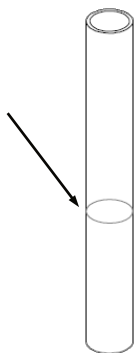

1. Seleccione visualmente la altura deseada del respaldo de la silla. Marque cada poste posterior con la ubicación de los conjuntos de abrazadera para lograr la altura deseada.

AVISO

El hardware de montaje debe instalarse a la misma altura a los lados izquierdo y derecho, y paralelo al marco del asiento.

2. Afloje los tornillos M5. Abra las mordazas de la abrazadera del bastón y con el perno de montaje mirando hacia adentro (hacia el bastón opuesto), deslice las mordazas sobre el bastón. Alinee la abrazadera con la marca hecha en el paso anterior y apriete ligeramente con la llave hexagonal de 4 mm para asegurarla al tubo de espaldar.

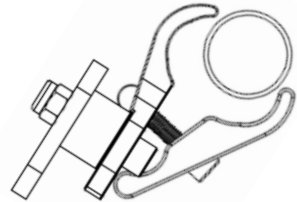
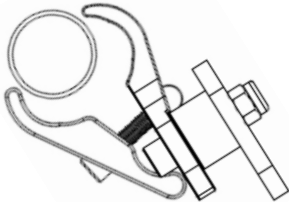

AVISO

Apriete los tornillos de la abrazadera para mantener los receptores en su lugar, pero permita el movimiento para que pueda ajustarlos en el siguiente paso.

D. Apriete el hardware según las especificaciones de torsión.

1. Cuando se hayan realizado todos los ajustes y el hardware esté en la posición deseada, apriete los sujetadores a los valores especificados en la página 3, "Especificaciones de Torsión".

AVISO

Ajuste mínimo y máximo para el ancho del hardware es de 2,54 cm (1").

AVISO

Los respaldos de la serie AFT ofrecen 2,54 cm (1") adicionales de ajuste de ancho (5,08 cm (2") en total) debido a una ranura precortada en la carcasa.

Herrajes de montaje 4-Point Pro

Adecuado para usuarios de sillas de ruedas manuales o eléctricas que no se quitan el respaldo. Ofrece más ajuste de profundidad y ángulo que el 2-Point Pro. Los montajes de 4 puntos en los bastones traseros hacen que este hardware sea especialmente adecuado para usuarios propensos a niveles más altos de actividad.

Visión General

- A. Instale el soporte doblado en el respaldo.
- B. Fije los conjuntos de abrazaderas a los tubos de espaldar.
- C. Instale abrazaderas de tubo a los tubos.
- D. Instalar soporte para la espalda a los tubos.
- E. Apriete los sujetadores a la especificación de torsión.



ADVERTENCIA

El hardware **4 Point Pro** debe ser instalado **ÚNICAMENTE** por un técnico de servicio calificado.

A. Instale el soporte doblado en el respaldo.

1. Tenga en cuenta la ubicación deseada para el soporte doblado a lo largo de las ranuras precortadas en el respaldo.
2. Inserte la placa de espárrago a través de la parte delantera del respaldo (el lado que mira hacia el usuario), a través de la ranura precortada y alinéela con el soporte doblado en la parte posterior del respaldo en el punto indicado en la primera paso.

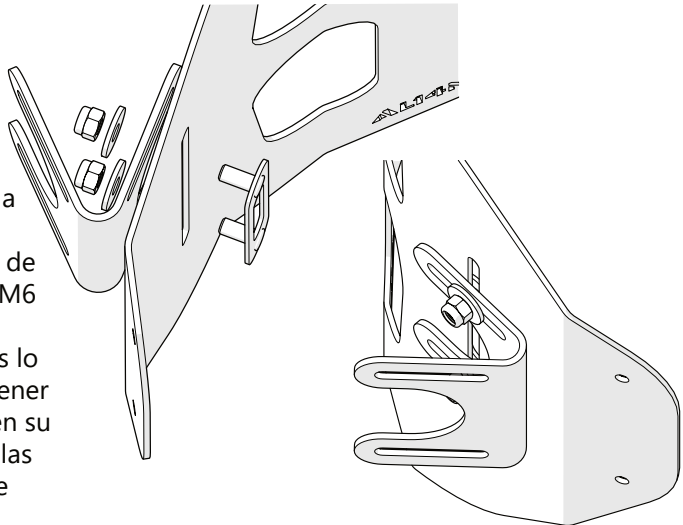
3. Coloque una arandela en cada espárrago y enrosque una tuerca de seguridad de nailon M6 x 1,0 en cada uno, apretando las tuercas lo suficiente para mantener el soporte doblado en su posición. No apriete las contratuercas en este momento.



B. Fije los conjuntos de abrazaderas a los tubos de espaldar.

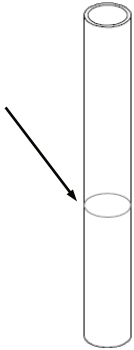

1. Sostenga el respaldo con soportes doblados montados en los bastones y determine visualmente la altura deseada. Es posible que haya que ajustar ligeramente el ancho para que los soportes lleguen a los bastones.
2. Marque la ubicación de montaje deseada en los bastones a través de la ranura superior en el soporte doblado.

C. Instale abrazaderas de tubo a los tubos.

1. Coloque una abrazadera exterior (BR5022) y una abrazadera interior (BR5021) alrededor del bastón en una de las ubicaciones marcadas en el Paso B. Fije la abrazadera al bastón con uno de los tornillos de cabeza hueca de 35 mm (HBR071) proporcionados. Asegure el tornillo lo suficientemente apretado para mantener el perno en su lugar, pero aún así poder ajustarlo.

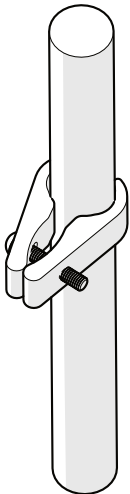

2. Repita la instalación en el otro bastón. Las secciones roscadas de los pernos de 35 mm deben mirar hacia la línea media de la silla y girarse aproximadamente 45° hacia la parte trasera de la silla para facilitar el siguiente paso.

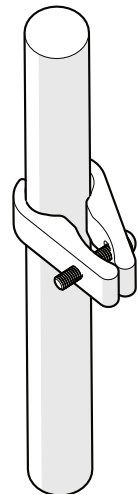

AVISO

Los conjuntos de abrazadera deben girarse ligeramente hacia fuera. No apriete completamente en esta etapa.

D. Instalar soporte para la espalda a los tubos.

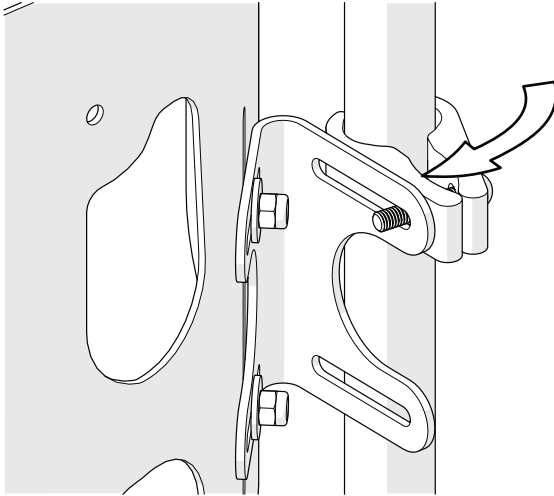

1. Deslice el soporte trasero entre los bastones y alinee las ranuras superiores en los soportes doblados (BR5030) con los tornillos en las abrazaderas del bastón.
2. Gire las abrazaderas hasta que los pernos de 35 mm (HBR071) se deslicen en las ranuras superiores de los soportes doblados (BR5030).

3. Coloque una abrazadera interior y una abrazadera exterior alrededor del bastón en la ranura inferior de cada soporte doblado y asegúrelo con un tornillo de cabeza hueca de 35 mm.

4. Para cada abrazadera de caña, asegúrela al soporte doblado colocando una arandela (HBR035) y una tuerca de seguridad de nailon (HBR034) en el extremo roscado del tornillo de cabeza hueca de 35 mm (HBR071).

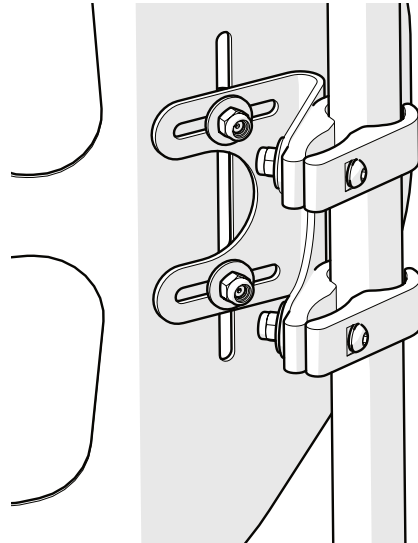

E. Apriete los sujetadores a la especificación de torque.

1. Cuando se hayan realizado todos los ajustes y el hardware esté en la posición deseada, apriete los sujetadores a los valores especificados en la página 3, Especificaciones de torsión.



PRECAUCIÓN

Si puede doblar los bastones, el respaldo debe estar en la posición plegada cuando transporte la silla de ruedas, especialmente antes de cargarla para viajar en avión.

Ajuste de altura del hardware Quick Release

1. Con una llave de 10 mm, afloje las tuercas M6 (A) en la placa de espárrago.
2. Deslice la placa de espárrago hacia arriba o hacia abajo a lo largo de la ranura precortada en el respaldo para lograr la posición deseada.
3. Apriete y asegure las contratuercas de nailon con una llave dinamométrica. Consulte la página 3 para conocer las especificaciones de torsión adecuadas.

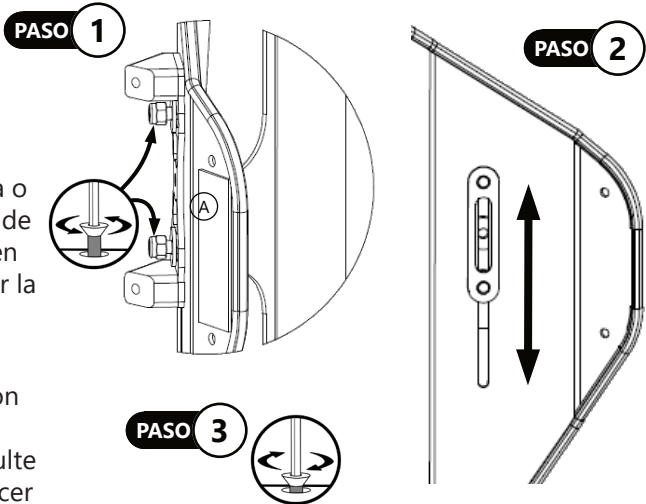

Ajuste de ancho del hardware Quick Release

1. A cada lado de la tornillería, afloje las tuercas de seguridad de nailon superior e inferior (A) de la placa de espárrago con una llave de 10 mm.
2. Ajuste los herrajes (B) hacia adentro o hacia afuera en la placa de espárrago para lograr el ancho de silla requerido. El hardware admite aproximadamente 1 pulg. (2,54 cm) de ajuste de ancho.
3. Después de completar los ajustes finales, apriete todas las contratuercas de nailon (A) como se describe en la página 3, especificaciones de torsión.

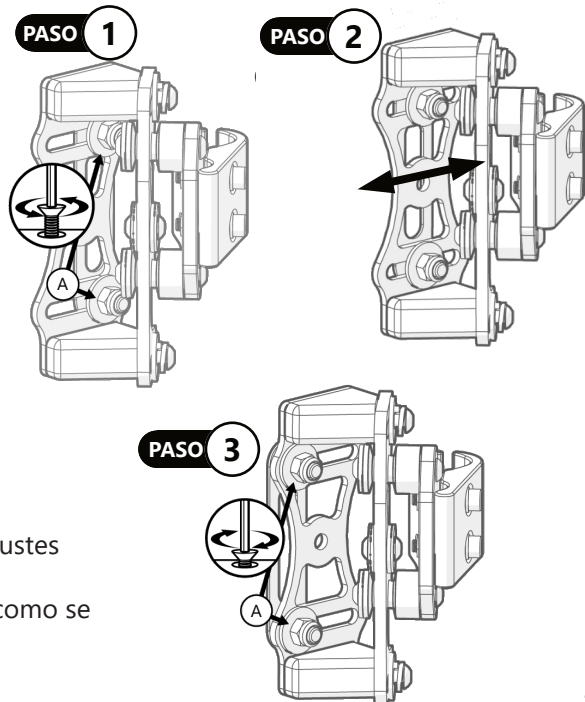

Ajuste de ángulo del hardware Quick Release

1. En cada lado del hardware, afloje los tornillos M6 superior e inferior (A) con una llave hexagonal de 4 mm.
2. Ajuste el respaldo para lograr el ángulo de usuario deseado. Están disponibles aproximadamente 20° de ángulo de ajuste.
3. Después de completar los ajustes finales, apriete todos los tornillos como se muestra en la página 3, Especificaciones de torsión.

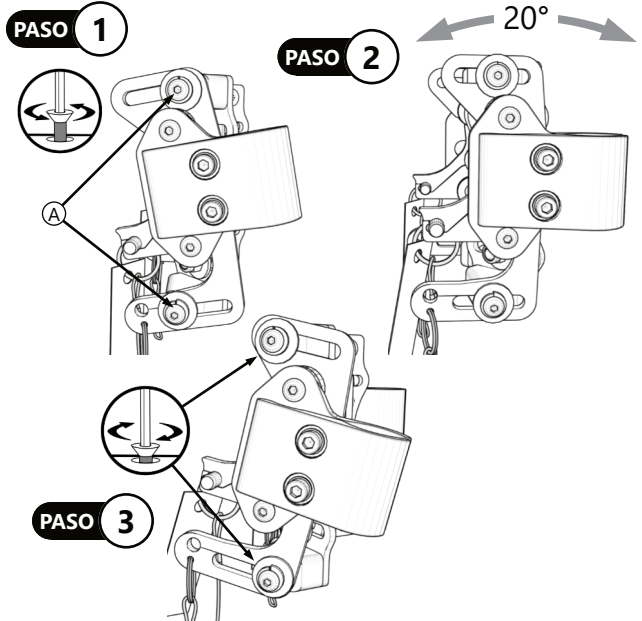

Ajuste de profundidad del hardware Quick Release

1. En cada lado del hardware, afloje los tornillos M6 superiores e inferiores (A) con una llave hexagonal de 4 mm.
2. Deslice el hardware (B) hacia adelante o hacia atrás a lo largo del conjunto del pestillo para lograr la profundidad deseada.
3. Después de completar el ajuste, apriete los tornillos como se describe en la página 3, Especificaciones de torsión.

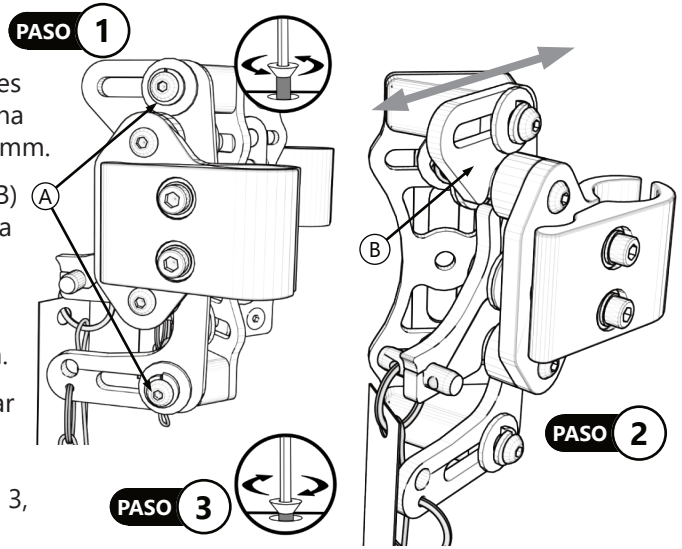

Ajuste de altura de hardware 2-Point Pro

1. Afloje las dos contratruercas de nailon que sujetan el soporte al respaldo.
2. Mueva el hardware o el respaldo hacia arriba o hacia abajo hasta la posición deseada.
3. Apriete las contratruercas de nailon como se describe en la página 3, Especificaciones de torsión.

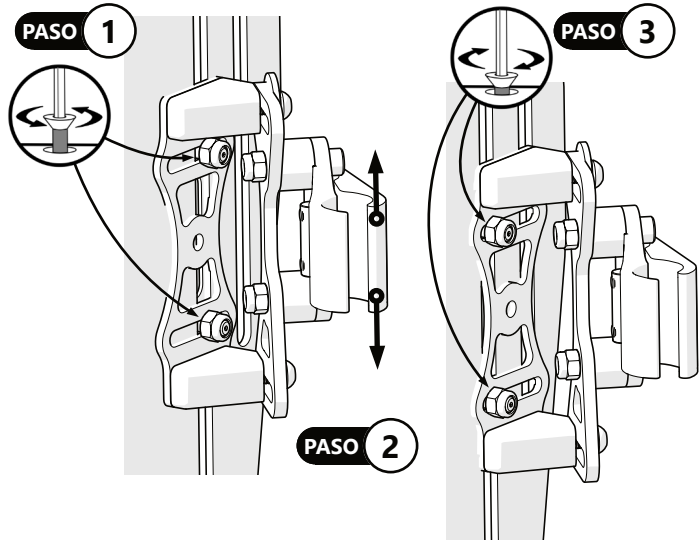

Ajuste de ancho de hardware 2-Point Pro

1. Afloje las contratruercas de nailon que sujetan los herrajes al respaldo. Se encuentra disponible aproximadamente 1" (2,54 cm) de ajuste de ancho.

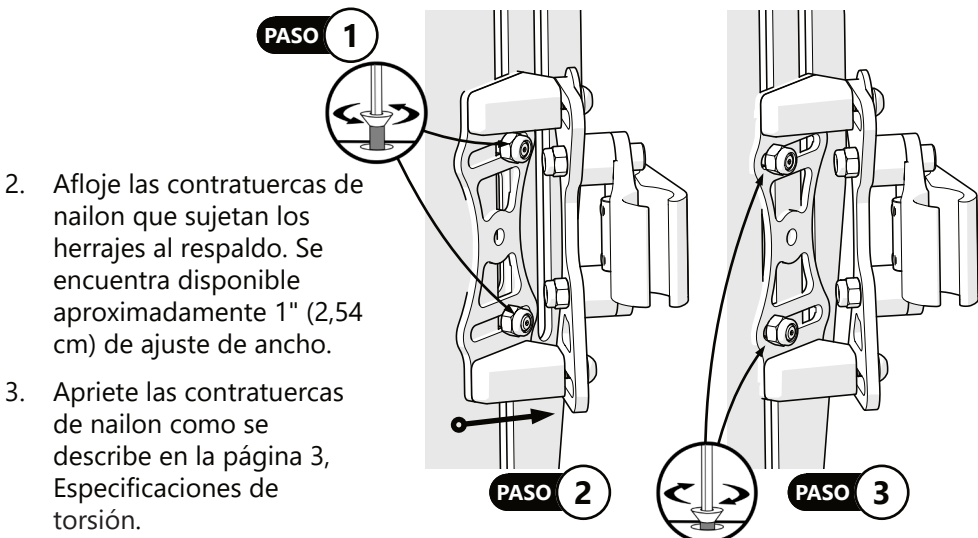

Ajuste de ángulo de hardware 2-Point Pro

1. Afloje los tornillos de cabeza semiesférica que sujetan el hardware.

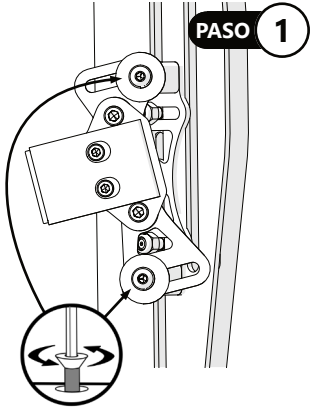

Están disponibles aproximadamente 20° de ajuste.

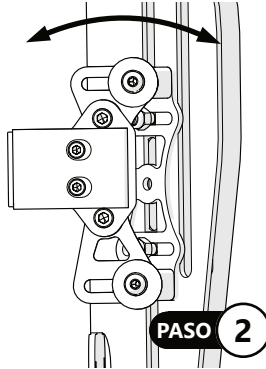

2. Ajuste el ángulo del respaldo.

3. Apriete los tornillos de cabeza semiesférica como se describe en la página 3, Especificaciones de torque.

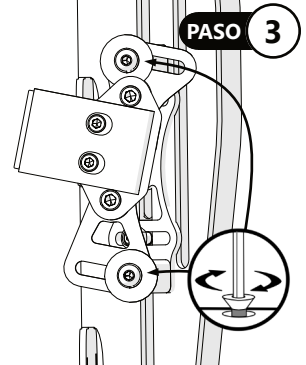

La pérdida de profundidad del asiento no se produce con el ajuste del ángulo.

Ajuste de profundidad de hardware 2-Point Pro

1. Afloje los tornillos de cabeza semiesférica que sujetan el hardware.
2. Mueva el hardware hacia adelante o hacia atrás para ajustar la profundidad. Se encuentran disponibles aproximadamente 3,18 cm (1-1/4") de ajuste de profundidad.*
3. Apriete los tornillos de cabeza semiesférica como se describe en la página 3, Especificaciones de torsión.

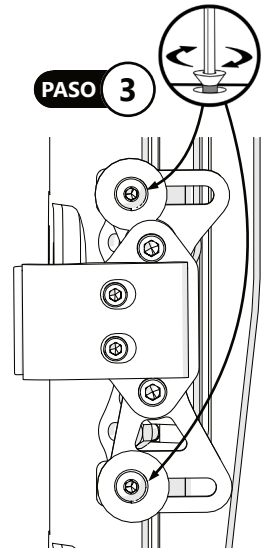
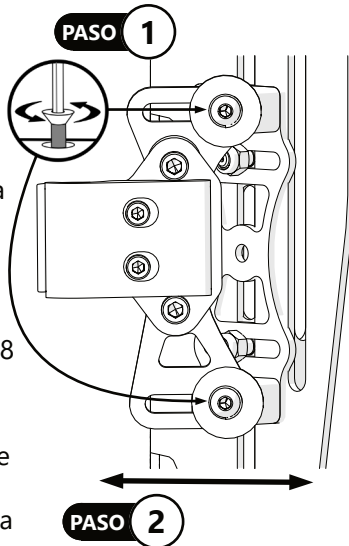

* El montaje central de los herrajes coloca el valle del soporte trasero detrás de los postes traseros. El montaje hacia adelante de la tornillería coloca el cojín del respaldo hacia adelante 5/8", y el montaje hacia atrás de la tornillería coloca el cojín del respaldo hacia atrás 5/8".

Ajuste de altura de hardware 4-Point Pro

El respaldo se puede ajustar solo en altura o con el hardware:

1. Afloje las contratuercas de nailon que sujetan el soporte doblado a las abrazaderas del bastón. Afloje los tornillos de cabeza semiesférica que sujetan las abrazaderas del bastón al bastón.
2. Deslice el hardware y el respaldo adjunto hacia arriba o hacia abajo del bastón hasta la posición deseada.
3. Apriete los tornillos de cabeza semiesférica que sujetan las abrazaderas del bastón al bastón y luego apriete las contratuercas de nailon que sujetan el soporte doblado a las abrazaderas del bastón.

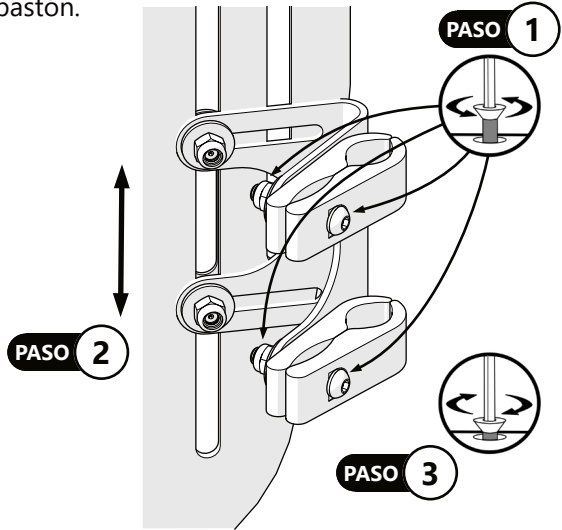

NOTA: Para ajustar la altura del respaldo sin mover los accesorios, use las dos contratuercas de nailon que aseguran el respaldo al soporte doblado.

Ajuste de ancho de hardware 4 Point Pro

1. Afloje las contratuercas de nailon que sujetan el respaldo al soporte doblado.
2. Mientras mantiene la misma posición vertical del respaldo, deslice el soporte doblado hacia adelante o hacia atrás al ancho deseado.
3. Apriete las contratuercas de nailon que sujetan el respaldo al soporte doblado como se describe en la página 3, Especificaciones de torsión.

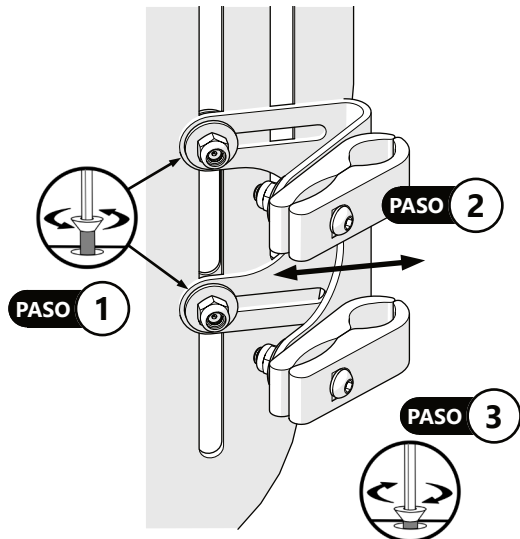

Ajuste de ángulo de hardware 4-Point Pro

1. En cada lado del hardware, afloje las contratuercas de nailon que sujetan el soporte doblado al respaldo.
2. Ajuste el ángulo del respaldo para lograr el ángulo de usuario deseado.
3. Después de completar el ajuste, apriete las contratuercas de nailon como se describe en la página 3, Especificaciones de torsión.

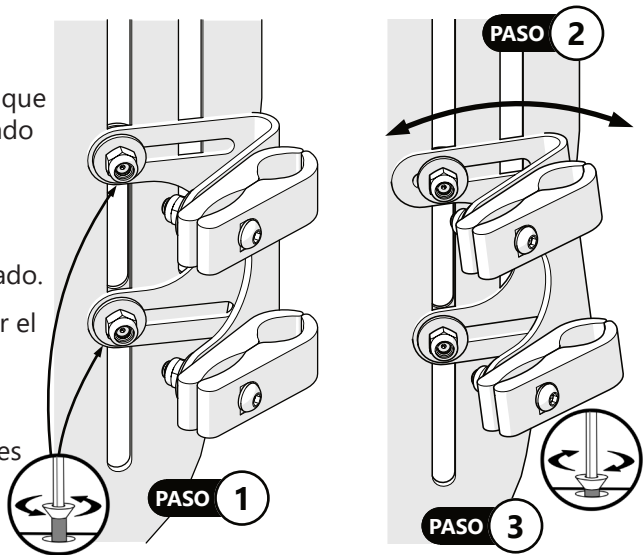

Ajuste de profundidad de hardware 4-Point Pro

1. Afloje las contratuercas de nailon que sujetan el soporte doblado a las abrazaderas del bastón.
2. Deslice el soporte doblado hacia adelante o hacia atrás hasta la profundidad deseada.
3. Apriete las contratuercas de nailon que sujetan el respaldo al soporte doblado y el soporte doblado a las abrazaderas del bastón como se describe en la página 3, Especificaciones de torsión.

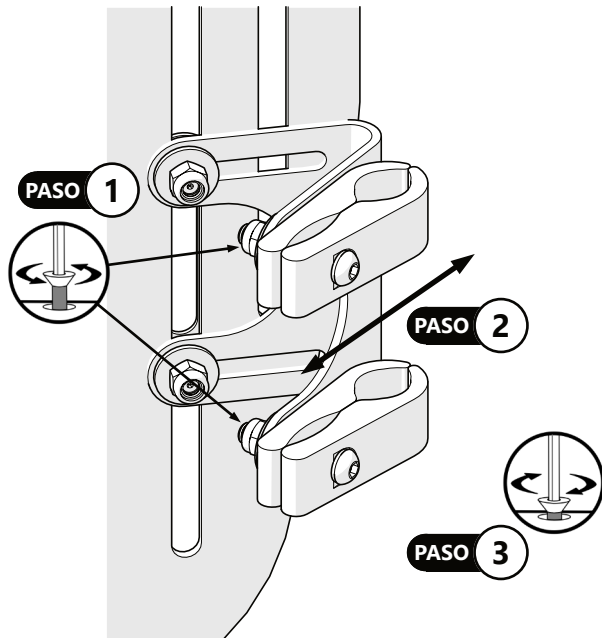

Accesorios

Manija de bucle



El asa en forma de lazo proporciona un agarre resistente y cómodo para facilitar la extracción y el manejo de la carcasa del respaldo y el cojín.

Solapa de privacidad



La solapa de privacidad brinda privacidad y protección contra corrientes de aire que se coloca entre la base del respaldo y el asiento de la silla de ruedas. Se asegura con una cremallera al respaldo Baxx y un cierre de velcro en la tapicería del asiento.



Asistencia del distribuidor

Durante el uso por primera vez por parte del cliente, se recomienda que el distribuidor o técnico de servicio asista y explique la configuración al cliente (el usuario y/o el asistente). Si es necesario, el distribuidor puede hacer los ajustes finales.



PRECAUCIÓN

Es posible que los respaldos de Baxx no se ajusten a todas las sillas. Por favor consulta su médico o proveedor que proporciona su equipo. **NO** intente colocar el respaldo con el usuario en la silla.

Pruebas de usuario

Es importante que el cliente conozca bien la instalación, cómo usarla y qué se puede ajustar para ganar la mayor movilidad posible. Como distribuidor, proceda de la siguiente manera:

- Explique y muestre al cliente cómo ha ejecutado la instalación, y explíquele la función del hardware.
- Si es necesario, ajuste el hardware en la posición adecuada.
- Explicar al cliente los posibles problemas y cómo solucionarlos.



ADVERTENCIA

Quick Release y 2-Point Pro son hardware aprobado por tránsito para el respaldo de Baxx. No use soportes para la espalda Baxx en un vehículo con accesorios que no estén aprobados para tránsito.

Condiciones de Uso

El hardware está diseñado para ser utilizado tal como lo instaló el distribuidor, de acuerdo con las instrucciones de instalación de este manual.

- Las condiciones de uso previstas son comunicadas por el distribuidor o técnico de servicio al usuario y/o asistente durante el primer uso.
- Si las condiciones de uso cambian significativamente, comuníquese con su distribuidor o un técnico de servicio calificado para evitar un desgaste excesivo o daños no deseados.

Riesgos y contraindicaciones

- Peligro de lesiones por uso inadecuado. Los acolchados de los asientos que entran en contacto directo con la piel pueden causar riesgos funcionales e higiénicos si el producto es utilizado por otra persona. Deben ser reemplazados para su reutilización.
- No existen contraindicaciones relacionadas con este producto.

Limpeza

- Utilice un paño suave para limpiar la carcasa trasera.
- Lave a mano la cubierta de la almohadilla de espuma con agua jabonosa suave o detergente y déjela secar.
- La almohadilla de espuma NO debe mojarse.



PRECAUCIÓN

NO sumerja la espuma en agua.
NO lavar ni secar a máquina.
NO lave a mano con agua a temperaturas superiores a 70°C (160°F).



PRECAUCIÓN

Las instituciones DEBEN limpiar y desinfectar el producto entre múltiples usos del paciente.

Desinfección

- Limpie suavemente con un paño humedecido con un desinfectante doméstico.
- Permita que la espuma se seque completamente al aire.

SEGURIDAD

Siempre revise todo el hardware de montaje, asegurándose de que cada sujetador esté bien apretado antes de usar el respaldo.



ADVERTENCIA

**Capacidad máxima de peso
 113,40 kg (250 libras)**

Mantenimiento y reparación

Su respaldo BAXX cuenta con el marcado CE. Por la presente, el fabricante garantiza que este dispositivo médico en su conjunto cumple con los requisitos del Reglamento de Dispositivos Médicos (EU) 2017/745. El correcto funcionamiento de la combinación silla de ruedas/base de movilidad - sistema de respaldo debe comprobarse antes de cada uso. Asegúrese de que todos los tornillos de fijación se comprueben y aprieten de forma segura con regularidad. Las tuercas de seguridad deben usarse una sola vez. Si se han aflojado varias veces, estas tuercas deben reemplazarse.

Limpieza y mantenimiento

Si observa algún defecto, póngase en contacto inmediatamente con su distribuidor especializado autorizado para corregirlo. Esto es particularmente importante si nota que el sistema de respaldo o la silla de ruedas/base de movilidad se vuelven menos estables. También le recomendamos que haga que su distribuidor especializado autorizado realice el mantenimiento de la silla de ruedas regularmente en intervalos de 24 meses.

Las funciones descritas en la siguiente lista deben ser verificadas por el usuario en los intervalos especificados:

| Controlar | Antes de usar | Mensual |
|--|---------------|---------|
| Defectos en la carcasa trasera | | X |
| Compruebe las conexiones de tornillo para un asiento firme | | X |
| Compruebe la función de bloqueo | | X |
| Compruebe el adaptador de montaje/ ángulo de montaje para un asiento firme | | X |
| Contaminación del acolchado de la espalda | X | X |

Con un poco de habilidad técnica, es posible que usted mismo pueda reparar algunas partes de su silla de ruedas para garantizar un funcionamiento sin problemas:

- Si su sistema de respaldo se moja, le recomendamos que lo seque con una toalla limpia.
- Se debe comprobar el apriete de las conexiones roscadas y volver a apretarlas si es necesario, especialmente durante el período inicial de uso y después de ajustar la silla de ruedas/base. Si una conexión atornillada se afloja repetidamente, consulte a su distribuidor especializado.
- Si el acolchado está dañado, reemplácelo inmediatamente.

Refacción

Se pueden producir lesiones graves al usuario y daños al producto debido a un ajuste incorrecto y/o errores de instalación. Todas las reparaciones deben ser realizadas por personal calificado.

AVISO

Alterar un respaldo Baxx de cualquier manera y/o una instalación incorrecta anulará la garantía.

Reutilizar

El sistema de respaldo es apto para su reutilización. Al igual que las máquinas o los automóviles de segunda mano, los productos que se reutilizan están sujetos a una mayor tensión. Las características y funciones no deben cambiar de forma que pueda poner en peligro a los pacientes u otras personas durante el ciclo de vida del producto.

Sobre la base de las observaciones del mercado y el estado actual de la tecnología, el fabricante ha calculado que el sistema de respaldo se puede utilizar durante un período de 5 años, siempre que se utilice correctamente y se observen las instrucciones de servicio y mantenimiento (carcasa y elementos de fijación: 5 años; almohadilla: 2 años). No se incluyen en este período los períodos de almacenamiento del producto en el distribuidor o con el portador del costo. Sin embargo, debe señalarse claramente que el sistema de respaldo es confiable mucho más allá de este período de tiempo definido, siempre que se cuide y mantenga adecuadamente.

En caso de reutilización, previamente se deberá limpiar y desinfectar a fondo el producto correspondiente. Posteriormente, el producto debe ser examinado por un especialista autorizado para comprobar el estado, desgaste y posibles daños. Cualquier componente desgastado y dañado (especialmente los materiales de las almohadillas), así como los componentes que no encajan o no son adecuados para el usuario, deben ser reemplazados.

Información sobre eliminación

Si se va a desechar un producto, todos los componentes del producto deben desecharse correctamente de acuerdo con las normas de protección ambiental aplicables en el país respectivo.



© 2023, Stealth Products, LLC

Warranty Information



Home Page



Online User Manual



Stealth Products, LLC · info@stealthproducts.com · www.stealthproducts.com
(800) 965-9229 | (512) 715-9995 | 104 John Kelly Drive, Burnet, TX 78611